

olivetti

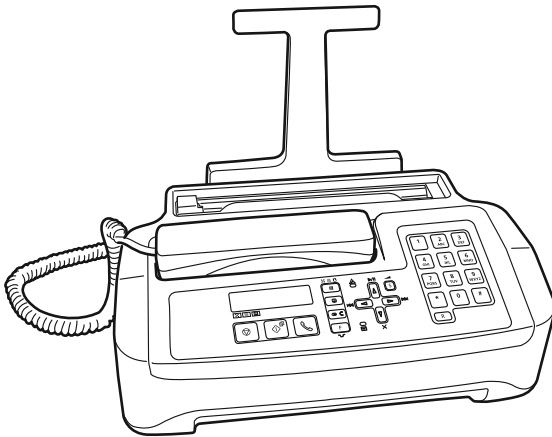

INK-JET FAX

FAX_LAB 650/680

GEBRUIKSAANWIJZING

**SAMENGESTELD/UITGEGEVEN/
GEPRODUCEERD DOOR:**

Olivetti S.p.A. con unico azionista
Gruppo Telecom Italia

Direzione e coordinamento di Telecom Italia S.p.A.

Gedrukt in China.

Code van de gebruiksaanwijzing: 381750K

Publicatiedatum: September 2008.

Copyright © 2008, Olivetti

Alle rechten voorbehouden. Niets uit deze uitgave mag worden gefotokopieerd, veeveelvoudigd of in andere talen vertaald zonder voorafgaande schriftelijke toestemming van Olivetti S.p.A.

De fabrikant behoudt zich het recht voor om zonder voorafgaande kennisgeving wijzigingen aan het in deze handleiding beschreven product aan te brengen.

Dit apparaat is goedgekeurd volgens de beschikking van de Raad 98/482/EG voor pan-Europese aansluiting van enkelvoudige eindapparatuur op het openbare geschakelde telefoonnetwerk (PSTN). Gezien de verschillen tussen de individuele netwerken in de verschillende landen, biedt deze goedkeuring op zichzelf geen onvoorwaardelijke garantie voor een succesvolle werking op elk PSTN-netwerkaansluitpunt. Neem bij problemen in eerste instantie contact op met de leverancier van het apparaat.

De fabrikant verklaart onder eigen verantwoordelijkheid dat dit product in overeenstemming is met hetgeen bepaald door de richtlijn 1999/05/CE (de volledige verklaring vindt u achterin deze handleiding).

De overeenstemming wordt aangegeven door het aanbrengen van het merk

 op het product.

Verklaring van netwerkcompatibiliteit

Hierbij wordt verklaard dat het product geschikt is voor invoeging in alle netwerken van de EU-landen, Zwitserland en Noorwegen.

De volledige netwerkcompatibiliteit in elk land kan afhankelijk zijn van specifieke nationale softwareparameters die overeenkomstig ingesteld moeten worden. Neem in geval van problemen met betrekking tot de aansluiting op andere dan EC PSTN netwerken contact op met het technische servicecentrum in uw land.

Gelieve rekening te houden met het feit dat in de volgende omstandigheden bovengenoemde conformiteit evenals de productkenmerken niet meer gegarandeerd zijn:

- verkeerde elektrische stroomvoorziening;
 - verkeerde installatie; verkeerd of onheus gebruik of in ieder geval gebruik waarbij geen rekening wordt gehouden met de aanwijzingen in de bij het product geleverde handleiding;
 - vervanging van originele componenten of accessoires door een ander type dat niet goedgekeurd is door de constructeur, of uitgevoerd door onbevoegd personeel.
-

Het stopcontact moet dicht in de buurt van het toestel geïnstalleerd zijn en makkelijk bereikbaar zijn. Om de elektrische voeding van het toestel uit te schakelen, moet u de stekker uit het stopcontact trekken.

INHOUDSOPGAVE

1	VOOR HET GEBRUIK	1-1
	OVER HET RAADPLEGEN VAN DE HANDLEIDING	1-2
	OVER DE MILIEUVRIENDELIJKHEID	1-2
	VOOR DE LANDEN VAN DE EUROPESE UNIE (EU)	1-2
	VOOR DE OVERIGE LANDEN (NIET UE)	1-2
	AANBEVELINGEN VOOR DE VEILIGHEID	1-3
	SCHOKGEVAAR	1-3
	VERSTIKKINGSGEVAAR	1-3
	BRANDGEVAAR	1-3
	ONGEVALRISICO	1-3
	AANBEVELINGEN VOOR HET GEBRUIK	1-4
	GEBRUIKSBESTEMMING	1-4
	OVER INSTALLATIE- EN INSTELLINGSPARAMETERS	1-4
2	KENNISMAKING MET HET FAXTOESTEL	2-1
	BEDIENINGSPANEEL	2-2
	EXTERNE COMPONENTEN	2-5
	INTERNE COMPONENTEN	2-6
3	INSTALLATIE-INSTRUCTIES	3-1
	INHOUD VAN DE VERPAKKING	3-2
	INSTALLATIEOMGEVING	3-2
	AANSLUITING OP HET TELEFOONNET EN OP HET VOEDINGSNET	3-2
	DE TELEFOONHOORN AANSLUITEN	3-2
	HET FAXTOESTEL AANSLUITEN OP DE TELEFOONLIJN	3-3

AANSLUITING VAN EEN NOODTELEFOON (IN GEVAL VAN SPANNINGSVAL OF STROOMONDERBREKING)	3-3
HET FAXTOESTEL OP HET VOEDINGSNET AANSLUITEN	3-4
INSTELLING VAN ENKELE PARAMETERS	3-4
DE TAAL EN HET BESTEMMINGSLAND INSTELLEN	3-4
DE TAAL EN HET BESTEMMINGSLAND WIJZIGEN	3-5
ALLEEN HET LAND WIJZIGEN	3-6
ALLEEN DE TAAL WIJZIGEN	3-6
DE EERSTE KEER DE DATUM EN TIJD INSTELLEN	3-6
DATUM EN TIJD WIJZIGEN	3-7
VAN HET OPENBARE TELEFOONNET OVERGAAN OP EEN PRIVÉ-LIJN (PBX)	3-9
NU ONTBREKEN UW NAAM EN FAXNUMMER NOG	3-10
VOORBEREIDING VOOR HET GEBRUIK	3-12
HET AFDRUKPAPIER LADEN	3-12
DE PRINTPATROON PLAATSEN	3-13
AFDRUKKEN VAN HET MENU EN ZIJN FUNCTIES	3-16

4 FUNCTIES VOOR VERZENDEN EN ONTVANGEN VAN FAXEN 4-1

DOCUMENTEN VERZENDEN	4-2
WELKE DOCUMENTEN KUNT U GEBRUIKEN	4-2
DOCUMENTEN IN DE AUTOMATISCHE INVOER (ADF) STEKEN	4-3
AFSTELLEN VAN CONTRAST EN RESOLUTIE	4-3
DOCUMENTEN VERZENDEN	4-4
KIESTONEN HOREN BIJ HET VERZENDEN VAN EEN DOCUMENT	4-5
TELEFOONHOORN OPNEMEN BIJ HET VERZENDEN VAN EEN DOCUMENT	4-5
AUTOMATISCHE KIESHERHALING	4-5
EEN DOCUMENT AAN MEERDERE CORRESPONDENTEN VERZENDEN	4-6
EEN DOCUMENT UIT HET GEHEUGEN VERZENDEN	4-6
EEN VOORAF INGESTELDE VERZENDING UIT HET GEHEUGEN WIJZIGEN/HERHALEN/WISSEN	4-7
EEN DOCUMENT ONTVANGEN	4-7
KIEZEN VAN DE ONTVANGSTMODUS	4-8
DOCUMENTEN ONTVANGEN IN DE DIVERSE ONTVANGSTMODI	4-8

ONTVANGEN VAN EEN DOCUMENT D.M.V. DE POLLINGFUNCTIE	4-9
WAT IS POLLING	4-9
AANVRAGEN VAN EEN VERZENDING (POLLING VOOR ONTVANGST)	4-9
REEDS INGESTELDE POLLING VOOR ONTVANGST WIJZIGEN	4-10
REEDS INGESTELDE POLLING VOOR ONTVANGST WISSEN	4-10
5 HET ADRESBOEK	5-1
HET ADRESBOEK	5-2
PROGRAMMERING VAN HET ADRESBOEK	5-2
EEN NUMMER UIT HET ADRESBOEK WIJZIGEN	5-3
EEN NUMMER UIT HET ADRESBOEK WISSEN	5-3
DE GEGEVENS VAN HET ADRESBOEK AFDrukKEN	5-4
VERZENDEN VAN EEN DOCUMENT DOOR OPZOEKEN IN HET ADRESBOEK	5-4
VERZENDEN VAN EEN DOCUMENT VIA DE SNELLE METHODE	5-4
6 GEBRUIK VAN DE TELEFOON	6-1
GEBRUIK VAN DE TELEFOON	6-2
OPBELLEN VIA OPZOEKEN IN HET ADRESBOEK	6-2
OPBELLEN VIA DE SNELLE METHODE	6-3
EEN VAN DE LAATSTE 20 BINNENGEKOMEN NUMMERS OF EEN VAN DE LAATSTE 10 GESELECTEERDE NUMMERS OPVRAGEN	6-3
7 HET ANTWOORDAPPARAAT	7-1
HET ANTWOORDAPPARAAT	7-2
OM HET ANTWOORDAPPARAAT TE ACTIVEREN	7-2
HET BEDIENINGSPANEEL VOOR HET ANTWOORDAPPARAAT ..	7-3
UITGAANDE BOODSCHAPPEN EN MEMO'S	7-4
OPNEMEN VAN UITGAANDE BOODSCHAP 1 (OGM 1)	7-5
AFSPELEN VAN UITGAANDE BOODSCHAP 1 (OGM 1)	7-5
OPNEMEN VAN UITGAANDE BOODSCHAP 2 (OGM 2)	7-6
AFSPELEN VAN UITGAANDE BOODSCHAP 2 (OGM 2)	7-6

WISSEN VAN UITGAANDE BOODSCHAP 2 (OGM 2)	7-6
OPNEMEN VAN DE DOORSTUURBOODSCHAP (OGM 3)	7-6
AFSPELEN VAN DE DOORSTUURBOODSCHAP	7-6
OPNEMEN VAN MEMO'S	7-7
OPNAMETIJD PROGRAMMEREN VOOR MEMO'S EN BINNENKOMENDE BOODSCHAPPEN	7-7
AFSPELEN VAN BINNENKOMENDE BOODSCHAPPEN EN MEMO'S	7-7
WISSEN VAN REEDS BELUISTERDE BOODSCHAPPEN EN MEMO'S	7-8
WISSEN VAN DE HUIDIGE BOODSCHAP OF MEMO	7-8
WISSEN VAN ALLE REEDS BELUISTERDE BOODSCHAPPEN	7-8
BOODSCHAPPEN EN MEMO'S DOORSTUREN NAAR EEN TELEFOON OP AFSTAND	7-9
HET ANTWOORDAPPARAAT OP AFSTAND BEDIENEN	7-10
VEILIGHEIDSFUNCTIES EN TOEGANG	7-10
INSTELLEN VAN DE TOEGANGSCODE VOOR HET ANTWOORDAPPARAAT	7-10
WIJZIGEN/ANNULEREN VAN DE TOEGANGSCODE VOOR HET ANTWOORDAPPARAAT	7-10
TER PLEKKE DE TOEGANG TOT HET ANTWOORDAPPARAAT IN-/ UITSCHAKELEN	7-11
HET ANTWOORDAPPARAAT OP AFSTAND BEDIENEN	7-11
SPECIALE FUNCTIES VAN HET ANTWOORDAPPARAAT	7-13
GESPREKKOSTEN BESPAREN	7-13
ALLEEN UITGAANDE BOODSCHAP	7-13
STILLE ONTVANGST VAN BINNENKOMENDE BOODSCHAPPEN	7-14
AFDRUKKEN VAN DE CONFIGURATIEPARAMETERS VAN HET ANTWOORDAPPARAAT	7-14
8 KOPIËREN	8-1
KOPIËREN	8-2
WELKE DOCUMENTEN KUNT U KOPIËREN	8-2
KOPIËREN	8-2

9	GEAVANCEERD GEBRUIK	9-1
	OVERIGE NUTTIGE INSTELLINGEN VOOR ONTVANGST	9-2
	AFDRUKZONE VAN EEN ONTVANGEN DOCUMENT VERKLEINEN . . .	9-2
	DOCUMENT ONTVANGEN DAT LANGER IS DAN HET PAPIERFORMAAT	9-2
	STILLE ONTVANGST IN-/UITSCHAKELLEN	9-3
	NAAM OF NUMMER VAN DE BELLER WEERGEVEN	9-3
	AANTAL BELSIGNALEN WIJZIGEN	9-4
	VOLUME BELSIGNALEN WIJZIGEN	9-5
	HERKENNING VAN HET BELSIGNAAL-RITME IN-/UITSCHAKELLEN . . .	9-5
	ZOEMERDUUR WIJZIGEN	9-6
	STILLE PERIODE WIJZIGEN	9-7
	AFSTANDSBEDIENINGSCODE WIJZIGEN	9-7
	LIJST VAN UITGESLOTEN NUMMERS INSTELLEN	9-8
	LIJST VAN UITGESLOTEN NUMMERS WIJZIGEN	9-9
	LIJST VAN UITGESLOTEN NUMMERS WISSEN	9-9
	LIJST VAN UITGESLOTEN NUMMERS AFDRUKKEN	9-9
	OVERIGE NUTTIGE INSTELLINGEN VOOR VERZENDING	9-10
	PLAATS VAN NAAM EN FAXNUMMER WIJZIGEN	9-10
	VERBINDINGSTONEN WEERGEVEN	9-10
	LUIDSPREKERVOLUME AANPASSEN	9-11
	ZOEMERVOLUME AANPASSEN	9-11
	DE FLASH-FUNCTIE IN-/UITSCHAKELLEN	9-11
	ACTIVEREN/STOPZETTEN VAN DE ECM MODUS	9-12
10	RAPPORTEN EN LIJSTEN AFDRUKKEN	10-1
	RAPPORTEN AFDRUKKEN	10-2
	RAPPORTEN INTERPRETEREN	10-2
	AUTOMATISCHE AFDRUK VAN HET ZENDRAPPORT EN FOUTBERICHTENRAPPORT ACTIVEREN/INACTIVEREN	10-3
	AFDRUK VAN HET ZENDRAPPORT, ACTIVITEITENRAPPORT, CIRCULAIRE-RAPPORT EN BELLER-ID-RAPPORT OPVRAGEN . . .	10-4
	LIJSTEN AFDRUKKEN	10-4
	LIJST VAN INSTALLATIEPARAMETERS AFDRUKKEN	10-4
	LIJST VAN CONFIGURATIEPARAMETERS AFDRUKKEN	10-4
	LIJST VAN CONFIGURATIEPARAMETERS VOOR ONTVANGST AFDRUKKEN	10-5
	LIJST VAN UITGESLOTEN NUMMERS AFDRUKKEN	10-5

11 PROBLEMEN OPLOSSEN 11-1

ALGEMENE PROBLEMEN 11-2

KLEINE PROBLEMEN OPLOSSEN 11-3

FOUTCODES 11-4

SIGNALLEN EN BERICHTEN 11-6

GELUIDSSIGNALLEN DIE EEN FOUT AANGEVEN 11-6

 ANDERE GELUIDSSIGNALLEN 11-6

12 ONDERHOUD 12-1

PRINTPATROON VERVANGEN 12-2

REINIGINGSPROCEDURE VOOR DE PRINTPATROON EN
TESTPROCEDURE VOOR DE INKTSPROEIJERS 12-5

ELEKTRISCHE CONTACTEN VAN DE PRINTPATROON
REINIGEN 12-6

OPTISCHE SCANNER REINIGEN 12-8

BEHUIZING REINIGEN 12-11

VASTGELOPEN DOCUMENTEN VERWIJDEREN 12-12

VASTGELOPEN PAPIER VERWIJDEREN 12-13

BIJLAGE A-1

TECHNISCHE GEGEVENS A-2

 ALGEMENE KENMERKEN A-2

 COMMUNICATIEKENMERKEN A-2

 KENMERKEN STROOMVOORZIENING A-2

 OMGEVINGSVOORWAARDEN A-2

 KENMERKEN SCANNER A-2

 VERZENDINGSKENMERKEN A-2

 ONTVANGSTKENMERKEN A-3

KENMERKEN VAN HET ANTWOORDAPPARAAT (ALLEEN MODEL MET INGEBOUWD ANTWOORDAPPARAAT)	A-3
FABRIKANT	A-4
SERVICE	A-4

Deze pagina is opzettelijk blanco gelaten.

1 VOOR HET GEBRUIK

OVER HET RAADPLEGEN VAN DE HANDLEIDING

OVER DE MILIEUVRIENDELIJKHEID

AANBEVELINGEN VOOR DE VEILIGHEID

OVER INSTALLATIE- EN INSTELLINGSPARAMETERS

OVER HET RAADPLEGEN VAN DE HANDLEIDING

In deze handleiding worden twee modellen van het faxtoestel beschreven die onderling hierin verschillen dat zij al of niet een ingebouwd antwoordapparaat hebben.

In onderstaande beschrijving worden daarom bij verschillen in de twee modellen steeds de aanwijzingen "**Basismodel**" of "**Model met ingebouwd antwoordapparaat**" gegeven.

OVER DE MILIEUVRIENDELIJKHEID

De kartonnen verpakking, het plastic van de verpakking en de onderdelen van het faxtoestel kunnen gerecycled worden volgens de voorschriften die in uw land op het gebied van recycling gelden.

Informatie met betrekking tot de Richtlijn 2002/96/EG betreffende de behandeling, inzameling, recycling en verwerking van elektrische en elektronische apparatuur en de componenten ervan.

VOOR DE LANDEN VAN DE EUROPESE UNIE (EU)

Het is verboden om elektrische en elektronische apparatuur als huishoudelijk afval te verwerken: het is verplicht om een gescheiden inzameling uit te voeren.

Het achterlaten van dergelijke apparatuur op plekken die niet specifiek hiervoor erkend en ingericht zijn, kan gevaarlijke gevolgen voor het milieu en de veiligheid met zich meebrengen.

Overtreders zijn onderworpen aan sancties en maatregelen krachtens de wet.

Om op correcte wijze onze apparatuur te verwerken kunt u:

- a) Zich wenden tot de plaatselijke instanties die u aanwijzingen en praktische informatie over de correcte behandeling van het afval zullen verschaffen, zoals bijvoorbeeld: locatie en openingstijden van de inzamelcentra, enz.
- b) Bij aankoop van een nieuw apparaat van ons merk, het oude apparaat, dat gelijk moet zijn aan het gekochte apparaat bij onze wederverkoper inleveren.

Het symbool van de doorgekruiste vuilnisbak, aangebracht op de apparatuur, betekent dat:



- het apparaat aan het einde van zijn levensduur bij geoutilleerde inzamelcentra moet worden ingeleverd en gescheiden van het huishoudelijk afval moet worden verwerkt;
- Olivetti de activering garandeert van de procedures inzake behandeling, inzameling, recycling en verwerking van de apparatuur conform de Richtlijn 2002/96/EG (en latere wijzigingen).

VOOR DE OVERIGE LANDEN (NIET UE)

De behandeling, de inzameling, de recycling en de verwerking van elektrische en elektronische apparatuur dienen overeenkomstig de wetten die in elk land van kracht zijn te gebeuren.

AANBEVELINGEN VOOR DE VEILIGHEID

SCHOKGEVAAR

- Probeer nooit het faxtoestel zelf te repareren indien u daarvoor geen speciale opleiding hebt genoten; wanneer u de behuizing verwijdert, riskeert u een elektrische schok of andere verwondingen. Neem dus geen risico's en roep er een gekwalificeerde onderhoudstechnicus bij.
- **In geval van onweer wordt aangeraden het apparaat zowel van het stopcontact als van de telefoonlijn af te koppelen om mogelijke beschadiging ervan door een elektrische ontlading te voorkomen.**
- Giet nooit vloeistoffen op het faxtoestel en voorkom dat het aan vocht wordt blootgesteld.
Indien er vloeistoffen in het faxtoestel zijn gedrongen, onmiddellijk de stekker uit het stopcontact trekken en ook de telefoonlijn afkoppelen. Laat het apparaat door een gekwalificeerde onderhoudstechnicus repareren alvorens het weer te gebruiken.
- Gebruik het faxtoestel niet wanneer het aan weersinvloeden is blootgesteld.
- Sluit het faxtoestel uitsluitend aan op en stopcontact dat aan de normen voldoet.
- Trek niet aan de kabel om de stekker uit het stopcontact te halen.
- Raak de elektrische voedingskabel of de stekker nooit met natte handen aan.
- Zorg ervoor dat de elektrische voedingskabel niet gevouwen of platgedrukt wordt. Houd hem op afstand van warmtebronnen.
- Alvorens reinigingswerkzaamheden uit te voeren, het faxtoestel van het stopcontact afkoppelen.
- Controleer, alvorens het faxtoestel te gebruiken, of het niet beschadigd of gevallen is. Laat het in dat geval controleren door een gekwalificeerde onderhoudstechnicus.

VERSTIKKINGSGEVAAR

- Het faxtoestel en de accessoires zijn in plastic verpakt. Laat kinderen dus niet zonder toezicht met het verpakkingsmateriaal spelen.

BRANDGEVAAR

- Wanneer u het toestel langere tijd niet gebruikt, trek dan de stekker uit het stopcontact om schade door eventuele storingen of spanningsstoten te voorkomen.

ONGEVALRISICO

- Plaats het faxtoestel op een vlakke en stabiele ondergrond, vrij van trillingen, zodat het niet kan vallen; een val zou u of anderen kunnen verwonden en het toestel kunnen beschadigen.
- Leg het stroomsnoer zo dat niemand erop kan trappen of erover kan struikelen.
- Laat nooit toe dat kinderen het faxtoestel zonder toezicht gebruiken of ermee spelen.

AANBEVELINGEN VOOR HET GEBRUIK

- Houd het toestel uit de buurt van water, damp en hevige warmtebronnen. Plaats het niet in een stoffige omgeving en stel het ook niet bloot aan rechtstreeks zonlicht.
- Omring het toestel niet met boeken, documenten of voorwerpen die de ventilatieruimte beperken.
- Gebruik het faxtoestel alleen bij een omgevingstemperatuur tussen de 5°C en 35°C met een relatieve vochtigheidsgraad tussen de 15% en 85%.
- Plaats het toestel op een veilige afstand van elektrische of elektronische apparaten zoals radio's, TV's e.d., die storingen kunnen veroorzaken.
- In geval van spanningsval of stroomonderbreking kunt u geen telefoonoproepen maken of ontvangen, omdat het toetsenbord wordt uitgeschakeld.
- Wanneer het echter absoluut noodzakelijk is in deze omstandigheden een telefoonoproep uit te voeren moet u een noodtelefoon van een goedgekeurd type gebruiken die u (in landen waar dit is toegestaan) direct op het faxtoestel of direct op het telefoonstopcontact kunt aansluiten.
- Laat voldoende ruimte vrij voor de uitvoeropening aan de voorzijde voor de originele verzonden of gekopieerde documenten, zodat deze niet op de vloer vallen.

GEBRUIKSBESTEMMING

Het faxtoestel is bestemd voor het verzenden en ontvangen van originele documenten en het fotokopieren van papieren documenten. Het apparaat kan tevens als telefoon worden gebruikt. Elk ander gebruik moet als oneigenlijk worden beschouwd. Het mag met name nooit direct op een ISDN-lijn worden aangesloten. In dat geval komt de garantie te vervallen.

OVER INSTALLATIE- EN INSTELLINGSPARAMETERS

Op nationaal vlak kunnen de standaard waarden voor elke installatie- en instellingsparameter variëren naargelang de vereisten of de specifieke behoeften van de gebruiker. Daarom zijn deze instellingen niet altijd identiek aan de instellingen die in de handleiding zijn vermeld. We raden u dan ook aan ze af te drukken voordat u wijzigingen aanbrengt (zie hoofdstuk "**Rapporten en lijsten afdrukken**").

2 KENNISMAKING MET HET FAXTOESTEL

BEDIENINGSPANEEL

EXTERNE COMPONENTEN

INTERNE COMPONENTEN

BEDIENINGSPANEEL

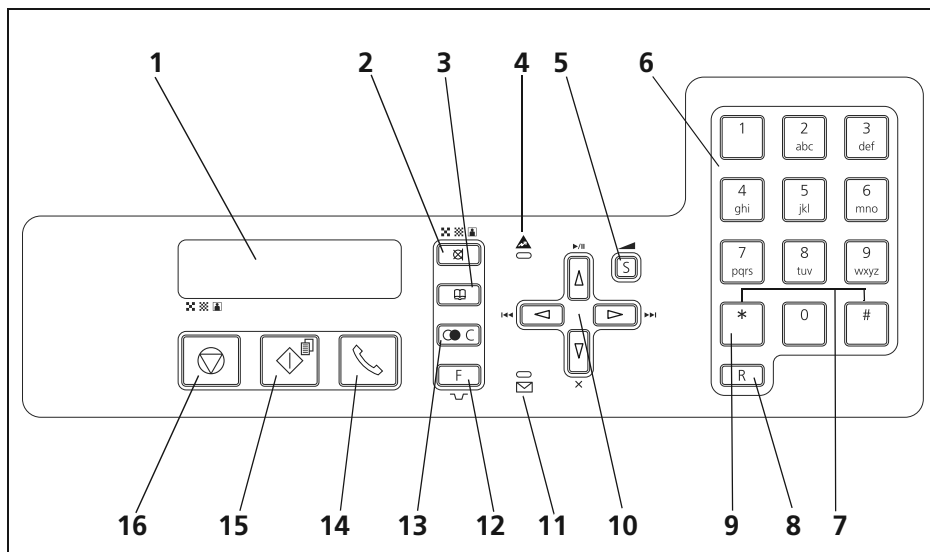

Ref.	Beschrijving
------	--------------

- | | |
|---|---|
| 1 | LCD-display met twee regels van maximaal 16 tekens per regel.
Geeft instructieberichten en foutmeldingen weer. |
| 2 | <ul style="list-style-type: none">• Stemt de resolutie af op de te verzenden en te kopiëren documenten (alleen met het document in de automatische invoer - ADF).• Voor tijdelijke onderbreking van de verbinding (met de hoorn van de haak). |
| 3 | Het adresboek openen. |
| 4 | "Fouten-led": signaleert een storing tijdens verzending of ontvangst. |
| 5 | <ul style="list-style-type: none">• Hiermee kunt u het SMS-menu en de functies ervan openen.• Na indrukken van de toets , wordt het luidsprekervolume geleidelijk tot het maximum verhoogd om dan weer te beginnen bij het minimumniveau. |
| 6 | <ul style="list-style-type: none">• Vormen van het fax- of telefoonnummer.• Automatisch selecteren, bij langer dan een seconde ingedrukt houden, van het eraan toegewezen telefoon- of faxnummer (nadat dit geprogrammeerd is).• Instellen van numerieke gegevens.• Selecteren van cijfers en alfanumerieke tekens tijdens het instellen van nummers en namen. |

Ref. Beschrijving

- 7
- Zenden bij toonkiesmodus een toon in de lijn voor speciale telefoondiensten.
 - Voor het selecteren van de "vorige" en "volgende" speciale tekens en symbolen tijdens het instellen van namen.
- 8
- Met de hoorn van de haak, om toegang te krijgen tot de speciale functies die het telefoonbedrijf biedt, algemeen bekend als REGISTER RECALL (**R-functie**).
Met het faxtoestel aangesloten op een privé-centrale:
Ingedrukt voor het vormen van het telefoon- of faxnummer, vrijgave van doorverbinding van de oproep naar de openbare lijn (als de uitgangsmodus Flash is en indien het faxtoestel op de juiste wijze werd geprogrammeerd).
- 9
- Door hierop te drukken voor het vormen van een nummer, kan men van de pulskiesmodus overgaan op de toonkiesmodus.
- 10
- Cyclisch doorlopen, van de eerste tot de laatste en andersom, van de diverse functies en betreffende parameters in de menu's.
 - Voor het naar "rechts" en "links" verplaatsen van de cursor tijdens de instelling van nummers en namen.
- Alleen model met ingebouwd antwoordapparaat*
- Hiermee kunnen de functies van het antwoordapparaat worden ingesteld. Zie beschrijving in het betreffende hoofdstuk.
- 11
- Knippert:** er zijn documenten in het geheugen aanwezig die nog niet werden afgedrukt.
Uit: het geheugen is leeg.
Alleen model met ingebouwd antwoordapparaat
Aan: er zijn reeds beluisterde boodschappen of memo's in het geheugen aanwezig. **Knippert:** er zijn af te drukken documenten, nieuwe boodschappen of memo's in het geheugen aanwezig. **Uit:** het geheugen is leeg.
- 12
- Het menu en de functies ervan openen.
 - Last een pauze in tijdens het direct vormen van het telefoon- of faxnummer.
- 13
- Annuleert verkeerde instellingen op het display.
 - Tijdens de programmering van de functies, één functie terug gaan.
 - Weergave van de laatste 10 geselecteerde fax- of telefoonnummers (**uitgaande oproepen**) of van de laatste 20 nummers van onbeantwoorde oproepen (**binnenkomende oproepen**), onafhankelijk van de aanwezigheid van een document in de ADF.
- 14
- Hiermee kan men de lijn nemen om een telefoon- of faxnummer kiezen zonder de hoorn op te nemen.

- 15**
- Start de ontvangst van een document in de ontvangstmodus "HANDMATIG" en "TEL / FAX".
 - Start de verzending van het document nadat het faxnummer is gevormd (alleen met het document in de automatische invoer - ADF).
 - Bevestigt de selectie van menu's en submenu's, parameters en betreffende waarden en gaat over naar de volgende procedure.
 - Starten van het kopiëren (alleen met het document in de automatische invoer - ADF).
- 16**
- Voert een document uit de automatische invoer (ADF) uit.
 - Schakelt de LED "  " uit.
 - Plaatst het faxtoestel opnieuw in de standby-modus.
 - Onderbreekt het programmeren, een verzending, een ontvangst of het kopiëren.

EXTERNE COMPONENTEN

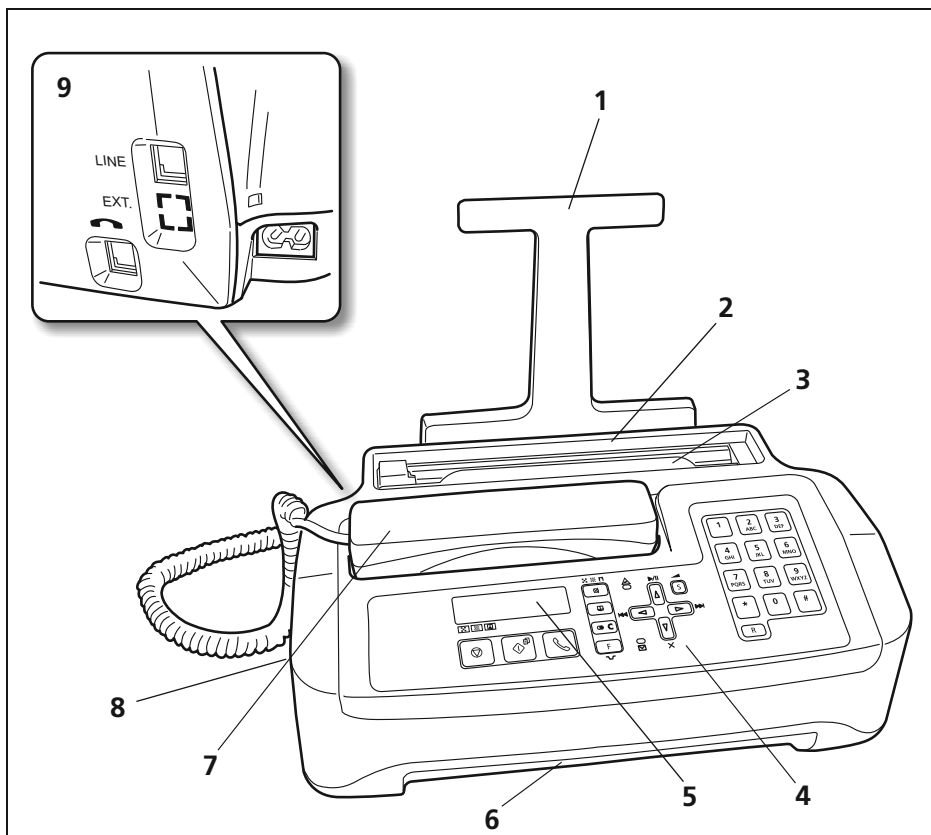

Ref.	Beschrijving
1	Verlengstuk papiersteun.
2	Papierinvoer voor standaard papier (ASF). Maximumcapaciteit: 40 vel van 80 gr/m ² .
3	Automatische invoer voor te verzenden en te kopiëren originele documenten (ADF). Maximumcapaciteit: 10 vel A4 van 80 gr/m ² .
4	Bedieningspaneel.
5	Display met twee regels van elk 16 tekens. Weergave van datum en tijd, menu-items, foutberichten, en resolutie- en contrastwaarden.
6	Uitgang voor originele en ontvangen of gekopieerde documenten.
7	Telefoonhoorn.

Ref.	Beschrijving
------	--------------

8	Luidspreker.
---	--------------

9	Aansluitbussen.
---	-----------------

INTERNE COMPONENTEN

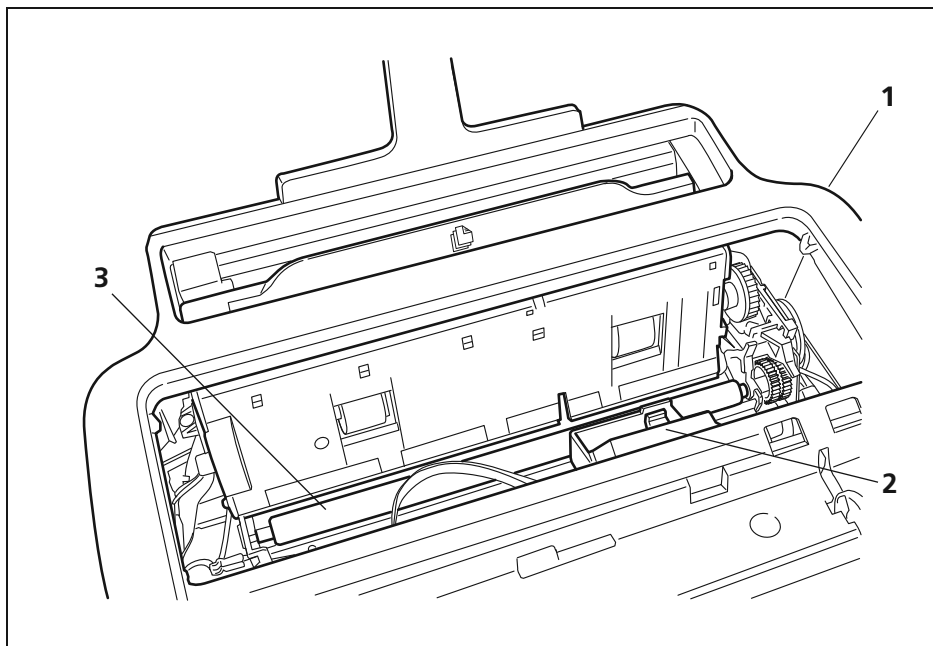

Ref.	Beschrijving
------	--------------

1	Typeplaatje machine (zie onderzijde).
---	---------------------------------------

2	Patrooncompartiment.
---	----------------------

3	Optische scanner.
---	-------------------

3 INSTALLATIE- INSTRUCTIES

INHOUD VAN DE VERPAKKING

INSTALLATIEOMGEVING

AANSLUITING OP HET TELEFOONNET EN OP HET VOEDINGSNET

INSTELLING VAN ENKELE PARAMETERS

VOORBEREIDING VOOR HET GEBRUIK

AFDRUKKEN VAN HET MENU EN ZIJN FUNCTIES

INHOUD VAN DE VERPAKKING

Behalve het faxtoestel en deze handleiding vindt u het volgende in de verpakking:

- Verlengstuk papiersteun.
- Telefoonsnoer.
- Snoer voor aansluiting op het elektriciteitsnet.
- Telefoonstekker (indien voorzien).
- Verpakking met een eerste, gratis bijgeleverde monochromatische printpatroon.
- Telefoonhoorn.
- Informatie voor after-sales service.

 **Opgelet:** Bij gebruik van niet-originele of nagevulde printpatronen komt de garantie van het product te vervallen.

INSTALLATIEOMGEVING

Plaats het faxtoestel op een stevige ondergrond. Zorg ervoor dat rond het apparaat voldoende ventilatieruimte vrij blijft. Houd het toestel op afstand van sterke warmtebronnen, van stoffige en vochtige plaatsen. Stel het ook niet bloot aan direct zonlicht.

AANSLUITING OP HET TELEFOONNET EN OP HET VOEDINGSNET

DE TELEFOONHOORN AANSLUITEN

1. Steek de connector van het snoer van de hoorn in de aansluitbus met het symbool  aan de achterkant van het faxtoestel.

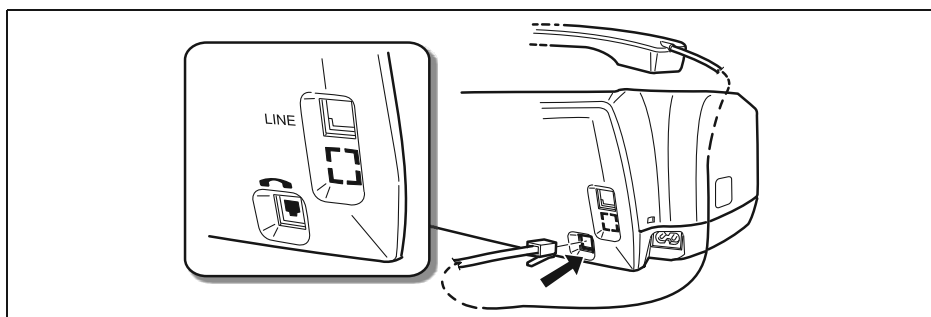

2. Leg de hoorn op de haak.

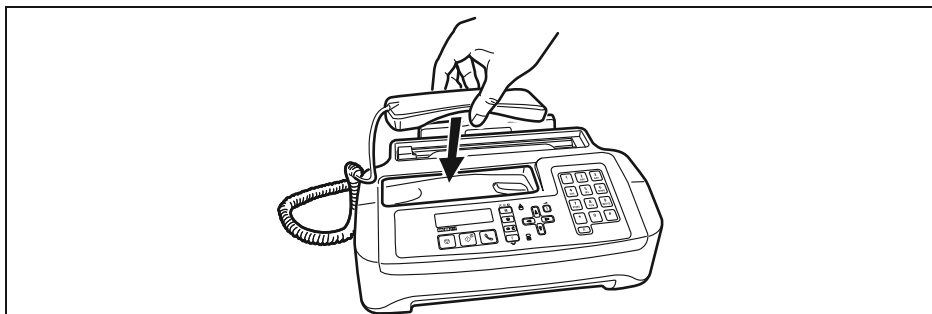

HET FAXTOESTEL AANSLUITEN OP DE TELEFOONLIJN

1. Steek de connector van de telefoonkabel in de aansluitbus "LINE" aan de achterkant van het toestel (A).
2. Steek de connector of stekker (indien voorzien) aan het andere uiteinde van het telefoonsnoer in het telefoonstopcontact (B).

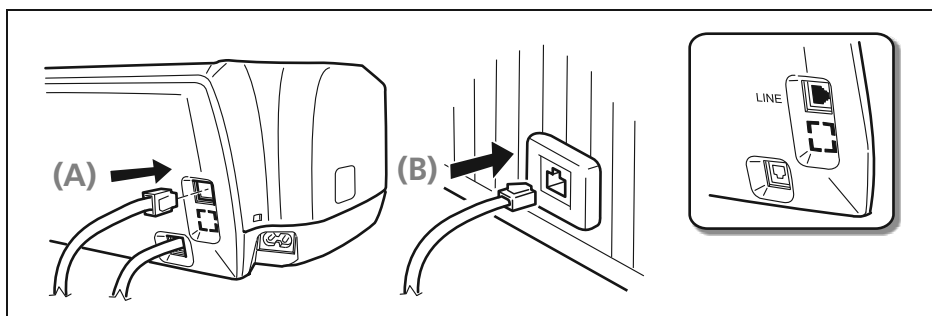

AANSLUITING VAN EEN NOODTELEFOON (IN GEVAL VAN SPANNINGSVAL OF STROOMONDERBREKING)

1. Verwijder het afdekplaatje van de aansluiting op de buitenlijn, en steek vervolgens de stekker van de noodtelefoon in deze aansluitbus.

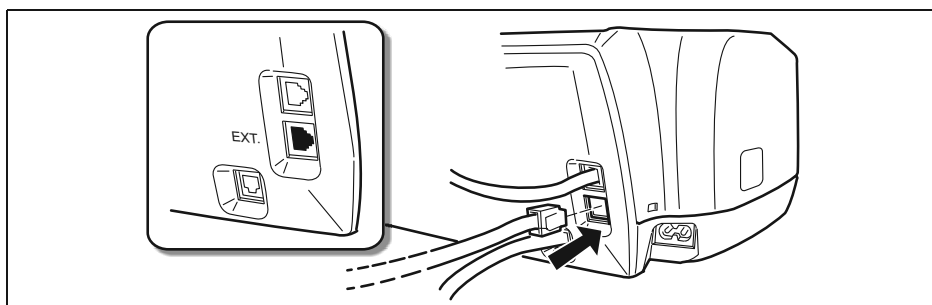

- ➡ **Opgelet:** In landen waar dit type aansluiting niet is toegestaan (bijvoorbeeld Duitsland en Oostenrijk), moet u de noodtelefoon direct op het telefoonstopcontact aansluiten.

HET FAXTOESTEL OP HET VOEDINGSNET AANSLUITEN

1. Steek de connector aan het ene uiteinde van het stroomsnoer in de stekker aan de achterkant van het toestel (A).
Steek vervolgens de stekker aan het andere uiteinde van het snoer in het stopcontact van het stroomnet (B).

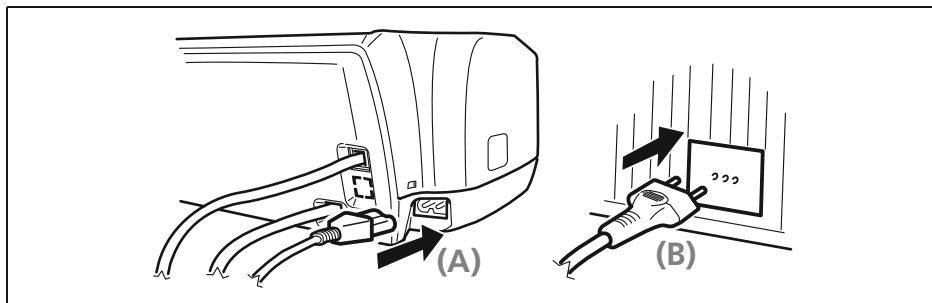

Opmerking: De stekker van de voedingskabel kan van land tot land verschillen.

INSTELLING VAN ENKELE PARAMETERS

Wanneer het faxtoestel eenmaal op het voedingsnet is aangesloten, voert het automatisch een korte test uit om te controleren of alle componenten correct werken, en daarna kan het volgende op het display verschijnen:

- de taal waarin de berichten zullen worden weergegeven
of
- het bericht *AUTOMAT. OO* (*AUTOMAT.* bij het **basismodel**) en afwisselend op de tweede regel *DATA/TIJD INST* en *PATROON CONTR.*

In het eerste geval kan het faxtoestel pas correct werken nadat u de taal en het land van gebruik heeft ingesteld (zie onderstaande procedure). In het tweede geval kunt u direct overgaan naar het instellen van de datum en tijd.

DE TAAL EN HET BESTEMMINGSLAND INSTELLEN

1. Om de gewenste taal te selecteren, drukt u op de toetsen ∇/Δ .
2. Om de instelling te bevestigen, drukt u op de toets \square .
3. Om het gewenste land te selecteren, drukt u op de toetsen ∇/Δ .



Om een ander land te selecteren, kunt u onderstaande tabel raadplegen:

Land	Te selecteren land
Argentinië	ARGENTINA
Australië	AUSTRALIA
België	BELGIUM
Brazilië	BRASIL
Chili	AMERICA LATINA
China	CHINA
Colombia	AMERICA LATINA
Denemarken	DANMARK
Duitsland	DEUTSCHLAND
Finland	SUOMI
Frankrijk	FRANCE
Ierland	IRELAND
Italië	ITALIA
Luxemburg	BELGIUM
Mexico	AMERICA LATINA
Nederland	NEDERLAND
Nieuw Zeeland	AUSTRALIA
Norwegen	NORGE
Oostenrijk	ÖSTERREICH
Peru	AMERICA LATINA
Portugal	PORTUGAL
Rest van de wereld	INTERNATIONAL
Spanje	ESPAÑA
UK	U.K.
Uruguay	AMERICA LATINA
Venezuela	AMERICA LATINA
Zweden	SVERIGE
Zwitserland	SWITZERLAND

4. Om de instelling te bevestigen, drukt u op de toets .
Het faxtoestel komt automatisch weer in de oorspronkelijke standby-modus terug.

Opmerking: Het kan zijn dat het faxtoestel in enkele van de bovengenoemde landen niet gedistribueerd wordt.

DE TAAL EN HET BESTEMMINGSLAND WIJZIGEN

Druk op de toetsen  +  en herhaal de procedure "**De taal en het bestemmingsland instellen**" vanaf het begin. Denk eraan om de gemaakte instellingen steeds, met de toets , te bevestigen.

ALLEEN HET LAND WIJZIGEN

1. Druk op de toets .
2. Drukt u op de toetsen ∇/Δ tot op het display verschijnt *INSTALLATIE*.
3. Druk op de toets .
4. Drukt u op de toetsen ∇/Δ tot op het display verschijnt *LANDINSTELLING*.
5. Druk op de toets . Op het display verschijnt het standaard land.
6. Om de andere beschikbare landen weer te geven, drukt u op de toetsen ∇/Δ .
7. Om de instelling te bevestigen, drukt u op de toets .
8. Om het faxtoestel weer in de oorspronkelijke standby-modus te plaatsen, drukt u op de toets .
9. Indien u een functie terug wilt gaan, drukt u op de toets .

ALLEEN DE TAAL WIJZIGEN

1. Druk op de toets .
2. Drukt u op de toetsen ∇/Δ tot op het display verschijnt *INSTALLATIE*.
3. Druk op de toets .
4. Drukt u op de toetsen ∇/Δ tot op het display verschijnt *TAAL*.
5. Druk op de toets . Op het display verschijnt de standaard taal.
6. Om de andere beschikbare talen weer te geven, drukt u op de toetsen ∇/Δ .
7. Om de instelling te bevestigen, drukt u op de toets .
8. Om het faxtoestel weer in de oorspronkelijke standby-modus te plaatsen, drukt u op de toets .
9. Indien u een functie terug wilt gaan, drukt u op de toets .









DE EERSTE KEER DE DATUM EN TIJD INSTELLEN

De **eerste keer** dat u het faxtoestel **op het stroomnet aansluit** of elke keer dat de **stroom uitvalt** moet u de datum en tijd instellen, zoals hieronder beschreven.

De datum en tijd worden aan de bovenrand van alle verzonden documenten afgedrukt, en worden bovendien op het display weergegeven wanneer het faxtoestel zich in de standby-modus bevindt.

Wanneer de datum en tijd eenmaal zijn ingesteld, kunnen zij altijd nog worden gewijzigd. Bovendien is het mogelijk het formaat van de weergave op het display te wijzigen, zie "**Datum en tijd wijzigen**".

Op het display verschijnt het bericht *AUTOMAT. OO* op de eerste regel (*AUTOMAT.* bij het **basismodel**) en op de tweede regel *DATUM/TIJD INST.*

1. Druk op de toets .
2. Druk op de toets . Op het display verschijnt *DATUM/TIJD INST*. Het bericht *XX-XX-XX XX:XX* geeft de datum en tijd aan die voor het eerst op het display worden weergegeven nadat het faxtoestel is aangesloten.
3. Om de juiste datum en tijd in te voeren (bijv. 10-06-08; 12:25), drukt u op de toetsen  - . Telkens wanneer u een cijfer invoert gaat de cursor naar het volgende teken.
4. Indien u de cursor naar enkele te wijzigen cijfers wilt verplaatsen, drukt u op de toetsen  / .
5. Vervolgens de cijfers overschrijven, door op de volgende toetsen te drukken  - .
6. Om de instelling te bevestigen, drukt u op de toets . Het faxtoestel komt automatisch weer in de oorspronkelijke standby-modus terug.

Opmerking: De **standby-modus** geeft aan dat het toestel niet actief is en dit is de modus is waarin u programmeringen kunt uitvoeren. De standby-modus wordt als volgt op het display weergegeven:

- Zonder document in de ADF.

Voor het model met ingebouwd antwoordapparaat:

*AUTOMAT. 00
10-JUN-08 12:25*

Voor het basismodel:

*AUTOMAT.
10-JUN-08 12:25*

- Met een document in de ADF.

*DOCUMENT GEREED
NORMAAL*

DATUM EN TIJD WIJZIGEN

Indien de datum en de tijd op het display niet juist zijn, kunt u beide op elk willekeurig moment wijzigen.

Houd er rekening mee dat, als u over de service voor weergave van de beller-identificatie beschikt, de datum en tijd automatisch worden bijgewerkt elke keer dat u een oproep ontvangt.

1. Druk op de toets .
2. Drukt u op de toetsen  /  tot op het display verschijnt *CONFIG. FAX*.
3. Druk op de toets .
4. Druk op de toets  om *DATUM / TIJD* te selecteren.

5. Nu kunt u kiezen tussen de volgende opties:
DATUM/TIJD INST - Om de eerder ingestelde datum en tijd te wijzigen.
FORMAAT DATUM - Om het datumformaat te kiezen dat op het display wordt weergegeven.
FORMAAT TIJD - Om het tijdformaat te kiezen dat op het display wordt weergegeven.
6. Druk op de toets . Op het display verschijnt **DATUM/TIJD INST**: het bericht
XX-XX-XX XX:XX geeft de huidige datum en tijd aan.
7. Om een van de bovengenoemde opties weer te geven, drukt u op de toetsen ∇/Δ .
8. Om de instelling te bevestigen, drukt u op de toets .
9. Als u een fout gemaakt heeft of de procedure wilt onderbreken, drukt u op de toets .

OPTIE DATUM/TIJD INST

Als u de optie **DATUM/TIJD INST** hebt gekozen, gaat u als volgt te werk:

1. Voer de juiste datum en tijd in (bijv. 13-06-08; 18:00), door op de toetsen - te drukken.
Telkens wanneer u een cijfer invoert gaat de cursor naar het volgende teken.
2. Indien u de cursor naar enkele te wijzigen cijfers wilt verplaatsen, drukt u op de toetsen $\triangleleft/\triangleright$.
3. Vervolgens de cijfers overschrijven, door op de volgende toetsen te drukken - .
4. Om de instelling te bevestigen, drukt u op de toets .
5. Om het faxtoestel weer in de oorspronkelijke standby-modus te plaatsen, drukt u op de toets .
6. Indien u een functie terug wilt gaan, drukt u op de toets .

OPTIE FORMAAT DATUM

Als u de optie **FORMAAT DATUM** hebt gekozen, gaat u als volgt te werk:

1. Op het display verschijnt: **FORMAAT DATUM** en **DD/MM/JJ**.
2. Om een ander formaat te selecteren, drukt u op de toetsen ∇/Δ .
3. Om de instelling te bevestigen, drukt u op de toets .
4. Om het faxtoestel weer in de oorspronkelijke standby-modus te plaatsen, drukt u op de toets .
5. Indien u een functie terug wilt gaan, drukt u op de toets .

OPTIE FORMAAT TIJD

Als u de optie **FORMAAT TIJD** hebt gekozen, gaat u als volgt te werk:

1. Op het display verschijnt: **FORMAAT TIJD** en **24 UUR**.
2. Om een ander formaat te selecteren, drukt u op de toetsen ∇/Δ .

3. Om de instelling te bevestigen, drukt u op de toets .
4. Om het faxtoestel weer in de oorspronkelijke standby-modus te plaatsen, drukt u op de toets .
5. Indien u een functie terug wilt gaan, drukt u op de toets .

Opmerking: Indien het 12-urenformaat geselecteerd is, verschijnt de letter "p" (post meridiem) of de letter "a" (ante meridiem) op het display. Om van het ene formaat naar het andere te gaan gaat u als volgt te werk:

1. Herhaal de procedure tot het bericht *DATUM / TIJD - DATUM/TIJD INST* wordt weergegeven, en druk vervolgens op de toets .
2. Plaats de cursor met de toetsen \leftarrow / \rightarrow , onder de te wijzigen letter.
3. Drukt u op de toetsen ∇ / Δ .

VAN HET OPENBARE TELEFOONNET OVERGAAN OP EEN PRIVÉ-LIJN (PBX)

Het faxtoestel is reeds ingesteld voor aansluiting op het openbare telefoonnet, maar u kunt het ook op een privé-lijn aansluiten en het evengoed op een openbare lijn gebruiken. Hiertoe gaat u als volgt te werk:

- Selecteer de parameter *PRIVÉ*.
- Stel de kiesmodus (**puls** of **toon**) in op de modus die wordt gebruikt door de PBX waarop het faxtoestel is aangesloten. Indien u niet zeker weet welke modus u moet selecteren, raadpleegt u het beste de PBX-beheerder.

Om van het openbare net over te gaan op de privé-lijn:

1. Druk op de toets .
2. Drukt u op de toetsen ∇ / Δ tot op het display verschijnt *INSTALLATIE*.
3. Druk op de toets .
4. Drukt u op de toetsen ∇ / Δ tot op het display verschijnt *TEL.NET INSTELL*.
5. Druk op de toets .
6. Druk op de toets  om *TYPE TEL.NET* te selecteren.
7. Om de beschikbare opties te zien, *TYPE TEL.NET - OPENBAAR* of *TYPE TEL.NET - PRIVÉ*, drukt u op de toetsen ∇ / Δ .
8. Om de instelling te bevestigen, drukt u op de toets .
9. Om het faxtoestel weer in de oorspronkelijke standby-modus te plaatsen, drukt u op de toets .
10. Indien u een functie terug wilt gaan, drukt u op de toets .

Om de kiesmodus aan te passen (deze functie is slechts in enkele landen beschikbaar):

1. Druk op de toets .
2. Drukt u op de toetsen ∇/Δ tot op het display verschijnt *INSTALLATIE*.
3. Druk op de toets .
4. Drukt u op de toetsen ∇/Δ tot op het display verschijnt *TEL.NET INSTELL*.
5. Druk op de toets .
6. Drukt u op de toetsen ∇/Δ tot op het display verschijnt *KIESMODUS*.
7. Druk op de toets .
8. Om de beschikbare opties te zien, *KIESMODUS - PULS* of *KIESMODUS - TOON*, drukt u op de toetsen ∇/Δ .
9. Om de instelling te bevestigen, drukt u op de toets .
10. Om het faxtoestel weer in de oorspronkelijke standby-modus te plaatsen, drukt u op de toets .
11. Indien u een functie terug wilt gaan, drukt u op de toets .





NU ONTBREKEN UW NAAM EN FAXNUMMER NOG

Wanneer ze ingesteld zijn, blijven naam (**max. 16 tekens**) en nummer (**max. 20 cijfers**) onveranderd tot ze opnieuw gewijzigd worden, en worden op elke door uw correspondent ontvangen pagina afgedrukt.

Naam instellen:

1. Druk op de toets .
2. Drukt u op de toetsen ∇/Δ tot op het display verschijnt *INSTALLATIE*.
3. Druk op de toets .
4. Druk op de toets  om *NAAM ZENDER* te selecteren.

U kunt de volgende bewerkingen uitvoeren:

- Om de tekens van elke toets cyclisch te selecteren, drukt u op de toetsen  - .
- Om een spatie in te voegen, drukt u op de toetsen $\triangleleft/\triangleright$.
- Om de cursor naar het eerste teken van de naam te verplaatsen, drukt u op de toets Δ .
- Om de cursor na het laatste teken van de naam te verplaatsen, drukt u op de toets ∇ .
- Om een aantal speciale symbolen in uw naam in te voegen, bijv. &, drukt u op de toetsen  - .

- Om een teken in een naam in te voegen, plaatst u de cursor waar u het teken wilt invoegen, door drukken op de toetsen $\triangleleft/\triangleright$: vervolgens typt u het teken dat u wilt invoegen. Om verkeerde tekens te wissen, plaatst u de cursor rechts van het foute teken door drukken op de toetsen $\triangleleft/\triangleright$: vervolgens drukt u op de toets .

- Om de naam volledig te wissen, houdt u de volgende toets ingedrukt .



5. Om de naam te bevestigen, drukt u op de toets .

Faxnummer instellen:

1. Druk op de toets .
2. Drukt u op de toetsen ∇/Δ tot op het display verschijnt *INSTALLATIE*.
3. Druk op de toets .
4. Drukt u op de toetsen ∇/Δ tot op het display verschijnt *NUMMER ZENDER*.
5. Druk op de toets .
6. Voer uw faxnummer in, drukt u op de toetsen  - .
7. Om een spatie in te voegen, drukt u op de toetsen $\triangleleft/\triangleright$.

Wanneer u een fout maakt, gaat u te werk zoals bij het instellen van uw naam.

Indien u de internationale code wilt invoeren, gebruikt u in plaats van de nullen de toets ; op het display verschijnt het symbool "+".

8. Om het faxnummer te bevestigen, drukt u op de toets .
9. Om het faxtoestel weer in de oorspronkelijke standby-modus te plaatsen, drukt u op de toets .
10. Indien u een functie terug wilt gaan, drukt u op de toets .

Plaats van naam en faxnummer:



De informatie die bovenaan op het te verzenden document wordt afgedrukt (naam, faxnummer, datum en tijd en aantal pagina's) kan als volgt door het faxtoestel van uw correspondent worden ontvangen:

- buiten de tekstzone;
- of
- binnen de tekstzone.

Uw faxtoestel is ingesteld om deze informatie binnen de tekstzone te plaatsen.

Plaats wijzigen:

1. Druk op de toets .
2. Drukt u op de toetsen ∇/Δ tot op het display verschijnt *CONFIG. FAX*.
3. Druk op de toets .
4. Drukt u op de toetsen ∇/Δ tot op het display verschijnt *DIV. PARAMETERS*.

5. Druk op de toets .
6. Drukt u op de toetsen ∇/Δ tot op het display verschijnt *KOPREGEL FAX*.
7. Druk op de toets .
8. Om de parameter *BINNEN* of *BUITEN* te selecteren, drukt u op de toetsen ∇/Δ .
9. Om de instelling te bevestigen, drukt u op de toets .
10. Om het faxtoestel weer in de oorspronkelijke standby-modus te plaatsen, drukt u op de toets .
11. Indien u een functie terug wilt gaan, drukt u op de toets .

VOORBEREIDING VOOR HET GEBRUIK

HET AFDRUKPAPIER LADEN

1. Breng de papiersteun in de gleuf aan en duw hem aan tot hij vastzit.

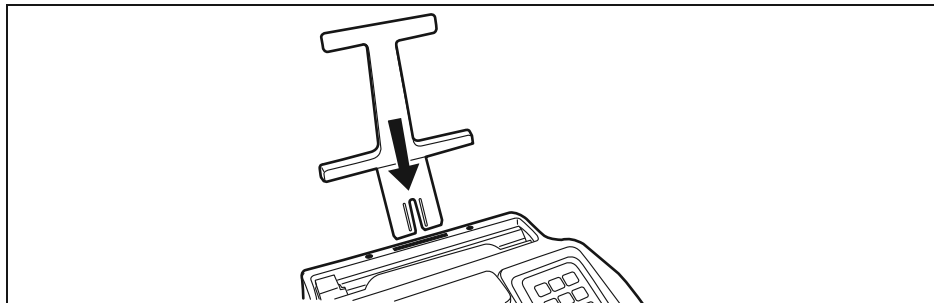

2. Houd het papier bovenaan vast en laat het in de ASF glijden zonder het te kreuken en zonder druk uit te oefenen.

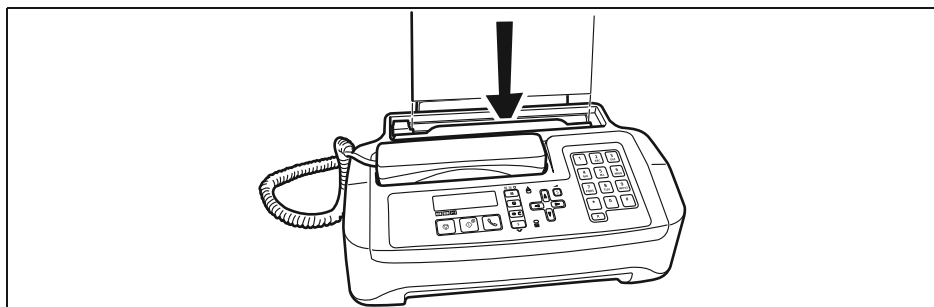

Opmerking: Wanneer u de ASF bijvult (max. 40 vel), moet u het "nieuwe" papier **onder** en niet op het "oude" plaatsen. Dankzij het **geheugen** van het faxtoestel kan het evengoed tot een maximum van **50 pagina's ontvangen (alleen bij het basismodel)**, ook als u het papier niet heeft bijgevuld; **alleen bij het model met antwoordapparaat**, kan de capaciteit van 50 pagina's teruglopen in verband met het aantal minuten van op het antwoordapparaat opgenomen boodschappen.

DE PRINTPATTERN PLAATSEN

➡ **Opgelet:** Het faxtoestel wordt geleverd met een gratis eerste printpatroon. Het is niet mogelijk deze eerste patroon nogmaals te gebruiken: indien men probeert hem weer te plaatsen na het signaal dat de inkt op is, verschijnt op het display het bericht:

LET OP! PATROON REEDS GEBRUIKT! DE PATROON KAN SLECHTS EENMAAL WORDEN GEBRUIKT.

Denk eraan dat u alleen originele patronen gebruikt (zie de code achterin de handleiding). Het gebruik van niet-originele of nagevulde patronen is niet toegestaan. In elk geval komt bij gebruik van dergelijke patronen de garantie op het product te vervallen.

Indien na installatie van de patroon opnieuw het bericht *PATROON CONTR.* op het display verschijnt, kunt u proberen de patroon te verwijderen om hem vervolgens opnieuw - maar met een beetje meer druk - te installeren. Indien het bericht niet verdwijnt, de patroon verwijderen en de elektrische contacten van zowel de patroon als de wagen reinigen (zie "**Elektrische contacten van de printpatroon reinigen**", in het hoofdstuk "**Onderhoud**").

1. Leg de telefoonhoorn eraf op een stabiele ondergrond.

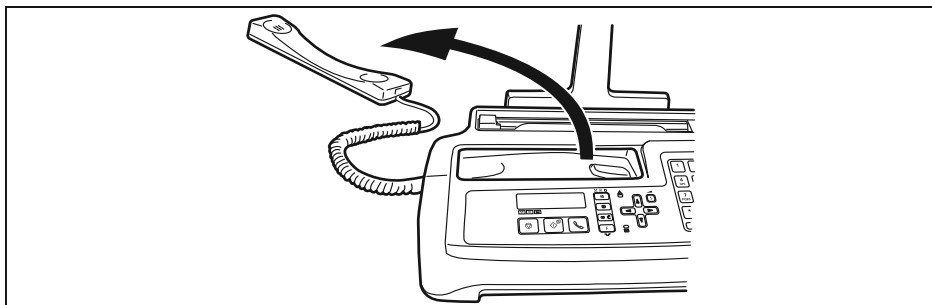

2. Til het bedieningspaneel op zoals aangegeven door de pijl.

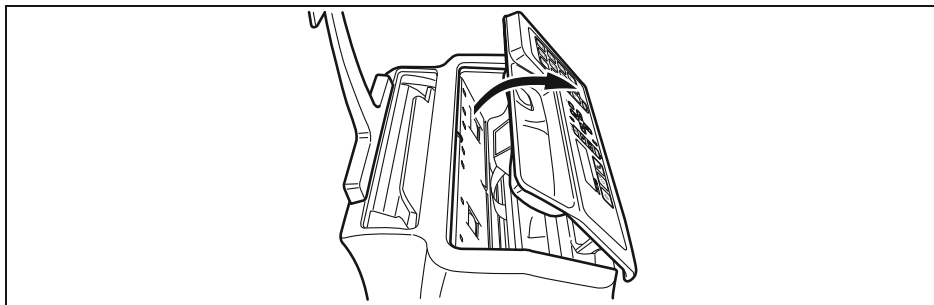

3. Neem de patroon uit zijn verpakking en verwijder de beschermfolie van de inktproeiers terwijl u hem aan weerszijden vasthoudt.

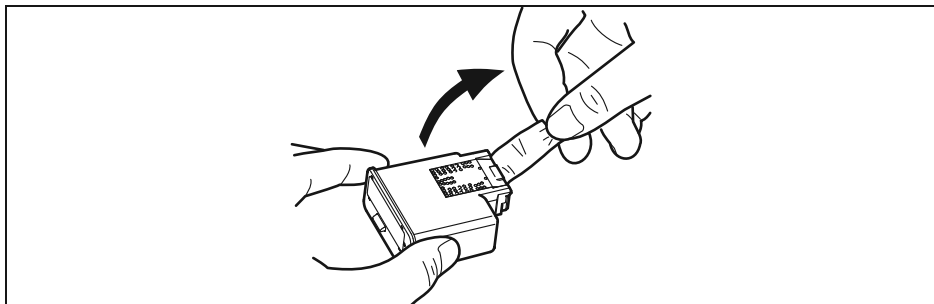

4. Plaats de patroon in zijn behuizing met de elektrische contacten naar het patrooncompartiment gericht.

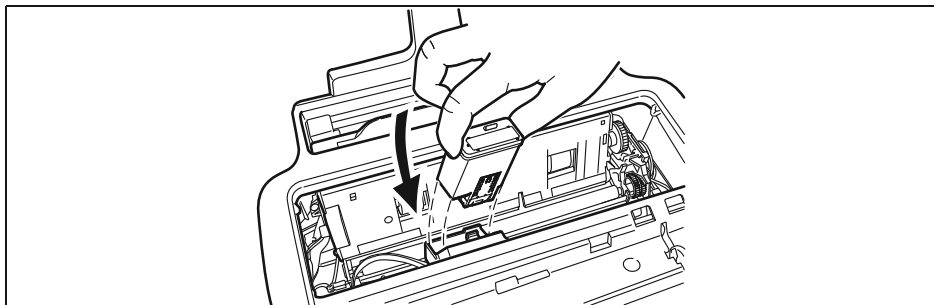

5. Duw de patroon aan tot u een klik hoort, die aangeeft dat hij goed zit.

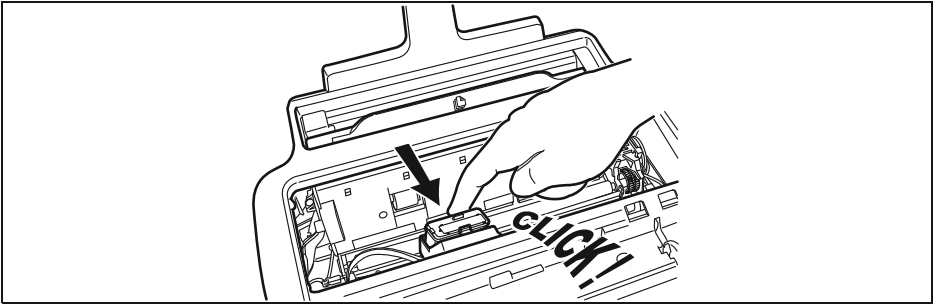

Opmerking: Met de **eerste gratis bijgeleverde printkop** kunt u **tot 60 pagina's afdrukken***. Met de **patronen die u vervolgens koopt**, met een grotere capaciteit, kunt u **tot 300 pagina's afdrukken***.
* Op basis van de Test Chart ITU-TS n.1 (zwartdekking 3,8%).

Nadat de patroon is geïnstalleerd, het bedieningspaneel is gesloten en de hoorn op de haak ligt, start het faxtoestel de reinigings- en controleprocedure van de spuitmond. Wanneer het display *DATUM/TIJD INST* weergeeft:

XX-XX-XX XX:XX

1. Voer de juiste datum en tijd in (bijv. 13-06-08; 18:00), door op de toetsen - 9 weyz te drukken, en druk vervolgens op de toets 0.
2. Wanneer het display *D/T BEVESTIGEM* weergeeft, op de toets 0 drukken om de ingevoerde gegevens te bevestigen of op de toets 0 drukken om ze te wijzigen. De procedure eindigt met:
 - het **afdrukken**, op een automatisch ingevoerd vel, van het onderstaande diagnose-resultaat:
 - een **schaalverdeling**, om de inktstroom en de elektrische circuits van de inktspoeiers van de printpatroon te controleren.
 - een set **grafische en tekstelementen**, voor het beoordelen van de printkwaliteit.
 - weergave op het display van het bericht: *BEKIJK AFDROUK, 1=UIT 0=HERHAAL* .
1. Controleer de schaalverdeling: als er **geen onderbrekingen en geen witte horizontale lijnen** in de zwarte zones aanwezig zijn, is de patroon correct geïnstalleerd en werkt normaal. Stel de waarde in op **1**. Het faxtoestel komt in de oorspronkelijke standby-modus terug en is klaar voor gebruik. Op het display verschijnt het bericht *AUTOMAT. 00* (*AUTOMAT.* bij het **basismodel**) en op de tweede regel de huidige datum en tijd.
2. Als u echter **onderbrekingen of witte lijnen** aantreft, de waarde **0** instellen om vooral de spuitmond-reiniging te herhalen: als de nieuwe printtest nog niet het gewenste resultaat geeft, de procedure nog eenmaal herhalen. Vervolgens:
 - als de printkwaliteit nog te wensen overlaat, de elektrische contacten reinigen zoals aangegeven in "**Elektrische contacten van de printpatroon reinigen**", hoofdstuk "**Onderhoud**".
 - als de printkwaliteit wel goed is, de waarde **1** instellen. Het faxtoestel keert in de oorspronkelijke standby-modus terug en is klaar voor gebruik.

-  **Opgelet:** Wanneer de inkt in de patroon bijna op is, verschijnt op het display *PATR. BIJNA LEEG* en **drukt** het faxtoestel op een automatisch ingevoerd vel de waarschuwing af dat **de inkt bijna op is**. Wanneer de inkt op is, verschijnt op het display *PATROON VERV.*. De instructies voor het vervangen van de patroon vindt u in het hoofdstuk "**Onderhoud**". **Voor de aanschaf van nieuwe printpatronen, wordt verwezen naar de codes achterin deze handleiding.**

AFDRUKKEN VAN HET MENU EN ZIJN FUNCTIES

Aangezien het handig kan zijn een overzicht te hebben van de structuur van het menu en zijn functies, is het raadzaam dit uit te printen.

1. Druk op de toets .
2. Drukt u op de toetsen ∇/Δ tot op het display verschijnt *FUNCTIELIJST*.
3. Om de instelling te bevestigen, drukt u op de toets . Na de afdruk komt het faxtoestel automatisch weer in de oorspronkelijke standby-modus terug.

4 FUNCTIES VOOR VERZENDEN EN ONTVANGEN VAN FAXEN

DOCUMENTEN VERZENDEN

EEN DOCUMENT ONTVANGEN

ONTVANGEN VAN EEN DOCUMENT D.M.V. DE POLLINGFUNCTIE

DOCUMENTEN VERZENDEN

WELKE DOCUMENTEN KUNT U GEBRUIKEN

Afmetingen

- Breedte 210 mm
- Lengte min. 105 mm - max. 600 mm
- Gramsgewicht 70 - 90 gr/m² (max. 10 vel)

Bij documenten met andere dan de bovenstaande afmetingen, het origineel op een A4-vel of ander vel met toegestane afmetingen kopiëren, en vervolgens de kopie verzenden.

GEBRUIK NOOIT

- Ongerold papier
- Flinterdun papier
- Gescheurd papier
- Nat of vochtig papier
- Kleine stukjes papier
- Verkreukeld papier
- Carbonpapier

Ter voorkoming van schade die het faxtoestel buiten werking zou kunnen stellen en de garantie te niet zou kunnen doen, moet u ervoor zorgen dat de documenten die u wilt gebruiken vrij zijn van:

- nietjes
- paperclips
- plakband
- natte Tipp-Ex of lijm.

In al deze gevallen moet u het document eerst kopiëren en vervolgens de kopie verzenden.

DOCUMENTEN IN DE AUTOMATISCHE INVOER (ADF) STEKEN

1. Steek het origineel in de invoer (ADF) met de te verzenden kant naar onder gericht (A).
Leg het document tevens zo dat het perfect op de rechterkant van de invoer aansluit (B): zie aanwijzing op de behuizing van het faxtoestel.

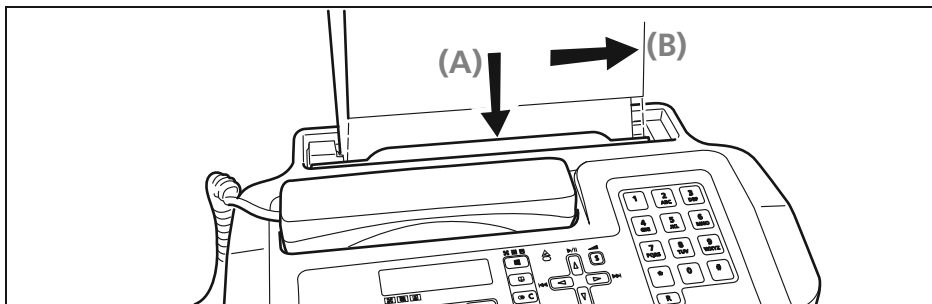

2. Nadat het document in de automatische invoer (ADF) is gestoken, verschijnt op de bovenste regel van het display *DOCUMENT GEREED* en op de onderste regel de uitgangswaarde voor het contrast: *NORMAAL*.

Opmerking: Wanneer het document in de invoer (ADF) is gestoken, zal het faxtoestel, indien u binnen ca. twee minuten geen enkele operatie uitvoert, het document automatisch weer uitvoeren.

AFSTELLEN VAN CONTRAST EN RESOLUTIE

Voor het verzenden van een document kunt u enkele **afstellingen** maken om de **afdrukkwaliteit te optimaliseren**.

OM HET CONTRAST TE REGELEN

1. Druk op de toets .
2. Druk op de toetsen ∇/Δ tot op het display verschijnt *CONFIG. FAX*.
3. Druk op de toets .
4. Druk op de toetsen ∇/Δ tot op het display verschijnt *DIJ. PARAMETERS*.
5. Druk op de toets .
6. Druk op de toetsen ∇/Δ tot op het display verschijnt *CONTRAST*.
7. Druk op de toets .
8. Om de beschikbare opties te zien, *CONTRAST - NORMAAL*, *CONTRAST - DONKER* en *CONTRAST - LICHT*, drukt u op de toetsen ∇/Δ .
9. Om de instelling te bevestigen, drukt u op de toets .
10. Om het faxtoestel weer in de oorspronkelijke standby-modus te plaatsen, drukt u op de toets .

11. Indien u een functie terug wilt gaan, drukt u op de toets .

Het contrast moet worden gekozen op basis van de volgende criteria:

- **NORMAAL**, als het document **noch te licht, noch te donker is**.
- **LICHT**, als het document **bijzonder donker is**.
- **DONKER**, als het document **bijzonder licht is**.

OM DE RESOLUTIE TE REGELEN

Het document moet in de automatische invoer (ADF) gestoken zijn.

1. Druk op de toets  tot de gewenste resolutiewaarde op het display verschijnt.

De resolutie moet worden gekozen op basis van de volgende criteria:

- **STANDAARD**, indien het document **gemakkelijk leesbaar is**. Op de onderste regel van het display verschijnt een pijl die naar het symbool  op het bedieningspaneel wijst.
- **FIJN**, indien het document **zeer kleine tekens of tekeningen bevat**. Op de onderste regel van het display verschijnt een pijl die naar het symbool  op het bedieningspaneel wijst.
- **GRIJSTONEN**, indien het document **schaduw bevat**. Op de onderste regel van het display verschijnt een pijl die naar het symbool  en een pijl die naar het symbool  op het bedieningspaneel wijst.

DOCUMENTEN VERZENDEN

1. Steek het document in de automatische invoer (ADF). Op de onderste regel verschijnt de uitgangswaarde voor het contrast.

De uitgangswaarde met betrekking tot de resolutie is  (standaard).





Pas eventueel de waarden voor contrast en resolutie aan zoals hierboven beschreven.

2. Om het nummer te vormen van de correspondent aan wie u het document wilt



verzenden, drukt u op de toetsen  - .

3. Om de verzending te starten, drukt u op de toets .





Indien de verzending correct is uitgevoerd, verschijnt hierna het bericht **TX VOLTOOID** kortstondig op het display.

Opmerking: Indien u een verkeerd nummer hebt gevormd, plaatst u de cursor met behulp van de toetsen  /  rechts van het verkeerde nummer en drukt u op de toets ; als u het nummer volledig wilt wissen, houdt u de toets  gedurende enkele seconden ingedrukt.





Opmerking: U kunt het nummer van de correspondent ook selecteren door middel van het adresboek, zie verderop "**Programmering van het adresboek**" en "**Verzenden van een document via de snelle methode**".

Opmerking: Indien u de verzending wilt onderbreken, dan drukt u op de toets . Het faxtoestel zal het document automatisch uit de ADF uitvoeren en weer in de oorspronkelijke standby-modus komen. Indien het te verwijderen document meer dan één pagina telt, moet u voordat u op  drukt om de eerste pagina te verwijderen, **eerst handmatig** alle andere pagina's verwijderen.

KIESTONEN HOREN BIJ HET VERZENDEN VAN EEN DOCUMENT

1. Steek het document in de automatische invoer (ADF). Op de bovenste regel van het display verschijnt *DOCUMENT GEREED* en op de onderste regel de uitgangswaarde voor het contrast: *NORMAAL*. De uitgangswaarde met betrekking tot de resolutie is  (standaard).
Pas eventueel de waarden voor contrast en resolutie aan zoals hierboven beschreven.
2. Om de kiestonen te horen, drukt u op de toets . Op het display verschijnt *VERBONDEN* en rechts boven de duur van de transmissie in minuten en seconden.
3. Om het nummer te vormen van de correspondent aan wie u het document wilt verzenden, drukt u op de toetsen  - .
4. Zodra u de faxtoon van de correspondent hoort, drukt u op de toets . De verzending is gestart. Indien de verzending correct is uitgevoerd, verschijnt hierna het bericht *TX VOLTOOID* kortstondig op het display.

TELEFOONHOORN OPNEMEN BIJ HET VERZENDEN VAN EEN DOCUMENT

1. Steek het document in de automatische invoer (ADF). Op de bovenste regel van het display verschijnt *DOCUMENT GEREED* en op de onderste regel de uitgangswaarde voor het contrast: *NORMAAL*. De uitgangswaarde met betrekking tot de resolutie is  (standaard).
Pas eventueel de waarden voor contrast en resolutie aan zoals hierboven beschreven.
2. Neem de lijn door de hoorn op te nemen . Op het display verschijnt *VERBONDEN* en rechts boven de duur van de transmissie in minuten en seconden.
3. Om het nummer te vormen van de correspondent aan wie u het document wilt verzenden, drukt u op de toetsen  - .
Als het faxtoestel van uw correspondent op **automatische ontvangst** is ingesteld, hoort u de **toon van het faxapparaat**.
Als het op **manuele ontvangst** is ingesteld, zal iemand de telefoon opnemen, en moet u hem vragen op de **starttoets** van zijn faxtoestel te drukken, waarna u wacht tot u de **faxtoon** hoort.
4. Om de verzending te starten, drukt u op de toets . Indien de verzending correct is uitgevoerd, verschijnt hierna het bericht *TX VOLTOOID* kortstondig op het display.



















AUTOMATISCHE KIESHERHALING

Indien er geen verbinding tot stand komt omdat de lijn gestoord is of omdat het nummer van de correspondent bezet is, zal het faxtoestel het gewenste nummer **automatisch herhalen gedurende** het aantal keren dat door de normen in uw land is bepaald.

EEN DOCUMENT AAN MEERDERE CORRESPONDENTEN VERZENDEN

Het faxtoestel is uitgerust met een **geheugen** waaruit u een **document** (ook op een vooraf ingesteld tijdstip: uitgestelde verzending) naar **verschillende correspondenten kunt zenden** (max. 10): "circulaire". Zie hieronder "**Een document uit het geheugen verzenden**".

EEN DOCUMENT UIT HET GEHEUGEN VERZENDEN

1. Steek het document in de automatische invoer (ADF). Op de bovenste regel van het display verschijnt **DOCUMENT GEREED** en op de onderste regel de uitgangswaarde voor het contrast: **NORMAAL**. De uitgangswaarde met betrekking tot de resolutie is  (standaard).
Pas eventueel de waarden voor contrast en resolutie aan zoals hierboven beschreven.
2. Druk op de toets .
3. Druk op de toetsen  /  tot op het display verschijnt **TX UIT GEHEUGEN**.
4. Druk op de toets .
5. Druk op de toets  om **NIEUWE INSTELL.** te selecteren. Het faxtoestel begint het document in het geheugen op te slaan.
6. Wanneer u hierom wordt gevraagd, voert u de tijd in waarop u de verzending wilt uitvoeren, bijvoorbeeld "16:50", door op de toetsen  -  te drukken.
7. Om zowel de huidige tijd als de onder punt **6** ingestelde tijd te bevestigen, drukt u op de toets .
8. Vorm het nummer van de correspondent direct op het numerieke toetsenbord, door op de volgende toetsen te drukken  - .
9. Indien u dit wenst, kunt u het nummer van de correspondent opzoeken via het adresboek (zie verderop "**Programmering van het adresboek**").
Hiertoe gaat u als volgt te werk:
 - 1 Druk op de toets .
 - 2 Druk op de toetsen  /  om het gewenste nummer op te zoeken.
of
 - 1 Druk op de toets met de beginletter van de gewenste naam. Het faxtoestel zoekt de naam in alfabetische volgorde op.
10. Druk op de toets . Daarna zal het faxtoestel u vragen een ander nummer in te voeren.
Als u het document aan meer dan één correspondent wilt zenden, herhaalt u de twee voorgaande stappen voor elke volgende correspondent.
Als u het document aan één enkele correspondent wilt zenden, gaat u direct door naar het volgende punt zonder andere nummers in te voeren.
11. Druk op de toets .
12. Om de beschikbare opties te zien, **INSTELL. PRINTEN - JA** of **INSTELL. PRINTEN - NEE**, drukt u op de toetsen  / .
13. Om de instelling te bevestigen, drukt u op de toets .

14. Om de beschikbare opties te zien, *INSTELL. BEVEST. - NEE* of *INSTELL. BEVEST. - JA*, drukt u op de toetsen ∇/Δ .
15. Om de instelling te bevestigen, drukt u op de toets .
- Indien u *INSTELL. BEVEST. - JA* hebt gekozen, beëindigt het faxtoestel de procedure en verschijnen op het display de berichten *AUTOMAT. OO* op de eerste regel (*AUTOMAT.* bij het **basismodel**) en *TX UIT GEHEUGEN* op de tweede regel.
- Indien u *INSTELL. BEVEST. - NEE* hebt gekozen, kunt u de vorige instellingen wijzigen, bijvoorbeeld: het nummer van de correspondent of de tijd waarop u de verzending wilt uitvoeren.

Opmerking: In geval van een **stroomonderbreking**, wordt de geprogrammeerde verzending uit het geheugen gewist.

EEN VOORAF INGESTELDE VERZENDING UIT HET GEHEUGEN WIJZIGEN/ HERHALEN/WISSEN

1. Druk op de toets .
2. Druk op de toetsen ∇/Δ tot op het display verschijnt *TX UIT GEHEUGEN*.
3. Druk op de toets .
4. Druk op de toetsen ∇/Δ tot op het display verschijnt *WIJZIGEN*.

U kunt kiezen uit de volgende opties:

TX UIT GEHEUGEN - WIJZIGEN - Om het nummer van de correspondent of het gewenste tijdstip voor de verzending te wijzigen.

TX UIT GEHEUGEN - PRINTEN - Om alleen de parameters m.b.t. de verzending uit het geheugen af te drukken. Na het afdrukken komt het faxtoestel automatisch in de standby-modus terug.

TX UIT GEHEUGEN - WISSEN - Om de instelling te wissen. Het faxtoestel komt in de standby-modus terug.

5. Om een van de beschikbare opties weer te geven, drukt u op de toetsen ∇/Δ .
 6. Om de instelling te bevestigen, drukt u op de toets .
- Als u *TX UIT GEHEUGEN - WIJZIGEN* heeft gekozen, herhaalt u de procedure "**Een document uit het geheugen verzenden**" vanaf punt 6.

EEN DOCUMENT ONTVANGEN

Uw faxtoestel kan documenten die door een andere fax worden verzonden op **vier manieren** ontvangen:

- **Manuele ontvangst** is geschikt wanneer u **aanwezig** bent en persoonlijk de binnenkomende oproepen wilt beantwoorden.
- **Automatische ontvangst** is geschikt wanneer u **afwezig** bent maar toch documenten wilt ontvangen. Dit is de modus waarin uw faxtoestel is ingesteld.
- **Automatische ontvangst met oproeptype-herkenning**. In deze ontvangstmodus wordt het faxtoestel na een bepaald aantal belsignalen (ingestelde waarde: 2 belsignalen) met de telefoonlijn verbonden en is in staat om te herkennen of de binnenkomende oproep een fax- of telefoonoproep is.

- **Ontvangst met antwoordapparaat (alleen model met ingebouwd antwoordapparaat).** In deze ontvangstmodus ontvangt het antwoordapparaat de oproepen, registreert eventuele boodschappen en geeft de verbinding over aan het faxtoestel als de correspondent een document wil verzenden. Zie het hoofdstuk "**Het antwoordapparaat**".



KIEZEN VAN DE ONTVANGSTMODUS

1. Druk op de toets .
2. Druk op de toets .
3. Druk op de toets  om *ONTVANGSTMODUS* te selecteren.
4. Om de beschikbare opties te zien, *ONTVANGSTMODUS - AUTOMAT.*, *ONTVANGSTMODUS - HANDMATIG*, *ONTVANGSTMODUS - TEL / FAX* of *ONTVANGSTMODUS - AWA / FAX* (**alleen model met ingebouwd antwoordapparaat**), drukt u op de toetsen ∇ / Δ .
5. Om de instelling te bevestigen, drukt u op de toets .
6. Om het faxtoestel weer in de oorspronkelijke standby-modus te plaatsen, drukt u op de toets .
7. Indien u een functie terug wilt gaan, drukt u op de toets .

Opmerking: Om de **ontvangstmodus met antwoordapparaat te activeren**, moet u eerst **de UITGAANDE BOODSCHAP 1 opnemen** (zie het hoofdstuk "**Het antwoordapparaat**").

DOCUMENTEN ONTVANGEN IN DE DIVERSE ONTVANGSTMODI

MANUELE ONTVANGST

1. Neem bij overgaande telefoon de hoorn op om de verbinding tot stand te brengen .
2. Zodra u de faxtoon hoort of de correspondent u vraagt een faxbericht te ontvangen, drukt u op de toets .
3. Haak de hoorn in . Het faxtoestel begint te ontvangen en op het display verschijnt informatie over de ontvangst zoals het faxnummer van de afzender of, indien geprogrammeerd, zijn naam.
Wanneer de ontvangst voltooid is, verschijnt het bericht *RX VOLTOOID* enkele seconden lang op het display; daarna keert het toestel naar de standby-modus terug.

AUTOMATISCHE ONTVANGST



Na twee belseignalen komt het faxtoestel in de ontvangstmodus. De ontvangst vindt plaats zoals bij handmatige ontvangst.

AUTOMATISCHE ONTVANGST MET OPROEPTYPE-HERKENNING

Hoe het faxtoestel zich in deze ontvangstmodus gedraagt, is afhankelijk van de correspondent:

- Als de oproep van een ander faxtoestel afkomstig is, komt uw faxtoestel na twee belsignalen automatisch in de ontvangstmodus.
- Als de oproep van een telefoon afkomstig is, geeft het faxtoestel na twee belsignalen ca. 20 seconden lang een geluidssignaal en op het display verschijnt **HOORN OPNEMEN**. Indien u de hoorn niet binnen 20 seconden opneemt, komt het faxtoestel automatisch in de ontvangstmodus.

Als u de hoorn opneemt voordat het faxtoestel de verbinding met de telefoonlijn tot stand brengt en u de kistonen hoort, gaat u als volgt te werk:

1. Druk op de toets .
2. Haak de hoorn in ()

Opmerking: Indien u een ontvangst wilt onderbreken, drukt u op de toets  om het faxtoestel opnieuw in de oorspronkelijke standby-modus te plaatsen.

ONTVANGEN VAN EEN DOCUMENT D.M.V. DE POLLINGFUNCTIE

WAT IS POLLING





Wanneer een faxtoestel een ander om een verzending vraagt, zodat het document automatisch verzonden wordt, spreken we van polling.

De communicatie met de pollingmethode heeft de volgende twee fundamentele kenmerken:



- **de gebruiker die het document wil ontvangen, vraagt de verzending aan.** Dit betekent dat een gebruiker een verbinding met een ander faxtoestel tot stand kan brengen en dit toestel kan vragen hem automatisch een (speciaal voorbereid) document te zenden, ook wanneer er aan de andere kant van de lijn niemand aanwezig is.
- **de transactiekosten zijn voor rekening van degene die de verzending aanvraagt** (d.w.z. degene die het document ontvangt) en niet van degene die het document verzendt.





AANVRAGEN VAN EEN VERZENDING (POLLING VOOR ONTVANGST)

Spreek het tijdstip voor de verzending met uw correspondent af, zodat deze het te verzenden document kan insteken. Stel uw faxtoestel in om het document te ontvangen, programmeer de kiesmethode die gebruikt moet worden om het andere faxtoestel op te roepen en het tijdstip waarop het document ontvangen moet worden.

1. Druk op de toets .
2. Druk op de toetsen  /  tot op het display verschijnt **POLLING ONTV.**
3. Druk op de toets .
4. Druk op de toets  om **NIJEUWE INSTELL.** te selecteren.

Nu kunt u de huidige tijd bevestigen of de nieuwe tijd eroverheen typen.





5. Om de nieuwe tijd eroverheen te typen, drukt u op de toetsen  - .

6. Zowel voor het bevestigen van de huidige tijd als de nieuwe tijd, drukt u op de toets .
7. Vorm het nummer van de correspondent direct op het numerieke toetsenbord, door op de volgende toetsen te drukken  - .
8. Indien u dit wenst, kunt u het nummer van de correspondent opzoeken via het adresboek (zie verderop "**Programmering van het adresboek**"). Hiertoe gaat u als volgt te werk:
 - 1 Druk op de toets .
 - 2 Druk op de toetsen ∇/Δ om het gewenste nummer op te zoeken.
of
 - 1 Druk op de toets met de beginletter van de gewenste naam. Het faxtoestel zoekt de naam in alfabetische volgorde op.
9. Om de instelling te bevestigen, drukt u op de toets .
Het faxtoestel geeft, gedurende enkele seconden, het bericht *POLL INGESTELD* weer en komt vervolgens automatisch in de oorspronkelijke standby-modus terug. Op de tweede regel van het display verschijnt: *RX POLL 18:20*.

REEDS INGESTELDE POLLING VOOR ONTVANGST WIJZIGEN

1. Druk op de toets .
2. Druk op de toetsen ∇/Δ tot op het display verschijnt *POLLING ONTV.*
3. Druk op de toets .
4. Druk op de toetsen ∇/Δ tot op het display verschijnt *WIJZIGEN*.
5. Druk op de toets .
6. Vanaf hier volgt u de procedure "**Aanvragen van een verzending (polling voor ontvangst)**" vanaf stap 5.

REEDS INGESTELDE POLLING VOOR ONTVANGST WISSEN

1. Druk op de toets .
2. Druk op de toetsen ∇/Δ tot op het display verschijnt *POLLING ONTV.*
3. Druk op de toets .
4. Druk op de toetsen ∇/Δ tot op het display verschijnt *WISSEN*.
5. Druk op de toets .
6. Om de beschikbare opties te zien, *WISSEN? - JA* of *NEE*, drukt u op de toetsen ∇/Δ .
7. Om de instelling te bevestigen, drukt u op de toets .
De polling voor ontvangst wordt automatisch gewist en het faxtoestel komt automatisch in de oorspronkelijke standby-modus terug.





5 HET ADRESBOEK

HET ADRESBOEK

Het faxtoestel heeft tevens de mogelijkheid **100 nummers op te slaan** en hieraan een naam te koppelen, zodat een volwaardig **adresboek** ontstaat, dat niet alleen tijd bespaart maar ook het risico van fouten tijdens het vormen van de nummers opheft. Bovendien kan het aan elk van de **10 nummertoeetsen (0-9)** toegewezen telefoon- of faxnummer **snel geselecteerd** worden door meer dan een seconde op de betreffende toets te drukken.

Aan elk nummer van het adresboek kan één van de 4 beschikbare belseignalen gekoppeld worden, om de beller nog gemakkelijker te kunnen herkennen (voor alle nieuwe ingevoerde nummers is het standaard belseignaal nummer 1).





PROGRAMMERING VAN HET ADRESBOEK

1. Druk op de toets .
 2. Druk op de toetsen ∇/Δ tot op het display verschijnt **ADRESBOEK**.
 3. Druk op de toets .
 4. Druk op de toets  om **NIEUW NUMMER** te selecteren.
 5. Kies de positie waarop u het telefoon- of faxnummer wilt opslaan, bijvoorbeeld: 01. Hiertoe drukt u op de toetsen -.
 6. Om de instelling te bevestigen, drukt u op de toets .
 7. Vorm het telefoon- of faxnummer. Hiertoe drukt u op de toetsen -.
 8. Om een spatie in te voeren, typefouten te corrigeren of speciale tekens en symbolen in te voeren, gaat u te werk zoals uitgelegd in "**Nu ontbreken uw naam en faxnummer nog**".
 9. Om de instelling te bevestigen, drukt u op de toets .
 10. Voer de naam van de correspondent in (max. 16 tekens) zoals u dat deed voor uw naam (zie "**Nu ontbreken uw naam en faxnummer nog**").
 11. Om de instelling te bevestigen, drukt u op de toets .
 12. Om de beschikbare belseignalen weer te geven, **BELSIGN.TYPE 1**, **BELSIGN.TYPE 2**, **BELSIGN.TYPE 3** en **BELSIGN.TYPE 4**, drukt u op de toetsen ∇/Δ .
- Bij de overgang van een belseignaal op een ander, geeft het faxtoestel de melodie enkele seconden weer.
13. Om de instelling te bevestigen, drukt u op de toets . Nu kunt u de **procedure onderbreken** of u kunt een **ander nummer programmeren**.
 14. Om de procedure te onderbreken, drukt u op de toets .
 15. Om andere nummers te programmeren, herhaalt u de procedure vanaf stap 4.
 16. Indien u een functie terug wilt gaan, drukt u op de toets .

EEN NUMMER UIT HET ADRESBOEK WIJZIGEN



1. Druk op de toets .
2. Druk op de toetsen ∇/Δ tot op het display verschijnt *ADRESBOEK*.
3. Druk op de toets .
4. Druk op de toetsen ∇/Δ tot op het display verschijnt *WIJZIGEN*.
5. Om de instelling te bevestigen, drukt u op de toets . Het display geeft het nummer en eventueel de naam weer die gekoppeld zijn aan de eerste van 100 beschikbare posities (00-99) indien eerder geprogrammeerd.
6. Om het telefoonnummer of de naam te vinden die u wilt wijzigen, kunt u:
 - 1 Op de toetsen ∇/Δ drukken tot het gewenste nummer of de naam op het display verschijnen.
of
 - 2 Op de toets met de beginletter van de gewenste naam drukken. Het faxtoestel zoekt de naam in alfabetische volgorde op.
7. Om de instelling te bevestigen, drukt u op de toets . Vanaf dit punt herhaalt u de procedure "**Programmering van het adresboek**" vanaf stap **7** om het nummer te wijzigen.

EEN NUMMER UIT HET ADRESBOEK WISSEN

1. Druk op de toets .
2. Druk op de toetsen ∇/Δ tot op het display verschijnt *ADRESBOEK*.
3. Druk op de toets .
4. Druk op de toetsen ∇/Δ tot op het display verschijnt *WISSEN*.
5. Om de instelling te bevestigen, drukt u op de toets . Het display geeft het nummer en eventueel de naam weer die gekoppeld zijn aan de eerste van 100 beschikbare posities (00-99) indien eerder geprogrammeerd.
6. Om het telefoonnummer of de naam op te zoeken die u wilt wissen, kunt u:
 - 1 Op de toetsen ∇/Δ drukken tot het gewenste nummer of de naam op het display verschijnen.
of
 - 2 Op de toets met de beginletter van de gewenste naam drukken. Het faxtoestel zoekt de naam in alfabetische volgorde op.
7. Druk op de toets .
8. Om de beschikbare opties te zien, *WISSEN?* - *JA* of *NEE*, drukt u op de toetsen ∇/Δ .
9. Om de instelling te bevestigen en het nummer te wissen, drukt u op de toets . Nu kunt u de procedure onderbreken of een ander nummer wissen.
10. Om de procedure te onderbreken, drukt u op de toets .



11. Om andere nummers te wissen, herhaalt u de procedure vanaf stap 5.
12. Indien u een functie terug wilt gaan, drukt u op de toets .

DE GEGEVENS VAN HET ADRESBOEK AFDrukKEN

1. Druk op de toets .
2. Druk op de toetsen ∇/Δ tot op het display verschijnt *ADRESBOEK*.
3. Druk op de toets .
4. Druk op de toetsen ∇/Δ tot op het display verschijnt *ADRESB. PRINTEN*.
5. Om de instelling te bevestigen, drukt u op de toets .
Na de afdruk komt het faxtoestel automatisch weer in de oorspronkelijke standby-modus terug.

VERZENDEN VAN EEN DOCUMENT DOOR OPZOEKEN IN HET ADRESBOEK

Indien u niet meer weet aan welke positie u een bepaald nummer hebt gekoppeld, kunt u de verzending toch starten door het adresboek als volgt te raadplegen:

1. Steek het document in de automatische invoer (ADF). Op de bovenste regel van het display verschijnt *DOCUMENT GEREED* en op de onderste regel de uitgangswaarde voor het contrast: *NORMAAL*. De uitgangswaarde met betrekking tot de resolutie is  (standaard).
Pas eventueel de waarden voor contrast en resolutie aan zoals hierboven beschreven.
2. Druk op de toets . Het display geeft het fax- of telefoonnummer en eventueel de naam weer die gekoppeld zijn aan de eerste van 100 beschikbare posities (00-99) indien eerder geprogrammeerd.
3. Om het gewenste faxnummer of de naam van de correspondent te vinden aan wie u het document wilt sturen, kunt u:
 - 1 Op de toetsen ∇/Δ drukken tot het gewenste nummer of de naam op het display verschijnen.
of
 - 2 Op de toets met de beginletter van de gewenste naam drukken. Het faxtoestel zoekt de naam in alfabetische volgorde op.
4. Om de verzending te starten, drukt u op de toets .

VERZENDEN VAN EEN DOCUMENT VIA DE SNELLE METHODE

1. Steek het document in de automatische invoer (ADF). Op de bovenste regel van het display verschijnt *DOCUMENT GEREED* en op de onderste regel de uitgangswaarde voor het contrast: *NORMAAL*. De uitgangswaarde met betrekking tot de resolutie is  (standaard).
Pas eventueel de waarden voor contrast en resolutie aan zoals hierboven beschreven.

2. Druk, gedurende meer dan een seconde, op de nummertoeets (

0

 -

9
wxyz

) waaronder u eerder het faxnummer heeft opgeslagen waaraan u het document wilt sturen, bijvoorbeeld

4
ghi

. Op het display verschijnen de cijfers van het toegewezen faxnummer (zie "**Programmering van het adresboek**"). Als eveneens de naam werd opgeslagen, geeft het display de naam weer.
3. Wanneer het nummer is gekozen, verloopt de verzending verder op de bekende manier.

Deze pagina is opzettelijk blanco gelaten.

6 GEBRUIK VAN DE TELEFOON

GEBRUIK VAN DE TELEFOON

Als u de lijn neemt **door opnemen van de hoorn** (), beschikt u over alle functies die een normale telefoon biedt.



Hier toe behoort ook de functie **R** (REGISTER RECALL, geactiveerd met de toets ) die toegang biedt tot speciale diensten die door de netwerkcentrale worden geboden.

U hebt tevens beschikking over de volgende functies:

- Oproepen van een correspondent met gebruik van het adresboek, zie hieronder "**Opbellen via opzoeken in het adresboek**" en "**Opbellen via de snelle methode**".
- **Tijdelijk onderbreken van een telefoongesprek** door indrukken van de toets  . U kunt het gesprek voortzetten zodra u dezelfde toets weer indrukt.





OPBELLEN VIA OPZOEKEN IN HET ADRESBOEK

Steek geen document in de automatische invoer (ADF).

1. Neem de lijn door de hoorn op te nemen (). Op het display verschijnt rechts boven de duur van het gesprek in minuten en seconden.
2. Druk op de toets  . Het display geeft het fax- of telefoonnummer en eventueel de naam weer die gekoppeld zijn aan de eerste van 100 beschikbare posities (00-99) indien eerder geprogrammeerd (zie "**Programmering van het adresboek**", in het hoofdstuk "**Het adresboek**").
3. Om het telefoonnummer of de naam te vinden van de persoon die u wilt bellen, kunt u:
 - 1 Op de toetsen ∇/Δ drukken tot het gewenste nummer of de naam op het display verschijnen.
of
 - 2 Op de toets met de beginletter van de gewenste naam drukken. Het faxtoestel zoekt de naam in alfabetische volgorde op.
4. Om het kiezen te starten, drukt u op de toets  .
Zodra het nummer is gevormd en de correspondent antwoordt, kunt u het gesprek beginnen.







OPBELLEN VIA DE SNELLE METHODE

Steek geen document in de automatische invoer (ADF).

1. Druk, gedurende meer dan een seconde, op de nummertoeets ( - ) waaronder u eerder het gewenste telefoonnummer heeft opgeslagen, bijvoorbeeld  . Op het display verschijnen de cijfers van het toegewezen telefoonnummer (zie "**Programmering van het adresboek**", in het hoofdstuk "**Het adresboek**"). Als ook de naam is opgeslagen, wordt deze op het display weergegeven.
2. Zodra het nummer is gevormd en de correspondent antwoordt, neemt u de hoorn op om het gesprek te beginnen (). Op het display verschijnt rechts boven de duur van het gesprek in minuten en seconden.

EEN VAN DE LAATSTE 20 BINNENGEKOMEN NUMMERS OF EEN VAN DE LAATSTE 10 GESELECTEERDE NUMMERS OPVRAGEN

Steek geen document in de automatische invoer (ADF).

1. Neem de lijn door de hoorn op te nemen (). Op het display verschijnt rechts boven de duur van het gesprek in minuten en seconden.
2. Druk op de toets  .
3. Om de lijst van binnenkomende oproepen te selecteren, drukt u op de toets  .
4. Om de lijst van uitgaande oproepen te selecteren, drukt u op de toets  .
5. Om in de lijst van de laatste 20 onbeantwoorde binnenkomende oproepen of in de lijst van de laatste 10 uitgaande oproepen het nummer of de naam te zoeken van de correspondent die u wilt bellen, drukt u op de toetsen  /  .
6. Om het kiezen te starten, drukt u op de toets  . Zodra het nummer is gevormd en de correspondent antwoordt, kunt u het gesprek beginnen.

Deze pagina is opzettelijk blanco gelaten.

7 HET ANTWOORDAPPARAAT

HET ANTWOORDAPPARAAT

OM HET ANTWOORDAPPARAAT TE ACTIVEREN

HET BEDIENINGSPANEEL VOOR HET ANTWOORDAPPARAAT

**OPNAMETIJD PROGRAMMEREN VOOR MEMO'S EN
BINNENKOMENDE BOODSCHAPPEN**

AFSPELEN VAN BINNENKOMENDE BOODSCHAPPEN EN MEMO'S

WISSEN VAN REEDS BELUISTERDE BOODSCHAPPEN EN MEMO'S

**BOODSCHAPPEN EN MEMO'S DOORSTUREN NAAR EEN TELEFOON
OP AFSTAND**

HET ANTWOORDAPPARAAT OP AFSTAND BEDIENEN

SPECIALE FUNCTIES VAN HET ANTWOORDAPPARAAT

HET ANTWOORDAPPARAAT

Indien u het model van het faxtoestel met **ingebouwd antwoordapparaat** hebt aangeschaft, biedt dit dezelfde mogelijkheden als een extern antwoordapparaat. U kunt dus:

- **uitgaande boodschappen opnemen** die automatisch worden **afgespeeld** wanneer u afwezig bent, om de beller te verzoeken een boodschap achter te laten of terug te bellen;
- **memo's opnemen**;
- **de uitgaande boodschappen beluisteren**;
- **de uitgaande boodschappen vervangen**;
- **de boodschappen opnemen** die de correspondenten inspreken wanneer u afwezig bent, zodat de aan u gerichte **oproepen** niet verloren gaan;
- **memo's en binnengekomen boodschappen beluisteren**;
- **memo's en binnengekomen boodschappen wissen**;
- **de boodschappen op een telefoon op afstand overbrengen**;
- **het antwoordapparaat op afstand bedienen**.

De opnamecapaciteit van het antwoordapparaat is afhankelijk van het beschikbare geheugen (18 minuten), dat kan teruglopen op basis van het aantal pagina's in het geheugen. De duur van de boodschappen kan geprogrammeerd worden in 30 of 60 seconden (zie "**Opnametijd programmeren voor memo's en binnenkomende boodschappen**").

OM HET ANTWOORDAPPARAAT TE ACTIVEREN

Het antwoordapparaat kan alleen worden aangezet na registratie van uitgaande boodschap 1. Zie "**Uitgaande boodschappen en memo's**" verderop, en met name "**Opnemen van uitgaande boodschap 1 (OGM 1)**".

Bovendien moet u het faxtoestel in de ontvangstmodus "AWA / FAX" zetten. Zie de procedure "**Kiezen van de ontvangstmodus**" van het gedeelte "**Een document ontvangen**".

Bij de ontvangstmodus "**AWA / FAX**", wordt het faxtoestel automatisch geactiveerd voor ontvangst wanneer de oproep van een ander faxtoestel komt, zodat er geen aan u gerichte documenten verloren gaan.

HET BEDIENINGSPANEEL VOOR HET ANTWOORDAPPARAAT

Alleen aanwezig op model met antwoordapparaat:

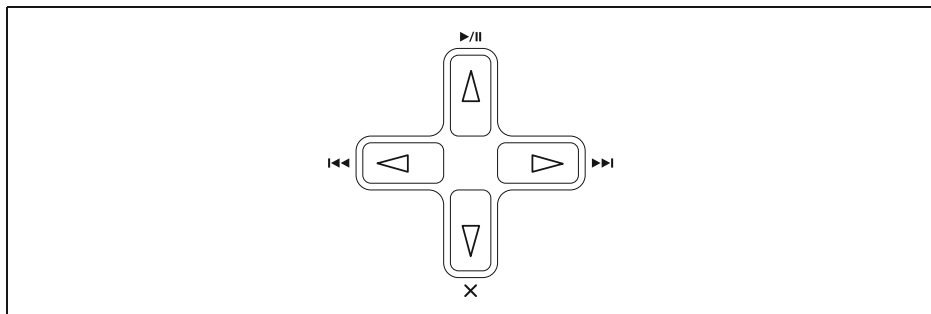

Toets	Beschrijving
-------	--------------

- | | |
|----|---|
| ▶/ | Start het afspelen van de boodschappen en memo's. Indien er nieuwe berichten of memo's zijn, worden alleen deze laatste afgespeeld, beginnend bij de eerste nog niet beluisterde boodschap. Onderbreekt tijdelijk het afspelen van boodschappen en memo's. Bij nogmaals indrukken wordt het afspelen hervat. |
| ▶▶ | Start het opnemen van " MEMO's " (persoonlijke mededelingen). Tijdens het afspelen van boodschappen en memo's, sprong naar begin van volgende boodschap of memo. |
| ◀◀ | Tijdens het afspelen van boodschappen en memo's, sprong naar vorige boodschap of memo. |
| × | (WISSEN)
Wist de reeds beluisterde boodschappen en memo's. |
| ✉ | LED (BOODSCHAPPEN)
Aan: in het geheugen bevinden zich reeds beluisterde boodschappen of memo's .
Knippert: in het geheugen bevinden zich nog niet beluisterde boodschappen of memo's .
Uit: in het geheugen bevinden zich geen boodschappen of memo's . |

Toetsen voor het gebruik van het antwoordapparaat:

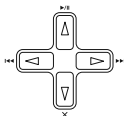
Toets	Beschrijving
	Toegang tot het configuratiemenu voor het antwoordapparaat.
	Selectie van de verschillende sub-menu's. Om de beschikbare opties van een waarde of een parameter te kiezen.
	Start het opnemen en afspelen. Bevestigt de selectie van het configuratiemenu voor het antwoordapparaat, de sub-menu's, de parameters en betreffende waarden en de overgang naar de volgende status.
	Onderbreekt het opnemen en afspelen. Onderbreekt de programmering in uitvoering. Brengt het faxtoestel weer in de oorspronkelijke standby-modus terug.
	Annuleert verkeerde instellingen op het display. Tijdens de programmering van de functies, één functie terug gaan.

UITGAANDE BOODSCHAPPEN EN MEMO'S

U kunt verschillende soorten boodschappen opnemen:

- **UITGAANDE BOODSCHAP 1**, met een maximale duur van 20 seconden, om de beller te verzoeken een boodschap in te spreken op het antwoordapparaat, bijvoorbeeld:
"Dit is het antwoordapparaat van ... We zijn momenteel niet aanwezig. Spreek na de pieptoon een boodschap in of druk op de starttoets van uw faxtoestel als u ons een fax wilt sturen. Dank u".
- **UITGAANDE BOODSCHAP 2**, met een maximale duur van 10 seconden, kan worden opgenomen om:
 - als u afwezig bent en dus de ontvangstmodus "**AWA / FAX**" hebt geselecteerd, de beller te waarschuwen dat het antwoordapparaat geen boodschappen kan ontvangen omdat het geheugen vol is, bijvoorbeeld:
"Momenteel kunt u ons alleen een fax sturen. Bel voor een gesprek later terug";
 - als u aanwezig bent maar de modus "**TEL / FAX**" hebt geselecteerd, de beller te vragen de hoorn niet op te leggen, bijvoorbeeld: *"Even geduld, a.u.b."*.
- **DOORSTUURBOODSCHAP**, met een maximale **duur** van **10 seconden**, om u op een **toestel op afstand** te waarschuwen dat er nog niet beluisterde **boodschappen voor u** zijn op het antwoordapparaat. Voor het daadwerkelijk doorsturen van de nog niet beluisterde boodschappen moet u:
 - het antwoordapparaat hiervoor geprogrammeerd hebben (zie verderop "**Boodschappen en memo's doorsturen naar een telefoon op afstand**");
 - de functies activeren waarmee u op afstand het antwoordapparaat kunt bedienen (zie "**Het antwoordapparaat op afstand bedienen**").

- **MEMO (Gesproken)**, met een **programmeerbare duur** van **30 of 60 seconden**, voor persoonlijke afspraken. Deze memo wordt nooit als uitgaande boodschap afgespeeld wanneer u door een correspondent wordt gebeld.

OPNEMEN VAN UITGAANDE BOODSCHAP 1 (OGM 1)





1. Druk op de toets .
2. Druk op de toetsen ∇/Δ tot op het display verschijnt *CONFIG. AWR*.
3. Druk op de toets .
4. Druk op de toetsen ∇/Δ tot op het display verschijnt *UITG.BOODSCH. 1*.
5. Druk op de toets .
6. Druk op de toetsen ∇/Δ tot op het display verschijnt *OPNEMEN*.
7. Druk op de toets .
8. Neem de hoorn op ().
9. Om het opnemen te starten, drukt u op de toets .

U hebt 20 seconden ter beschikking (afgeteld op het display) om uw boodschap in te spreken:



- Als de boodschap **korter is dan 20 seconden**, sluit u de opname af zodra u klaar bent met inspreken door de hoorn op te leggen of op de toets  of **X** te drukken.
- Het faxtoestel speelt automatisch de boodschap af die u hebt opgenomen.

Opmerking: Als het **volume** van de boodschap **te laag** of **te hoog** is, kunt u het tijdens het afspelen regelen via de toets . Op het display verschijnt, op de onderste regel, het niveau van het ingestelde volume.

AFSPELEN VAN UITGAANDE BOODSCHAP 1 (OGM 1)

1. Druk op de toets .
2. Druk op de toetsen ∇/Δ tot op het display verschijnt *CONFIG. AWR*.
3. Druk op de toets .
4. Druk op de toetsen ∇/Δ tot op het display verschijnt *UITG.BOODSCH. 1*.
5. Druk op de toets .
6. Om de eerder opgenomen uitgaande boodschap 1 te horen, drukt u op de toets  om *BELUISTEREN* te selecteren.

Na het afspelen stelt het faxtoestel automatisch voor een nieuwe UITGAANDE BOODSCHAP 1 op te nemen. Indien u dit wenst kunt u de eerder opgenomen boodschap wijzigen of vervangen, door de opnameprocedure te herhalen.

7. Om het faxtoestel weer in de oorspronkelijke standby-modus te plaatsen, drukt u op de toets .
8. Indien u een functie terug wilt gaan, drukt u op de toets .

OPNEMEN VAN UITGAANDE BOODSCHAP 2 (OGM 2)

Neem uitgaande boodschap 2 op zoals u BOODSCHAP 1 hebt opgenomen, met het volgende verschil voor **stap 4**:

1. Druk op de toetsen ∇/Δ tot op het display verschijnt *UITG.BOODSCH. 2*.

Opmerking: Vergeet echter niet dat u slechts 10 seconden ter beschikking hebt.

AFSPELEN VAN UITGAANDE BOODSCHAP 2 (OGM 2)

Beluister boodschap 2 zoals bij BOODSCHAP 1 met het volgende verschil voor **stap 4**:

1. Druk op de toetsen ∇/Δ tot op het display verschijnt *UITG.BOODSCH. 2*.

WISSEN VAN UITGAANDE BOODSCHAP 2 (OGM 2)

1. Druk op de toets .
2. Druk op de toetsen ∇/Δ tot op het display verschijnt *CONFIG. RWA*.
3. Druk op de toets .
4. Druk op de toetsen ∇/Δ tot op het display verschijnt *UITG.BOODSCH. 2*.
5. Druk op de toets .
6. Druk op de toetsen ∇/Δ tot op het display verschijnt *WISSEN*.
7. Om de eerder opgenomen uitgaande boodschap 2 te wissen, drukt u op de toets .
8. Om de optie *WISSEN - JA* te selecteren, drukt u op de toetsen ∇/Δ .
9. Om de instelling te bevestigen, drukt u op de toets .
10. Om het faxtoestel weer in de oorspronkelijke standby-modus te plaatsen, drukt u op de toets .

OPNEMEN VAN DE DOORSTUURBOODSCHAP (OGM 3)

Neem de doorstuurbodschap op zoals u boodschap 1 hebt opgenomen, met het volgende verschil voor **stap 4**:

1. Druk op de toetsen ∇/Δ tot op het display verschijnt *UITG.BOODSCH. 3*.

Opmerking: Vergeet echter niet dat u slechts 10 seconden ter beschikking hebt.

AFSPELEN VAN DE DOORSTUURBOODSCHAP

Beluister de doorstuurbodschap zoals bij boodschap 1 met het volgende verschil voor **stap 4**:

1. Druk op de toetsen ∇/Δ tot op het display verschijnt *UITG.BOODSCH. 3*.







OPNEMEN VAN MEMO'S

Zoals reeds gezegd, kunt u het antwoordapparaat gebruiken om één of meerdere persoonlijke berichten op te nemen (MEMO) die op dezelfde manier worden behandeld als de binnenkomende boodschappen.

1. Druk op de toets **▶▶I**.
2. Neem de hoorn op ().
3. Om het opnemen te starten, drukt u op de toets .

Opmerking: U hebt **30 of 60 seconden** ter beschikking (zie "**Opnametijd programmeren voor memo's en binnenkomende boodschappen**") om uw memo in te spreken, op dezelfde manier als bij **UITGAANDE BOODSCHAPPEN 1 en 2**.

OPNAMETIJD PROGRAMMEREN VOOR MEMO'S EN BINNENKOMENDE BOODSCHAPPEN

1. Druk op de toets .
2. Druk op de toetsen ∇/Δ tot op het display verschijnt *CONFIG. AWR*.
3. Druk op de toets .
4. Druk op de toetsen ∇/Δ tot op het display verschijnt *INSPREEKTijd*.
5. Druk op de toets .
6. Om de beschikbare opties te zien, *INSPREEKTijd - 30 SEC.* of *60 SEC.*, drukt u op de toetsen ∇/Δ .
7. Om de instelling te bevestigen, drukt u op de toets .
8. Om het faxtoestel weer in de oorspronkelijke standby-modus te plaatsen, drukt u op de toets .
9. Indien u een functie terug wilt gaan, drukt u op de toets .

AFSPELEN VAN BINNENKOMENDE BOODSCHAPPEN EN MEMO'S



Als het antwoordapparaat een of meerdere binnenkomende boodschappen of een of meerdere memo's in het geheugen heeft die u nog niet hebt beluisterd, knippert de

BOODSCHAPPEN-LED . Rechts op de eerste regel van het display wordt het totale aantal opgenomen boodschappen (inclusief de memo's) weergegeven. Nu kunt u (via de luidspreker of door de telefoonhoorn op te nemen) alle boodschappen beluisteren, inclusief de memo's die met een volgnummer tot een maximum van 50 in het geheugen worden opgeslagen, vanaf de eerste nog niet beluisterde boodschap. Tijdens het afspelen van elke boodschap verschijnt op het display de dag en tijd waarop de boodschap werd ontvangen.

U kunt **via de luidspreker** de boodschappen beluisteren, die het faxtoestel in sequentie afspeelt, gescheiden door een kort geluidssignaal.

Hier toe drukt u op de toets **▶/II**.

Ook kunt u de boodschappen "privé" beluisteren.
Hiertoe:



1. Druk op de toets **'II** .
2. Neem de hoorn op ().
3. Druk op de toets  .

Na afloop van de weergave van de laatste boodschap geeft het faxtoestel twee korte geluidssignalen en komt automatisch weer in de oorspronkelijke standby-modus terug. De BOODSCHAPPEN-LED  stopt met knipperen en blijft continu verlicht.

WISSEN VAN REEDS BELUISTERDE BOODSCHAPPEN EN MEMO'S

U kunt een boodschap of een memo **alleen tijdens of na het afspelen wissen**. De boodschappen en memo's die u nog niet hebt beluisterd worden niet gewist. Om het geheugen volledig te kunnen wissen moeten dus eerst alle boodschappen en memo's zijn afgespeeld.



WISSEN VAN DE HUIDIGE BOODSCHAP OF MEMO

1. Om het afspelen van de boodschappen of memo's te starten, drukt u op de toets /II .
2. Om de boodschap die u momenteel beluistert te wissen, drukt u op de toets  . Het antwoordapparaat gaat naar de volgende boodschap.
3. Om de volgende boodschap te wissen, drukt u op de toets  . Ga zo verder voor alle boodschappen die u wilt wissen.

Opmerking: Als u geen enkele boodschap wilt wissen, drukt u op de toets  .

WISSEN VAN ALLE REEDS BELUISTERDE BOODSCHAPPEN

Stel dat er op het antwoordapparaat 6 boodschappen zijn opgenomen waarvan 3 reeds beluisterd:

1. Druk op de toets  .
2. Om de optie *OUDE WISSEN? - JA* te selecteren, drukt u op de toetsen /Δ .
3. Om de instelling te bevestigen, drukt u op de toets  .











Op het display verschijnt de standby-modus en het aantal resterende boodschappen na de wisopdracht, in dit geval 3.

Opmerking: Als u geen enkele boodschap wilt wissen, drukt u op de toets  .

BOODSCHAPPEN EN MEMO'S DOORSTUREN NAAR EEN TELEFOON OP AFSTAND

Indien u dit wenst kunt u het **antwoordapparaat zo programmeren** dat het u **op een andere plaats** en op een bepaalde tijd belt om u de gelegenheid te geven de nieuwe boodschappen te beluisteren.

Behalve de tijd en het nummer waarop u gebeld wilt worden kunt u **programmeren** hoe het **doorsturen** plaats moet vinden (**eenmalig** of **dagelijks**).

1. Druk op de toets .
2. Druk op de toetsen ∇/Δ tot op het display verschijnt *CONFIG. AWR*.
3. Druk op de toets .
4. Druk op de toetsen ∇/Δ tot op het display verschijnt *BER. DOORZENDEN*.
5. Druk op de toets : op het display verschijnt *NIEUWE INSTELL.*
6. Om de andere beschikbare opties weer te geven, *BER. DOORZENDEN - WISSEN* en *BER. DOORZENDEN - WIJZIGEN*, drukt u op de toetsen ∇/Δ .
BER. DOORZENDEN - WISSEN - Wissen van het doorsturen van binnenkomende boodschappen en memo's op een telefoon op afstand.
BER. DOORZENDEN - WIJZIGEN - Wijzigen van de reeds geprogrammeerde doorstuurgegevens: doorstuurtijd, doorstuurfrequentie en te bellen telefoonnummer.
7. Om de instelling te bevestigen, drukt u op de toets .
8. Om de beschikbare opties te zien, *BER. DOORZENDEN - NEE*, *BER. DOORZENDEN - EENMAAL* en *BER. DOORZENDEN - DAGELIJKS*, drukt u op de toetsen ∇/Δ .
BER. DOORZENDEN - NEE - Om de procedure af te sluiten (geen programmering).
BER. DOORZENDEN - EENMAAL - Voor het eenmalig doorsturen van binnenkomende boodschappen en memo's op een telefoon op afstand.
BER. DOORZENDEN - DAGELIJKS - Voor het elke dag op dezelfde tijd doorsturen van binnenkomende boodschappen en memo's.
9. Om de instelling te bevestigen, drukt u op de toets .
10. Voer het tijdstip in waarop u wenst dat de boodschappen worden doorgestuurd, bijvoorbeeld: "11:45", door op de volgende toetsen te drukken  - .
11. Om de instelling te bevestigen, drukt u op de toets .
12. Voer het telefoonnummer in waarop u gebeld wenst te worden, door op de volgende toetsen te drukken  - .
13. Om de instelling te bevestigen, drukt u op de toets .
Indien u de doorstuurboodschap nog niet hebt opgenomen, raadpleeg dan de paragraaf "**Opnemen van de doorstuurboodschap (OGM 3)**". Indien u de doorstuurboodschap reeds heeft opgenomen, komt het faxtoestel in de oorspronkelijke standby-modus terug.

Opmerking: De programmering voor het doorsturen van boodschappen wordt **geannuleerd door een stroomuitval**.

Opmerking: Voor het wijzigen of vervangen van de doorstuurboodschap zie de paragraaf "**Opnemen van de doorstuurboodschap (OGM 3)**".

Nu u het antwoordapparaat hebt geprogrammeerd voor het naar een andere plaats doorsturen van de nieuwe boodschappen, kunt u deze beluisteren door het antwoordapparaat te bedienen volgens de methode die hieronder wordt beschreven in "**Het antwoordapparaat op afstand bedienen**".

HET ANTWOORDAPPARAAT OP AFSTAND BEDIENEN

VEILIGHEIDSFUNCTIES EN TOEGANG

Voor het op afstand bedienen van het antwoordapparaat is de toegang (behalve om boodschappen in te spreken), beschermd door een **numerieke code** van vier cijfers die u altijd kunt wijzigen of annuleren (zie "**Wijzigen/annuleren van de toegangscade voor het antwoordapparaat**").



Dezelfde code kan worden gebruikt voor:









- **verhinderen** dat iemand anders **ter plekke** de aan u gerichte **boodschappen** kan **beluisteren**, en **verhinderen** dat iemand anders **ter plekke** de door u ingestelde **configuratieparameters** van het antwoordapparaat kan **wijzigen** (zie "**Ter plekke de toegang tot het antwoordapparaat in-/uitschakelen**").

INSTELLEN VAN DE TOEGANGSCODE VOOR HET ANTWOORDAPPARAAT

1. Druk op de toets .
2. Druk op de toetsen  /  tot op het display verschijnt *CONFIG. RWA*.
3. Druk op de toets .
4. Druk op de toetsen  /  tot op het display verschijnt *BEVEILIGING*.
5. Druk op de toets .
6. Druk op de toets  om *CODE INSTELLEN* te selecteren.
7. Voer de code in, bijvoorbeeld "0001", door op de volgende toetsen te drukken  - .
8. Om de instelling te bevestigen, drukt u op de toets .
9. Om het faxtoestel weer in de oorspronkelijke standby-modus te plaatsen, drukt u op de toets .
10. Indien u een functie terug wilt gaan, drukt u op de toets .





WIJZIGEN/ANNULEREN VAN DE TOEGANGSCODE VOOR HET ANTWOORDAPPARAAT

1. Druk op de toets .
2. Druk op de toetsen  /  tot op het display verschijnt *CONFIG. RWA*.

3. Druk op de toets  .
4. Druk op de toetsen ∇/Δ tot op het display verschijnt *BEVEILIGING* .
5. Druk op de toets  .
6. Druk op de toets  om *CODE INSTELLEN* te selecteren.
7. Om de code te wijzigen, voor elk cijfer dat u wilt vervangen, op de volgende toets drukken  : en vervolgens het nieuwe cijfer typen.
8. Indien u dit wenst, kunt u de hele code annuleren door de toets  ingedrukt te houden.
9. Om de instelling te bevestigen, drukt u op de toets  .
10. Om het faxtoestel weer in de oorspronkelijke standby-modus te plaatsen, drukt u op de toets  .
11. Indien u een functie terug wilt gaan, drukt u op de toets  .

TER PLEKKE DE TOEGANG TOT HET ANTWOORDAPPARAAT IN-/UITSCHAKELEN

Volg de procedure "**Instellen van de toegangscode voor het antwoordapparaat**" tot stap **5**, en ga verder met de volgende procedure:

1. Druk op de toetsen ∇/Δ tot op het display verschijnt *TOEGANG BLOKK.* .
2. Druk op de toets  .
3. Om te verhinderen dat iemand anders de boodschappen op het antwoordapparaat kan beluisteren, drukt u op de toetsen ∇/Δ . Op het display verschijnt *JA* .
4. Om de instelling te bevestigen, drukt u op de toets  .
5. Om het faxtoestel weer in de oorspronkelijke standby-modus te plaatsen, drukt u op de toets  .
6. Indien u een functie terug wilt gaan, drukt u op de toets  .

HET ANTWOORDAPPARAAT OP AFSTAND BEDIENEN

U kunt het antwoordapparaat niet alleen direct via de specifieke toetsen op het bedieningspaneel van het faxtoestel bedienen, maar ook vanaf elke andere plaats ver of dichtbij, mits u gebruik maakt van een telefoon die in de toonkiesmodus werkt, bijv.: een mobiele telefoon.

Om het antwoordapparaat op afstand te bedienen, moet u het faxtoestel in de ontvangstmodus "**AWA / FAX**" of "**TEL / FAX**" zetten, en bovendien, **nadat het faxtoestel de oproep heeft beantwoord, de eerder ingestelde toegangscode invoeren** (zie "**Instellen van de toegangscode voor het antwoordapparaat**"). De voor de afstandsbediening beschikbare functies worden geactiveerd via een extra nummercode van een of twee cijfers (zie onderstaande tabel). **Als de code uit twee cijfers bestaat, is het raadzaam tussen het eerste en tweede cijfer op het bevestigingssignaal te wachten.**

Code	Bedieningsfunctie
1	Afspelen van nieuwe boodschappen.
2	Afspelen van alle boodschappen.
3	Onderbreken van huidige boodschap en overgaan naar vorige boodschap.
4	Onderbreken van huidige boodschap en overgaan naar volgende boodschap.
5	Afspelen van uitgaande boodschap 1.
6 + 6	Wissen van alle oude boodschappen.

Code	Programmeerfunctie
#1	Uitschakelen van de ontvangstmodus " AWA / FAX " en inschakelen van de ontvangstmodus " AUTOMAT. ".
#2	Inschakelen van de ontvangstmodus " AWA / FAX ".
#3	Vrijgave van opname van UITGAANDE BOODSCHAP 1.
#4	Instelling voor het beluisteren van ALLEEN UITGAANDE BOODSCHAP.
#5	Uitschakelen van het doorsturen van boodschappen en memo's naar een telefoon op afstand.

Door op **0** te drukken na een bedieningssequentie **van 1 tot 6** wordt de huidige functie onderbroken.

Door op **0** te drukken na een programmeersequentie **van #1 tot #5** wordt de huidige programmering onderbroken en gaat men terug naar de bedieningsfuncties. In dat geval moet u weer op **#** drukken op de programmeerfase te hervatten.

Bij invoeren van een willekeurige code tijdens de opname van uitgaande boodschap 1 (programmering **#3**) wordt de opname onderbroken en bevestigd.

Voor het op afstand bedienen en programmeren van het antwoordapparaat moet u:

- Het nummer van het faxtoestel vormen op de externe telefoon. Het antwoordapparaat beantwoordt de oproep en maakt verbinding.
- De toegangscode invoeren vanaf de externe telefoon.
- Als de code correct is, hoort u een kort geluidssignaal ter bevestiging.
- De functie kiezen die u wilt uitvoeren en de betreffende code invoeren, aan de hand van bovenstaande tabel.

Het antwoordapparaat bevestigt de bewerking met een pieptoon.

Verbreek de verbinding volgens het systeem van de gebruikte telefoon.

SPECIALE FUNCTIES VAN HET ANTWOORDAPPARAAT

U kunt de volgende speciale functies op het antwoordapparaat instellen:

- GESPREKKOSTEN BESPAREN
- ALLEEN UITGAANDE BOODSCHAP
- STILLE ONTVANGST VAN BINNENKOMENDE BOODSCHAPPEN







GESPREKKOSTEN BESPAREN

Wanneer u op afstand het antwoordapparaat bedient om eventuele boodschappen te beluisteren, antwoordt het faxtoestel op de volgende manier:

- als **er geen boodschappen op het antwoordapparaat zijn**, wordt de verbinding **twee belseignalen na** het ingestelde aantal tot stand gebracht;
- als **er wel boodschappen op het antwoordapparaat zijn**, wordt de verbinding **na het ingestelde aantal belseignalen** tot stand gebracht (zie "**Aantal belseignalen wijzigen**", in het hoofdstuk "**Geavanceerd gebruik**").

Dus, als u **een belseignaal méér** dan het ingestelde aantal hoort, weet u meteen dat **er geen boodschappen zijn** en kunt u **ophangen voordat** de verbinding tot stand wordt gebracht.

Deze functie kan alleen door de technische service worden geactiveerd en is niet in alle landen beschikbaar.

1. Druk op de toets .
2. Druk op de toetsen ∇/Δ tot op het display verschijnt *CONFIG. AWR*.
3. Druk op de toets .
4. Druk op de toetsen ∇/Δ tot op het display verschijnt *KOSTEN BESPAREN*.
5. Om de instelling te bevestigen, drukt u op de toets .
6. Om de beschikbare opties te zien, *KOSTEN BESPAREN - JA* of *NEE*, drukt u op de toetsen ∇/Δ .
7. Om de instelling te bevestigen, drukt u op de toets .
8. Om het faxtoestel weer in de oorspronkelijke standby-modus te plaatsen, drukt u op de toets .
9. Indien u een functie terug wilt gaan, drukt u op de toets .

ALLEEN UITGAANDE BOODSCHAP

In deze functie antwoordt het antwoordapparaat bij elke oproep met UITGAANDE BOODSCHAP 1 maar neemt geen binnenkomende boodschappen op.

U kunt deze functie gebruiken wanneer u gedurende een langere periode afwezig zult zijn, tijdens welke niet alle eventuele boodschappen opgeslagen zouden kunnen worden.





In dat geval kunt u, in plaats van de gewoonlijke uitgaande boodschap, beter een andere boodschap opnemen, bijvoorbeeld: "*Van 22 Juni t/m 19 September kunnen wij alleen faxen ontvangen. U kunt geen boodschap inspreken*".

1. Druk op de toets .

2. Druk op de toetsen ∇/Δ tot op het display verschijnt *CONFIG. AWA*.
3. Druk op de toets .
4. Druk op de toetsen ∇/Δ tot op het display verschijnt *ALLEEN UGB*.
5. Om de instelling te bevestigen, drukt u op de toets .
6. Om de optie *ALLEEN UGB - JA* te selecteren, drukt u op de toetsen ∇/Δ .
7. Om de instelling te bevestigen, drukt u op de toets .
8. Indien u de *UITGAANDE BOODSCHAP 1* reeds hebt opgenomen, verschijnt op het display het bericht *BELUISTEREN* en het antwoordapparaat speelt de boodschap af. Indien u nog niets hebt opgenomen, verschijnt op het display enkele seconden het bericht *UGB NIET OPGEN.*, waarna het display *OPNEMEN* weergeeft.
9. Om de eerder opgenomen boodschap te wijzigen of een nieuwe boodschap op te nemen, drukt u op de toets  en neemt u vervolgens de hoorn op ().
10. Om de opname te starten, drukt u op de toets .

STILLE ONTVANGST VAN BINNENKOMENDE BOODSCHAPPEN

Met deze functie kunt u op vertrouwelijke wijze boodschappen ontvangen. In andere woorden, het antwoordapparaat ontvangt de boodschappen zonder deze via de luidspreker weer te geven, opdat andere personen de aan u gerichte boodschappen niet kunnen horen.

1. Druk op de toets .
2. Druk op de toetsen ∇/Δ tot op het display verschijnt *CONFIG. AWA*.
3. Druk op de toets .
4. Druk op de toets  om *ICM OP LUIDSPR.* te selecteren.
5. Om de beschikbare opties te zien, *ICM OP LUIDSPR. - JA* of *NEE*, drukt u op de toetsen ∇/Δ .
6. Om de instelling te bevestigen, drukt u op de toets .
7. Om het faxtoestel weer in de oorspronkelijke standby-modus te plaatsen, drukt u op de toets .
8. Indien u een functie terug wilt gaan, drukt u op de toets .

AFDrukKEN VAN DE CONFIGURATIEPARAMETERS VAN HET ANTWOORDAPPARAAT

1. Druk op de toets .
2. Druk op de toetsen ∇/Δ tot op het display verschijnt *CONFIG. AWA*.
3. Druk op de toets .
4. Druk op de toetsen ∇/Δ tot op het display verschijnt *CONFIG. PRINTEN*.
5. Om het afdrukken te starten, drukt u op de toets . Na de afdruk komt het faxtoestel automatisch weer in de oorspronkelijke standby-modus terug.

8 KOPIËREN





KOPIËREN





WELKE DOCUMENTEN KUNT U KOPIËREN

Net als bij de verzending, **moet ook bij het kopiëren het origineel in de automatische documentinvoer (ADF) gestoken zijn**. Controleer dus alvorens een kopie te maken, of het origineel correct in de invoer is gestoken en of het voldoet aan de eerder beschreven kenmerken (zie het gedeelte "**Documenten verzenden**"). Denk er echter aan dat u bij de **kopieerfunctie** in de automatische invoer (ADF) slechts **één vel tegelijk** kunt insteken. Bovendien, als u geen enkele kopie maakt, voert het faxtoestel het document na ca. twee minuten automatisch uit en komt weer in de oorspronkelijke standby-modus terug.

KOPIËREN

Zoals reeds gezegd, kunt u het faxtoestel ook als een **kopieerapparaat** gebruiken. Het afdrukresultaat is afhankelijk van het type kopie dat u wilt verkrijgen ("**Normale kopie**" of "**Kopie van hoge kwaliteit**" en van de waarden voor **contrast** en **resolutie** die u instelt voordat u de kopie maakt.

1. Kies het **contrast** op basis van de volgende criteria:
 - **NORMAAL**, als het document **noch te donker noch te licht is**.
 - **LICHT**, als het document **bijzonder donker is**.
 - **DONKER**, als het document **bijzonder licht is**.
2. Kies de **resolutie** op basis van de volgende criteria:
 - **TEKST**, als het document **goed leesbare tekst** of **eenvoudige afbeeldingen** bevat.
 - **FOTO**, als het document **schaduw** bevat.
3. Steek het document in de automatische invoer (ADF). Op de bovenste regel van het display verschijnt **DOCUMENT GEREED** en op de onderste regel de uitgangswaarde voor het contrast: **NORMAAL** (voor het verzenden van faxen).
4. Druk op de toets . Op het display verschijnen de uitgangswaarden voor het type reproductie, contrast en resolutie: respectievelijk **100%**, **NORMAAL** en **TEKST**. Bovendien wordt het ingestelde aantal kopieën weergegeven (1).
5. Om deze waarden te bevestigen, drukt u op de toets ; anders gaat u direct door naar punt 6.
6. Druk op de toets .
7. Om de beschikbare opties te zien, **KWALITEIT - NORMAAL** of **HOOG**, drukt u op de toetsen ∇/Δ .
8. Om uw keuze te bevestigen, drukt u op de toets .
9. Om de gewenste reproductiewaarden te kiezen (ZOOM), **200%**, **140%**, **100%**, **70%** of **50%**, drukt u op de toetsen ∇/Δ .
10. Om uw keuze te bevestigen, drukt u op de toets .
11. Om de beschikbare contrastwaarden weer te geven, **CONTRAST - LICHT**, **CONTRAST - NORMAAL** of **CONTRAST - DONKER**, drukt u op de toetsen ∇/Δ .

12. Om uw keuze te bevestigen, drukt u op de toets .
Het display geeft de waarden weer die u zojuist geselecteerd heeft. Nu hoeft u alleen nog het type resolutie te kiezen en het gewenste aantal kopieën in te stellen.
13. Om het gewenste type resolutie te kiezen, *TEKST* of *FOTO*, drukt u op de toets .
14. Als u meer dan een kopie wilt maken (max. 9), voert u het gewenste aantal in, door op de volgende toetsen te drukken  - .
15. Als u een enkele kopie wilt maken, gaat u direct door naar het volgende punt.
16. Om het kopiëren te starten, drukt u op de toets .
Het faxtoestel begint het document op te slaan. Nadat het document is opgeslagen, wordt het kopiëren gestart.

Opmerking: Wanneer u de kopieertaak wilt onderbreken, drukt u op de toets . Het faxtoestel onderbreekt de kopieertaak, voert het origineel uit de ADF, en komt daarna in de standby-modus terug met weergave van het bericht *KOPIE ONDERBROK.*

Druk op de toets  om de weergave van het bericht te verwijderen.

Opmerking: Voor het maken van vergrotingen of verkleiningen, het document zo leggen dat het perfect op de rechterkant van de invoer aansluit (zie aanwijzing op de behuizing van het faxtoestel). De maximale afdrukbreedte bedraagt 210 mm en de maximale lengte 282 mm. De maximale niet-afdrukbare marges zijn: rechts en links 4 mm, boven 3 mm en onder 14 mm.

Deze pagina is opzettelijk blanco gelaten.







9 GEAVANCEERD GEBRUIK

OVERIGE NUTTIGE INSTELLINGEN VOOR ONTVANGST

OVERIGE NUTTIGE INSTELLINGEN VOOR VERZENDING

OVERIGE NUTTIGE INSTELLINGEN VOOR ONTVANGST

AFDRUKZONE VAN EEN ONTVANGEN DOCUMENT VERKLEINEN

1. Druk op de toets .
2. Drukt u op de toetsen ∇/Δ tot op het display verschijnt *CONFIG. FAX*.
3. Druk op de toets .
4. Drukt u op de toetsen ∇/Δ tot op het display verschijnt *PRINTERPARAMET..*
5. Druk op de toets .
6. Druk op de toets  om *VERKLEINEN* te selecteren.
7. Om een van de beschikbare verkleiningsratio's te kiezen, *94%*, *80%*, *75%*, *70%* en *NEE*, drukt u op de toetsen ∇/Δ .
8. Om de instelling te bevestigen, drukt u op de toets .
9. Om het faxtoestel weer in de oorspronkelijke standby-modus te plaatsen, drukt u op de toets .
10. Indien u een functie terug wilt gaan, drukt u op de toets .

DOCUMENT ONTVANGEN DAT LANGER IS DAN HET PAPIERFORMAAT

Indien u een document ontvangt dat langer is dan het gebruikte papierformaat, kunt u het faxtoestel zo instellen dat de resterende tekst op een andere pagina wordt afgedrukt.

1. Druk op de toets .
2. Drukt u op de toetsen ∇/Δ tot op het display verschijnt *CONFIG. FAX*.
3. Druk op de toets .
4. Drukt u op de toetsen ∇/Δ tot op het display verschijnt *PRINTERPARAMET..*
5. Druk op de toets .
6. Drukt u op de toetsen ∇/Δ tot op het display verschijnt *OVERLOOP*.
7. Druk op de toets .
8. Om de beschikbare opties te zien, *OVERLOOP - NEE*, *OVERLOOP - JA* of *OVERLOOP - AUTOMATISCH*, drukt u op de toetsen ∇/Δ .
9. Om de instelling te bevestigen, drukt u op de toets .
10. Om het faxtoestel weer in de oorspronkelijke standby-modus te plaatsen, drukt u op de toets .
11. Indien u een functie terug wilt gaan, drukt u op de toets .







Opmerking: Indien u de parameter *OVERLOOP - AUTOMATISCH* selecteert, zal het faxtoestel de resterende tekst op een andere pagina afdrukken indien deze tekst minstens 8 mm van de pagina bedekt. Indien u de parameter *OVERLOOP - JA* selecteert, zal het faxtoestel de resterende tekst altijd op een andere pagina afdrukken. Indien u de parameter *OVERLOOP - NEE* selecteert, zal het faxtoestel de resterende tekst niet afdrukken.

STILLE ONTVANGST IN-/UITSCHAKELEN

In de ontvangstmodi "**AUTOMAT.**", "**TEL / FAX**" en "**AWA / FAX**" kunt u het faxtoestel instellen op het **ontvangen van documenten zonder dat er bij de oproep belseignalen overgaan**.

Wanneer deze functie is ingeschakeld, hangt het gedrag van het faxtoestel af van de geselecteerde ontvangstmodus en van wie de oproep verricht:

- in de modus "**AUTOMAT.**" en "**AWA / FAX**", geeft het faxtoestel bij ontvangst van een oproep, **nooit een belseignaal**;
- in de modus "**TEL / FAX**", geeft het faxtoestel bij ontvangst van een oproep **alleen geen belseignaal indien de oproep van een ander faxtoestel komt**. Als het een **telefoonoproep** betreft, geeft het faxtoestel een **geluidssignaal**, in plaats van de belseignalen, ten teken dat u de hoorn op moet nemen.

1. Druk op de toets .
2. Druk op de toets  om *CONF. ONTVANGST* te selecteren.
3. Drukt u op de toetsen ∇/Δ tot op het display verschijnt *STILLE RX*.
4. Druk op de toets : op het display verschijnt *NEE*.
5. Om een van de andere beschikbare opties te selecteren, *STILLE RX - DAGELIJKS* of *STILLE RX - JA*, drukt u op de toetsen ∇/Δ .
6. Om de instelling te bevestigen, drukt u op de toets .
7. Om het faxtoestel weer in de oorspronkelijke standby-modus te plaatsen, drukt u op de toets .
8. Indien u een functie terug wilt gaan, drukt u op de toets .

Opmerking: Als u de optie *STILLE RX - DAGELIJKS* hebt bevestigd, vraagt het faxtoestel u de tijd in te voeren waarop de stille ontvangst moet beginnen en eindigen. Wanneer de tijd is ingesteld, drukt u nogmaals op de toets  om te bevestigen.

Opmerking: De instelling van de dagelijkse stille ontvangst (*STILLE RX - DAGELIJKS*) wordt **geannuleerd bij een stroomuitval**.

NAAM OF NUMMER VAN DE BELLER WEERGEVEN

Deze functie, die op aanvraag van de gebruiker door het telefoonbedrijf geactiveerd kan worden, **is slechts in enkele landen beschikbaar** en is **compatibel** met de **Norm ETSI ETS 300 778-1**.

Met deze functie kunt u **meteen zien door wie u wordt gebeld**. U kunt dus beslissen of u de oproep al of niet wilt beantwoorden.

Met deze functie zal het faxtoestel, als het zich **in de standby-modus** bevindt, bij elke oproep **altijd** automatisch een van de volgende **aanduidingen weergeven**:

- **nummer of naam van de beller**;
- **PRIVÉ**: indien de correspondent ervoor gekozen heeft zijn identificatie niet weer te geven;
- **NIET BESCHIKBAAR**: indien de correspondent op een telefooncentrale is aangesloten die niet over deze service beschikt.

Als u echter bezig bent uw faxtoestel te **programmeren** en u wilt bij binnenkomst

van een oproep **weten door wie u gebeld wordt, moet u op de toets**  **drukken** alvorens de oproep te beantwoorden.

Het kan gebeuren dat door bijzondere kenmerken van de telefooncentrale waarop u aangesloten bent, het nummer van de beller niet op het faxtoestel wordt weergegeven. Mocht dit probleem zich voordoen, neem dan contact op met het technische servicecentrum in uw land.

Het faxtoestel is reeds **ingesteld** op **weergave van de identiteit van de beller**. U kunt de weergave hiervan echter ook als volgt uitschakelen:

1. Druk op de toets .
2. Drukt u op de toetsen ∇/Δ tot op het display verschijnt **INSTALLATIE**.
3. Druk op de toets .
4. Drukt u op de toetsen ∇/Δ tot op het display verschijnt **TEL.NET INSTELL**.
5. Druk op de toets .
6. Drukt u op de toetsen ∇/Δ tot op het display verschijnt **BELLER ID**.
7. Druk op de toets .
8. Om de beschikbare opties te zien, **BELLER ID - JA** of **NEE**, drukt u op de toetsen ∇/Δ .
9. Om de instelling te bevestigen, drukt u op de toets .
10. Om het faxtoestel weer in de oorspronkelijke standby-modus te plaatsen, drukt u op de toets .
11. Indien u een functie terug wilt gaan, drukt u op de toets .

Opmerking: Met deze functie ingeschakeld, worden de datum en tijd bijgewerkt bij ontvangst van elke oproep.

AANTAL BELSIGNALLEN WIJZIGEN

Deze functie is slechts in enkele landen beschikbaar.

Indien het faxtoestel in de ontvangstmodus "**AUTOMAT.**", "**TEL / FAX**" of "**AWA / FAX**" staat, beantwoordt het de oproepen automatisch na een bepaald aantal belseignalen.

Indien u dit wenst, kunt u het aantal belseignalen als volgt wijzigen:

1. Druk op de toets .
2. Druk op de toets  om **CONF. ONTVANGST** te selecteren.

3. Drukt u op de toetsen ∇/Δ tot op het display verschijnt *AAANT. BELSIGN.* .
4. Druk op de toets : op het display verschijnt de standaardwaarde (2).
5. Om de beschikbare opties te zien, *AAANT. BELSIGN. - 1*, *AAANT. BELSIGN. - 3*, *AAANT. BELSIGN. - 4*, *AAANT. BELSIGN. - 5*, *AAANT. BELSIGN. - 6*, *AAANT. BELSIGN. - 7* of *AAANT. BELSIGN. - 8*, drukt u op de toetsen ∇/Δ .
6. Om de instelling te bevestigen, drukt u op de toets .
7. Om het faxtoestel weer in de oorspronkelijke standby-modus te plaatsen, drukt u op de toets .
8. Indien u een functie terug wilt gaan, drukt u op de toets .

VOLUME BELSIGNALEN WIJZIGEN

1. Druk op de toets .
2. Druk op de toets  om *CONF. ONTVANGST* te selecteren.
3. Drukt u op de toetsen ∇/Δ tot op het display verschijnt *BELVOLUME* .
4. Druk op de toets . Het display geeft het standaard volumeniveau weer.
5. Om het volume te verhogen of te verlagen, drukt u op de toetsen ∇/Δ .
6. Om de instelling te bevestigen, drukt u op de toets .
7. Om het faxtoestel weer in de oorspronkelijke standby-modus te plaatsen, drukt u op de toets .
8. Indien u een functie terug wilt gaan, drukt u op de toets .



HERKENNING VAN HET BELSIGNAAL-RITME IN-/UITSCHAKELLEN







In enkele landen bieden de telefooncentrales de mogelijkheid aan dezelfde telefoonlijn **twee of meer telefoon- of faxnummers toe te kennen**, die voor verschillende gebruikers zijn bestemd. Elk nummer krijgt een **bepaald belseignaal-ritme**.

Deze functie is bijzonder nuttig in huis of in een klein kantoor, waar dezelfde telefoonlijn door meerdere personen wordt gedeeld.

Uw faxtoestel is in staat om één van deze ritmes te herkennen (zie onderstaande procedure). Op deze manier zal het faxtoestel (in de ontvangstmodus "**TEL / FAX**" en "**AWA / FAX**") wanneer het een oproep ontvangt met dat specifieke belseignaal-ritme, altijd alleen voor ontvangst van een document worden ingesteld.

Deze functie **is bijzonder geschikt in combinatie met de stille ontvangst** aangezien het faxtoestel alleen een belseignaal zal geven indien het een telefoonoproep betreft.

1. Druk op de toets .
2. Drukt u op de toetsen ∇/Δ tot op het display verschijnt *INSTALLLATIE* .
3. Druk op de toets .
4. Drukt u op de toetsen ∇/Δ tot op het display verschijnt *ONDERSCH.BEL* .

5. Druk op de toets .
 6. Om de beschikbare optie weer te geven, *ONDERSCH.BEL - PATROON INSTELL* , drukt u op de toetsen ∇/Δ .
 7. Om de instelling te bevestigen, drukt u op de toets . Op het display verschijnt *RUTODETECTIE* .
 8. Bel het faxtoestel met het gewenste belsegnal-ritme tot het faxtoestel dit detecteert. Op het display verschijnt *GEDETECTEERD* . Nu kunt u het nieuwe belsegnalritme inschakelen.
 9. Om het nieuwe belsegnalritme in te schakelen, gaat u terug naar het punt waarop het display het volgende weergeeft *ONDERSCH.BEL - OPTIE INSTELLEN* .
 10. Druk op de toets .
 11. Om de beschikbare opties te zien, *OPTIE INSTELLEN - JA* of *NEE* , drukt u op de toetsen ∇/Δ .
 12. Om de instelling te bevestigen, drukt u op de toets .
 13. Om het faxtoestel weer in de oorspronkelijke standby-modus te plaatsen, drukt u op de toets .
 14. Indien u een functie terug wilt gaan, drukt u op de toets .
- Opmerking:** Indien het faxtoestel dit specifieke belsegnalritme niet kan herkennen, verschijnt op het display het bericht *NIET GEDETECT.* . Druk in dat geval op de toets  en herhaal de procedure.

ZOEMERDUUR WIJZIGEN



Deze functie is slechts in enkele landen beschikbaar.

Wanneer het faxtoestel ingesteld is op **automatische ontvangst met oproeptypeherkenning** gedraagt het zich als volgt:

- indien een **fax** oproept, wordt de oproep automatisch ontvangen na het ingestelde aantal belsegnalen;
- indien een **telefoontoestel** oproept, weerklinkt 20 seconden lang een geluidssignaal, waarna de ontvangst automatisch wordt gestart indien u de hoorn nog steeds niet hebt opgenomen.





Indien u dit wenst, kunt u de zoemerduur als volgt wijzigen:

1. Druk op de toets .
2. Drukt u op de toetsen ∇/Δ tot op het display verschijnt *INSTALLATIE* .
3. Druk op de toets .
4. Drukt u op de toetsen ∇/Δ tot op het display verschijnt *TEL.NET INSTELL* .
5. Druk op de toets .
6. Drukt u op de toetsen ∇/Δ tot op het display verschijnt *FAX/TEL TIJD* .
7. Druk op de toets : op het display verschijnt de standaardwaarde (*20 SEC.*).



8. Om de beschikbare opties te zien, *FAX/TEL TIJD - 15 SEC.*, *FAX/TEL TIJD - 30 SEC.* of *FAX/TEL TIJD - 40 SEC.*, drukt u op de toetsen ∇/Δ .
9. Om de instelling te bevestigen, drukt u op de toets .
10. Om het faxtoestel weer in de oorspronkelijke standby-modus te plaatsen, drukt u op de toets .
11. Indien u een functie terug wilt gaan, drukt u op de toets .

STILLE PERIODE WIJZIGEN

Wanneer het faxtoestel zich in de modus "**AWA / FAX**" bevindt, en het antwoordapparaat hoort bij ontvangst van een oproep geen boodschap binnen het geprogrammeerde aantal seconden (stille periode), onderbreekt het faxtoestel de opname en komt in de oorspronkelijke standby-modus terug.

1. Druk op de toets .
2. Drukt u op de toetsen ∇/Δ tot op het display verschijnt *INSTALLATIE*.
3. Druk op de toets .
4. Drukt u op de toetsen ∇/Δ tot op het display verschijnt *TEL.NET INSTELL.*
5. Druk op de toets .
6. Drukt u op de toetsen ∇/Δ tot op het display verschijnt *STILLE PERIODE*.
7. Druk op de toets : op het display verschijnt de standaardwaarde (*6 SEC.*).
8. Om de beschikbare opties te zien, *STILLE PERIODE - 3 SEC.*, *STILLE PERIODE - 4 SEC.*, *STILLE PERIODE - 8 SEC.*, *STILLE PERIODE - 10 SEC.* of *STILLE PERIODE - NEE*, drukt u op de toetsen ∇/Δ .

Indien u *STILLE PERIODE - NEE* selecteert, wordt de opname niet door het faxtoestel onderbroken.

9. Om de instelling te bevestigen, drukt u op de toets .
10. Om het faxtoestel weer in de oorspronkelijke standby-modus te plaatsen, drukt u op de toets .
11. Indien u een functie terug wilt gaan, drukt u op de toets .

AFSTANDSBEDIENINGSCODE WIJZIGEN



Indien het faxtoestel aangesloten is op een **telefoon**toestel dat in **toonkiesmodus** werkt en ingesteld is op **manuele ontvangst**, kunt u bij elke oproep van een correspondent die u een document wil zenden de **ontvangst sturen** door de code * * op het aangesloten telefoontoestel in te voeren. Deze procedure heeft

hetzelfde resultaat als het indrukken van de toets  op uw faxtoestel.

U kunt alleen de tweede asterisk van deze code vervangen door een cijfer van 0 tot 9.

1. Druk op de toets .
2. Drukt u op de toetsen ∇/Δ tot op het display verschijnt *INSTALLATIE*.

3. Druk op de toets .
4. Drukt u op de toetsen ∇/Δ tot op het display verschijnt *TEL.NET INSTELL.*
5. Druk op de toets .
6. Drukt u op de toetsen ∇/Δ tot op het display verschijnt *RFST. BEDIENING.*
7. Druk op de toets .
8. Drukt u op de toetsen ∇/Δ tot op het display verschijnt *JR.*
9. Druk op de toets : het display geeft de code weer die u eerder hebt ingesteld.
10. Om de nieuwe code in te voeren, drukt u op de toetsen  - .
11. Om de nieuwe code te bevestigen, drukt u op de toets .
12. Om het faxtoestel weer in de oorspronkelijke standby-modus te plaatsen, drukt u op de toets .
13. Indien u een functie terug wilt gaan, drukt u op de toets .

Opmerking: Als u deze functie wilt uitschakelen, drukt u na stap **7** op de toetsen ∇/Δ om de optie *RFST. BEDIENING - NEE* weer te geven, en daarna op de toets  om te bevestigen en op de toets  om het faxtoestel weer in de oorspronkelijke standby-modus te plaatsen.

LIJST VAN UITGESLOTEN NUMMERS INSTELLEN

Zoals reeds gezegd, kunt u een lijst met ongewenste nummers opslaan (max. 10) om geen documenten te ontvangen die afkomstig zijn van de correspondenten uit de lijst.

1. Druk op de toets .
2. Druk op de toets  om *CONF. ONTVANGST* te selecteren.
3. Drukt u op de toetsen ∇/Δ tot op het display verschijnt *UITGESLOTEN NRS.*
4. Druk op de toets .
5. Druk op de toets  om *NIEUW NUMMER* te selecteren.
6. Vorm het faxnummer dat u wilt blokkeren.
Hiertoe drukt u op de toetsen  - .
7. Om een spatie in te voeren, typefouten te corrigeren of speciale tekens en symbolen in te voeren, gaat u te werk zoals uitgelegd in "**Nu ontbreken uw naam en faxnummer nog**".
8. Om de instelling te bevestigen, drukt u op de toets .







Op dit punt kunt u de procedure onderbreken of een ander nummer blokkeren.

9. Om de procedure te onderbreken, drukt u op de toets .
10. Om een ander nummer te blokkeren, herhaalt u de procedure vanaf stap **5**.

LIJST VAN UITGESLOTEN NUMMERS WIJZIGEN

1. Druk op de toets .
 2. Druk op de toets  om *CONF. ONTVANGST* te selecteren.
 3. Drukt u op de toetsen ∇/Δ tot op het display verschijnt *UITGESLOTEN NRS.*
 4. Druk op de toets .
 5. Drukt u op de toetsen ∇/Δ tot op het display verschijnt *NUMMER WIJZIGEN.*
 6. Om de instelling te bevestigen, drukt u op de toets .
Op het display verschijnt het eerste nummer uit de lijst van uitgesloten nummers.
 7. Om het nummer op te zoeken dat u wilt wijzigen, drukt u op de toetsen ∇/Δ .
 8. Om de instelling te bevestigen, drukt u op de toets .
- Vanaf dit punt herhaalt u de procedure "**Lijst van uitgesloten nummers instellen**" vanaf stap **6** om het nummer te wijzigen.

LIJST VAN UITGESLOTEN NUMMERS WISSEN

1. Druk op de toets .
2. Druk op de toets  om *CONF. ONTVANGST* te selecteren.
3. Drukt u op de toetsen ∇/Δ tot op het display verschijnt *UITGESLOTEN NRS.*
4. Druk op de toets .
5. Drukt u op de toetsen ∇/Δ tot op het display verschijnt *NUMMER WISSEN.*
6. Om de instelling te bevestigen, drukt u op de toets .
- Op het display verschijnt het eerste nummer uit de lijst van uitgesloten nummers.
7. Om het nummer op te zoeken dat u wilt wissen, drukt u op de toetsen ∇/Δ .
8. Om de instelling te bevestigen, drukt u op de toets .
9. Om de beschikbare opties te zien, *WISSEN? - JA* of *NEE*, drukt u op de toetsen ∇/Δ .
10. Om de instelling te bevestigen, drukt u op de toets .
11. Vanaf dit punt herhaalt u de procedure vanaf stap **6** om andere nummers uit de lijst te wissen.

LIJST VAN UITGESLOTEN NUMMERS AFDRUKKEN

1. Druk op de toets .
2. Druk op de toets  om *CONF. ONTVANGST* te selecteren.
3. Drukt u op de toetsen ∇/Δ tot op het display verschijnt *UITGESLOTEN NRS.*
4. Druk op de toets .
5. Drukt u op de toetsen ∇/Δ tot op het display verschijnt *LIJST PRINTEN.*
6. Om de instelling te bevestigen, drukt u op de toets .

Na de afdruk komt het faxtoestel automatisch weer in de oorspronkelijke standby-modus terug.

OVERIGE NUTTIGE INSTELLINGEN VOOR VERZENDING

PLAATS VAN NAAM EN FAXNUMMER WIJZIGEN

De informatie die bovenaan op het te verzenden document wordt afgedrukt (naam, faxnummer, datum en tijd en aantal pagina's) kan door het faxtoestel van uw correspondent buiten de tekstzone of binnen de tekstzone.



Uw faxtoestel is ingesteld om deze informatie binnen de tekstzone te plaatsen.

Plaats wijzigen:

1. Druk op de toets .
2. Drukt u op de toetsen ∇/Δ tot op het display verschijnt *CONFIG. FAX*.
3. Druk op de toets .
4. Drukt u op de toetsen ∇/Δ tot op het display verschijnt *DIJ. PARAMETERS*.
5. Druk op de toets .
6. Drukt u op de toetsen ∇/Δ tot op het display verschijnt *KOPREGEL FAX*.
7. Druk op de toets .
8. Om de andere parameter te selecteren, drukt u op de toetsen ∇/Δ tot op het display verschijnt *BUITEN* of *BINNEN*.
9. Om de instelling te bevestigen, drukt u op de toets .
10. Om het faxtoestel weer in de oorspronkelijke standby-modus te plaatsen, drukt u op de toets .
11. Indien u een functie terug wilt gaan, drukt u op de toets .

VERBINDINGSTONEN WEERGEVEN

Het faxtoestel is zo ingesteld dat u de **kiestonen** tijdens het kiezen van het nummer en de **verbindingstonen** die tussen uw faxtoestel en het andere toestel worden uitgewisseld, kunt horen. Is dit niet het geval, dan programmeert u dit als volgt:

1. Druk op de toets .
2. Drukt u op de toetsen ∇/Δ tot op het display verschijnt *INSTALLATIE*.
3. Druk op de toets .
4. Drukt u op de toetsen ∇/Δ tot op het display verschijnt *TEL.NET INSTELL*.
5. Druk op de toets .
6. Drukt u op de toetsen ∇/Δ tot op het display verschijnt *LIJNDETECTIE*.
7. Druk op de toets .
8. Om de beschikbare opties te zien, *LIJNDETECTIE - JR* of *NEE*, drukt u op de toetsen ∇/Δ .

9. Om de instelling te bevestigen, drukt u op de toets .
10. Om het faxtoestel weer in de oorspronkelijke standby-modus te plaatsen, drukt u op de toets .
11. Indien u een functie terug wilt gaan, drukt u op de toets .

LUIDSPREKERVOLUME AANPASSEN

Als het volume van de lijn- en verbindingstonen te laag of te hoog is, kunt u dit

aanpassen met behulp van de toets .

1. Druk op de toets .
2. Om het volume van de luidspreker te verhogen/verlagen, drukt u op de toets . Op de eerste regel van het display verschijnt het niveau van het ingestelde volume.
3. Om het faxtoestel weer in de oorspronkelijke standby-modus te plaatsen, drukt u op de toets .

ZOEMERVOLUME AANPASSEN

Het geluidssignaal geeft zowel bijzondere omstandigheden in de werking van het faxtoestel als eventuele fouten of storingen aan.

Het volume van het geluidssignaal kan op acht niveaus geregeld worden, of kan volledig uitgeschakeld worden.

1. Druk op de toets .
2. Drukt u op de toetsen ∇/Δ tot op het display verschijnt *CONFIG. FAX*.
3. Druk op de toets .
4. Drukt u op de toetsen ∇/Δ tot op het display verschijnt *DIV. PARAMETERS*.
5. Druk op de toets .
6. Drukt u op de toetsen ∇/Δ tot op het display verschijnt *ZOEMERVOLUME*.
7. Druk op de toets .
Het display geeft het standaard volumeniveau weer.
8. Om het volume te verhogen of te verlagen, drukt u op de toetsen ∇/Δ .
9. Om de instelling te bevestigen, drukt u op de toets .
10. Om het faxtoestel weer in de oorspronkelijke standby-modus te plaatsen, drukt u op de toets .
11. Indien u een functie terug wilt gaan, drukt u op de toets .

DE FLASH-FUNCTIE IN-/UITSCHAKELEN

Indien het faxtoestel is aangesloten op een privé-centrale (PBX) met beheer van de Flash-impuls, heeft u door activering van deze functie direct toegang tot de openbare lijn.







1. Druk op de toets .

2. Drukt u op de toetsen ∇/Δ tot op het display verschijnt *INSTALLATIE*.
3. Druk op de toets .
4. Drukt u op de toetsen ∇/Δ tot op het display verschijnt *TEL.NET INSTELL*.
5. Druk op de toets .
6. Drukt u op de toetsen ∇/Δ tot op het display verschijnt *PBX FLASH*.
7. Druk op de toets .
8. Om de beschikbare opties te zien, *PBX FLASH - JA* of *NEE*, drukt u op de toetsen ∇/Δ .
9. Om de instelling te bevestigen, drukt u op de toets .
10. Om het faxtoestel weer in de oorspronkelijke standby-modus te plaatsen, drukt u op de toets .
11. Indien u een functie terug wilt gaan, drukt u op de toets .

Opmerking: Nadat de Flash-functie is ingeschakeld, moet u voor directe toegang tot de openbare lijn vanaf de privé-centrale (PBX), op de toets  drukken alvorens het telefoon- of faxnummer te vormen (op het display verschijnt de letter "E").

ACTIVEREN/STOPZETTEN VAN DE ECM MODUS

ECM (Error Correction Mode) is een correctiesysteem voor fouten die worden veroorzaakt door storingen van de telefoonlijn. Om hiervan te kunnen gebruikmaken, moet deze functie zowel op uw fax als op het toestel van uw correspondent geactiveerd zijn. De letter "E" op het display geeft aan dat de functie geactiveerd is. Uw faxtoestel is voorgeprogrammeerd om met deze modus te verzenden. Om het toestel op normaal verzenden in te stellen, volgt u onderstaande procedure:

1. Druk op de toets .
2. Drukt u op de toetsen ∇/Δ tot op het display verschijnt *CONFIG. FAX*.
3. Druk op de toets .
4. Drukt u op de toetsen ∇/Δ tot op het display verschijnt *DIJ. PARAMETERS*.
5. Druk op de toets .
6. Druk op de toets  om *ECM* te selecteren.
7. Om de beschikbare opties te zien, *ECM - JA* of *NEE*, drukt u op de toetsen ∇/Δ .
8. Om de instelling te bevestigen, drukt u op de toets .
9. Om het faxtoestel weer in de oorspronkelijke standby-modus te plaatsen, drukt u op de toets .
10. Indien u een functie terug wilt gaan, drukt u op de toets .

10 RAPPORTEN EN LIJSTEN AFDRUKKEN

RAPPORTEN AFDRUKKEN

LIJSTEN AFDRUKKEN

RAPPORTEN AFDrukKEN

Door het afdrukken van rapporten kunt u het resultaat van alle uitgevoerde transacties (verzendingen en ontvangsten) en het aantal verwerkte documenten controleren en over andere nuttige informatie beschikken.

Het faxtoestel kan de volgende rapporten afdrukken:



- **Stroomonderbrekingsrapport:** dit rapport wordt **altijd automatisch afgedrukt, wanneer er documenten in het geheugen zijn**, na een **stroomonderbreking**. Het faxtoestel zal bij herstel van de normale werking automatisch een rapport afdrukken met het aantal op dat moment in het geheugen aanwezige pagina's die verloren gegaan zijn. In dat geval is het raadzaam het activiteitenrapport af te drukken om het nummer of de naam te vinden van wie u de verloren gegane documenten heeft gezonden.
- **Activeringsrapport:** dit rapport bevat de gegevens van de **laatste 42 transacties** (verzendingen en ontvangsten), die in het geheugen van het faxtoestel opgeslagen blijven. Het wordt **automatisch afgedrukt** (na de 32e transactie) of **wanneer u dit opvraagt**.
- **Rapport laatste verzending:** dit rapport bevat de gegevens van de **laatste verzending**. Het kan, indien zo geprogrammeerd, **altijd automatisch afgedrukt** worden na elke verzending, of **wanneer u dit opvraagt**.
- **Foutberichtenrapport:** dit rapport bevat eveneens de gegevens van de **laatste verzending** maar wordt **alleen na een mislukte verzending automatisch afgedrukt**. Het faxtoestel is ingesteld om dit soort rapport automatisch af te drukken. Hoe u deze functie kunt uitschakelen, wordt beschreven in de betreffende paragraaf.
- **Rapport laatste circulaire:** bevat de gegevens met betrekking tot de **laatste circulaire-verzending** en kan **altijd automatisch afgedrukt** worden na elke circulaire-verzending, of **op aanvraag** op het gewenste moment.
- **Lijst bellers:** bevat de laatste 20 ontvangen oproepen (telefoon of fax).

RAPPORTEN INTERPRETEREN

Items	Beschrijving
Act.Nr	Het volgnummer van de uitgevoerde transactie (verzending/ontvangst).
Type	Soort transactie: TX of TX ECM voor verzending. RX, RX ECM of RX POLL voor ontvangst.
Doc.Nr	Referentienummer, direct door het faxtoestel toegekend, van het opgeslagen document.
Gekozen nummer	Het faxnummer van de correspondent dat u gekozen hebt.
Naam	Naam van de correspondent die u hebt gebeld. Verschijnt alleen indien u deze in het adresboek hebt opgeslagen. Dit veld komt niet voor in het activiteitenrapport.

Items	Beschrijving
Ontvangen identificatie	Nummer (en eventueel naam) van de geselecteerde correspondent. Dit nummer komt overeen met het nummer dat u gekozen hebt, mits de correspondent zijn faxnummer correct heeft ingesteld. Anders kan het afwijkend zijn of zelfs ontbreken.
Datum/Tijd	Datum en tijd waarop de transactie werd uitgevoerd.
Duur	Duur van de transactie (in minuten en seconden).
Pag.	Totaal aantal pagina's dat u hebt verzonden/ontvangen.
Result	Resultaat van de transactie: <ul style="list-style-type: none"> • OK: als de transactie met succes werd voltooid. • FOUTCODE XX: indien de transactie niet plaats gevonden heeft als gevolg van de oorzaak die door de foutcode wordt aangegeven (zie "Foutcodes", in het hoofdstuk "Problemen oplossen").

AUTOMATISCHE AFDRUK VAN HET ZENDRAPPORT EN FOUTBERICHTENRAPPORT ACTIVEREN/INACTIVEREN

1. Druk op de toets .
2. Druk op de toetsen ∇/Δ tot op het display verschijnt *CONFIG. FAX*.
3. Druk op de toets .
4. Druk op de toetsen ∇/Δ tot op het display verschijnt *DIJ. PARAMETERS*.
5. Druk op de toets .
6. Druk op de toetsen ∇/Δ tot op het display verschijnt *TX RAPPORT*.
7. Druk op de toets .

U kunt een van de volgende opties kiezen: *TX RAPPORT - MISLUKTE VERZ.*, *TX RAPPORT - ALTIJD* en *TX RAPPORT - NEE*.



TX RAPPORT - MISLUKTE VERZ. - Het faxtoestel drukt alleen na een mislukte verzending automatisch een rapport af.

TX RAPPORT - ALTIJD - Het faxtoestel drukt na elke verzending automatisch een rapport af, ongeacht het resultaat.

TX RAPPORT - NEE - Het faxtoestel drukt geen rapporten af.

8. Om een van de beschikbare opties weer te geven, drukt u op de toetsen ∇/Δ .
9. Om de instelling te bevestigen, drukt u op de toets .
10. Om het faxtoestel weer in de oorspronkelijke standby-modus te plaatsen, drukt u op de toets .
11. Indien u een functie terug wilt gaan, drukt u op de toets .

AFDRUK VAN HET ZENDRAPPORT, ACTIVITEITENRAPPORT, CIRCULAIRE-RAPPORT EN BELLER-ID-RAPPORT OPVragen

1. Druk op de toets .
2. Druk op de toetsen ∇/Δ tot op het display verschijnt *RAPPORTEN*.
3. Druk op de toets .
U kunt een van de volgende opties kiezen: *RAPPORTEN - LAATSTE VERZEND*, *RAPPORTEN - LAATSTE CIRCUL.*, *RAPPORTEN - ACTIVITEIT. RAPP* en *RAPPORTEN - LIJST BELLERS*.
4. Om een van de beschikbare opties weer te geven, drukt u op de toetsen ∇/Δ .
5. Om de instelling te bevestigen, drukt u op de toets .
Na de afdruk komt het faxtoestel automatisch weer in de oorspronkelijke standby-modus terug.



LIJSTEN AFDRUKKEN

U kunt de **volledige lijsten met installatie- en configuratieparameters en de uitgesloten nummers** evenals de **in het adresboek opgeslagen gegevens** op elk gewenst moment **afdrukken**. Wanneer u een afdruk van de installatie- en configuratieparameters vraagt, kunt u een bijgewerkt rapport afdrukken van de vooraf ingestelde waarden en van de waarden die u af en toe overeenkomstig uw behoeften hebt ingesteld.

LIJST VAN INSTALLATIEPARAMETERS AFDRUKKEN

1. Druk op de toets .
2. Druk op de toetsen ∇/Δ tot op het display verschijnt *INSTALLATIE*.
3. Druk op de toets .
4. Druk op de toetsen ∇/Δ tot op het display verschijnt *INSTALL.PRINTEN*.
5. Om de instelling te bevestigen, drukt u op de toets . Na de afdruk komt het faxtoestel automatisch weer in de oorspronkelijke standby-modus terug.

LIJST VAN CONFIGURATIEPARAMETERS AFDRUKKEN

1. Druk op de toets .
2. Druk op de toetsen ∇/Δ tot op het display verschijnt *CONFIG. FAX*.
3. Druk op de toets .
4. Druk op de toetsen ∇/Δ tot op het display verschijnt *CONFIG. PRINTEN*.
5. Om de instelling te bevestigen, drukt u op de toets . Na de afdruk komt het faxtoestel automatisch weer in de oorspronkelijke standby-modus terug.

LIJST VAN CONFIGURATIEPARAMETERS VOOR ONTVANGST AFDRUKKEN

1. Druk op de toets .
2. Druk op de toets  om *CONF. ONTVANGST* te selecteren.
3. Druk op de toetsen ∇/Δ tot op het display verschijnt *CONFIG. PRINTEN*.
4. Om de instelling te bevestigen, drukt u op de toets . Na de afdruk komt het faxtoestel automatisch weer in de oorspronkelijke standby-modus terug.

LIJST VAN UITGESLOTEN NUMMERS AFDRUKKEN

Het faxtoestel biedt de mogelijkheid om, na programmering (zie verderop "**Lijst van uitgesloten nummers instellen**", in het hoofdstuk "**Geavanceerd gebruik**"), een aantal correspondenten uit te sluiten waarvan u geen documenten wilt ontvangen. Deze functie is nuttig om te voorkomen dat u ongewenste documenten ontvangt, zoals reclame, propagandamateriaal, enz. U moet alleen een lijst van ongewenste nummers opslaan. U ontvangt dan geen documenten afkomstig van de correspondenten uit de lijst (zie verderop "**Lijst van uitgesloten nummers afdrukken**", in het hoofdstuk "**Geavanceerd gebruik**").

DE IN HET ADRESBOEK OPGESLAGEN GEGEVENS AFDRUKKEN

Zoals reeds eerder beschreven, kunt u de lijst afdrukken van de telefoon- en faxnummers die u in het adresboek hebt opgeslagen (zie "**Programmering van het adresboek**" en "**De gegevens van het adresboek afdrukken**").

Deze pagina is opzettelijk blanco gelaten.

11 PROBLEMEN OPLOSSEN

ALGEMENE PROBLEMEN

KLEINE PROBLEMEN OPLOSSEN

FOUTCODES

SIGNALEN EN BERICHTEN

GELUIDSSIGNALEN DIE EEN FOUT AANGEVEN

ALGEMENE PROBLEMEN

Probleem	Beschrijving
Wanneer de stroom uitvalt.	In geval van een stroomuitval, bewaart het faxtoestel de in het adresboek geprogrammeerde nummers en de rapporten in het geheugen , terwijl de opgeslagen documenten verloren gaan. Ook de datum en tijd gaan verloren. Deze moeten dan opnieuw worden ingesteld volgens de procedure " De eerste keer de datum en tijd instellen ", hoofdstuk " Installatie-instructies ".
Wanneer het papier of de inkt opraaft.	Als tijdens ontvangst het papier opraaft of vastloopt , of de inkt is op of u tilt het bedieningspaneel op , dan wordt het afdrukken onderbroken, op het display verschijnt het betreffende bericht en het ontvangen document wordt tijdelijk in het geheugen opgeslagen . Wanneer de storing eenmaal is hersteld, begint het faxtoestel weer af te drukken.
Wanneer de verzending mislukt.	Indien de verzending mislukte door lijn- of faxproblemen, gaat de FOUTEN-LED "  " branden en geeft het faxtoestel een kort geluidssignaal; in dat geval drukt het toestel automatisch het zendrapport af (zie " Rapporten en lijsten afdrukken "), waarin een foutcode de oorzaak aangeeft (verderop vindt u een lijst met alle foutcodes).
Wat er gebeurt als u een document in de automatische invoer (ADF) steekt terwijl het faxtoestel afdrukt.	Als u een document in de automatische invoer voor originele documenten (ADF) steekt, terwijl het faxtoestel een kopie of de afdruk van een rapport of een ontvangen document uitvoert, gedraagt het faxtoestel zich zoals hieronder beschreven: <ul style="list-style-type: none">• als het een kopie uitvoert, onderbreekt het faxtoestel het afdrukken en geeft via een aantal berichten instructies over hoe u terug kunt gaan naar de oorspronkelijke standby-modus;• als het een rapport afdrukt, onderbreekt het faxtoestel het afdrukken en geeft via een aantal berichten instructies over hoe u terug kunt gaan naar de oorspronkelijke standby-modus;• als het een document ontvangt:<ul style="list-style-type: none">- Onderbreekt het faxtoestel het afdrukken en begint het ontvangen document op te slaan. Op het display verschijnt het bericht RX IN GEHEUGEN.- Nadat de geheugenopslag is beëindigd, verschijnt op het display het bericht DOC. IN GEHEUGEN. Nu geeft het faxtoestel instructies over hoe u het document uit de automatische invoer (ADF) kunt verwijderen. Vervolgens wordt het afdrukken van het opgeslagen document hervat.

KLEINE PROBLEMEN OPLOSSEN

Onderstaande lijst biedt enkele aanwijzingen voor het oplossen van kleine problemen.

Probleem	Oplossing
Het faxtoestel geeft geen enkel bericht weer.	Controleer of het faxtoestel goed op het stopcontact en op de telefoonlijn is aangesloten.
U kunt het document niet correct insteken.	Controleer of het document voldoet aan de aanbevelingen in de paragraaf " Welke documenten kunt u gebruiken ", in het hoofdstuk " Functies voor verzenden en ontvangen van faxen ".
Het toestel kan geen documenten verzenden.	Controleer of het document niet vastgelopen is. De lijn is bezet: wacht tot deze vrij is en probeer het opnieuw.
Het toestel kan niet automatisch ontvangen.	U hebt het toestel ingesteld op manuele ontvangst: stel het in op automatische ontvangst.
Het toestel kan niet kopiëren of ontvangen.	Controleer of het document of het vel papier niet vastgelopen is. Het gebruikte papiertype is niet geschikt: controleer de papierkenmerken vermeld in de paragraaf " Technische gegevens ", in het hoofdstuk " Bijlage ".
De afdrukken zijn volledig blanco.	Steek het document met de gegevens naar onder gericht in de ADF.

Opmerking: Indien het toestel geen documenten kan verzenden of ontvangen, kan dit ook aan andere oorzaken te wijten zijn. Deze oorzaken zullen worden aangegeven in de vorm van een **foutcode** in het "**Zendrapport**" en in het "**Activiteitenrapport**" (zie "**Rapporten en lijsten afdrukken**").

FOUTCODES

De foutcodes die zowel op het zendrapport als op het activiteitenrapport worden afgedrukt bestaan uit **twee cijfers** die de **oorzaak** van de fout aangeven. Op het activiteitenrapport wordt de code wegens plaatsgebrek zonder verder bericht weergegeven.

Code	Bericht	Oorzaak van de fout	Wat u moet doen
OK	<i>OK</i>	Transactie correct voltooid.	Geen interventie.
02	<i>VERBINDING ONMOGELIJK RAADPLEEG CORRESPONDENT</i>	Het faxtoestel detecteert geen lijntoon of ontvangt foutieve signalen.	Controleer of het faxtoestel correct op de telefoonlijn is aangesloten en of de hoorn ingehaakt is. Probeer opnieuw.
03	<i>GEEN ANTWOORD</i>	Het opgewoepen nummer antwoordt niet of is geen faxtoestel.	Controleer of het nummer van de correspondent juist is.
04	<i>FOUTEN BIJ VERZENDING HERHALEN VANAF PAGINA:</i>	Er werd een storing gedetecteerd tijdens de verzending.	Herhaal de verzending vanaf de pagina aangegeven in het rapport.
05	<i>FOUTEN BIJ VERZENDING HERHAAL PAGINA:</i>	Het opgeroepen faxtoestel heeft fouten gedetecteerd tijdens de ontvangst.	Herhaal de verzending van de pagina's aangegeven in het rapport.
06	<i>LIJN BEZET</i>	De lijn is bezet.	Probeer opnieuw bij onbezette lijn.
07	<i>DOCUMENT TE LANG</i>	Het te verzenden document is te lang. De verzendingstijd overschrijdt de toegelaten limiet.	Splits het te verzenden document op.
01 en 08	<i>DOC. CONTROLLEREN</i>	De optische scanner kan het document niet lezen.	Neem het document uit de ADF en steek het opnieuw in voordat u de verzending opnieuw start.
09	<i>TX ONDERBROKEN MET STOP</i>	U hebt de verzending onderbroken.	Geen interventie.

Code	Bericht	Oorzaak van de fout	Wat u moet doen
10	<i>FOUTEN BIJ ONTVANGST RAROPLEEG CORRESPONDENT</i>	Het faxtoestel heeft een storing gedetecteerd tijdens de ontvangst.	Neem contact op met de correspondent en vraag hem het document opnieuw te verzenden.
11	<i>ONTVANGST ONMOGELIJK GEHEUGEN VOL</i>	De printer gedraagt zich abnormaal tijdens de ontvangst. Resterend document opgeslagen in geheugen maar geheugencapaciteit overschreden voor einde van procedure.	Verhelp het probleem en wacht tot het opgeslagen document afgedrukt is.
OK	<i>OK?</i>	Het document kon ontvangen worden maar de afdrukkwaliteit laat te wensen over.	Neem contact op met de correspondent.
13	<i>FOUTEN BIJ POLLING RAROPLEEG CORRESPONDENT</i>	Er steekt geen document in de ADF van het andere faxtoestel en dit werd niet ingesteld voor verzending na polling.	Neem contact op met de correspondent.
76	<i>FOUT INKTPATROON 76. VERVANG DE INKTPATROON!</i>	Storing van de inktpatroon.	Vervang de inktpatroon.

SIGNALLEN EN BERICHTEN

Eventuele **problemen** die kunnen optreden worden gewoonlijk aangegeven door **geluidssignalen** (die soms vergezeld gaan van **visuele signalen**: brandende fouten-LED "  ") of door **foutberichten op het display**.

Het faxtoestel geeft eveneens **geluidssignalen** en **berichten op het display** die **geen fout aangeven**.

GELUIDSSIGNALLEN DIE EEN FOUT AANGEVEN

Korte toon, 1 seconde lang

- U hebt op de verkeerde toets gedrukt tijdens een procedure.

Langere toon, 3 seconden lang, plus brandende fouten-LED

- Transactie mislukt.

Permanente toon

- Hoorn van de haak, u vergat de hoorn in te haken na een vorige transactie.

Opmerking: Om de fouten-LED "  " uit te schakelen moet u op de toets  drukken.

ANDERE GELUIDSSIGNALLEN

Korte toon, 1 seconde lang

- Transactie werd correct uitgevoerd.

Intermitterende toon, 20 seconden lang

- Signaal om de hoorn op te nemen en een telefoonoproep te beantwoorden.

12 ONDERHOUD

PRINTPATROON VERVANGEN

**REINIGINGSPROCEDURE VOOR DE PRINTPATROON EN
TESTPROCEDURE VOOR DE INKTSPROEIERS**

ELEKTRISCHE CONTACTEN VAN DE PRINTPATROON REINIGEN

OPTISCHE SCANNER REINIGEN

BEHUIZING REINIGEN

VASTGELOPEN DOCUMENTEN VERWIJDEREN

VASTGELOPEN PAPIER VERWIJDEREN

PRINTPATROON VERVANGEN

De printpatroon **moet worden vervangen**, wanneer **de inkt opraakt (lege printpatronen kunnen niet worden hergebruikt)** of wanneer **de afdrukkwaliteit achteruit gaat**.

In het eerste geval drukt het faxtoestel automatisch een bericht af om u eraan te herinneren dat de inkt in de patroon bijna op is en dat u hem moet vervangen.

De gebruikte inktpatroon wordt bij het plaatsen eenduidig aan het faxtoestel gekoppeld. Bij het verwisselen van inktpatronen tussen faxtoestellen wordt het correcte afdrukbeheer van ontvangen documenten niet gegarandeerd: dit dient dus te worden vermeden.

1. Leg de telefoonhoorn eraf op een stabiele ondergrond.

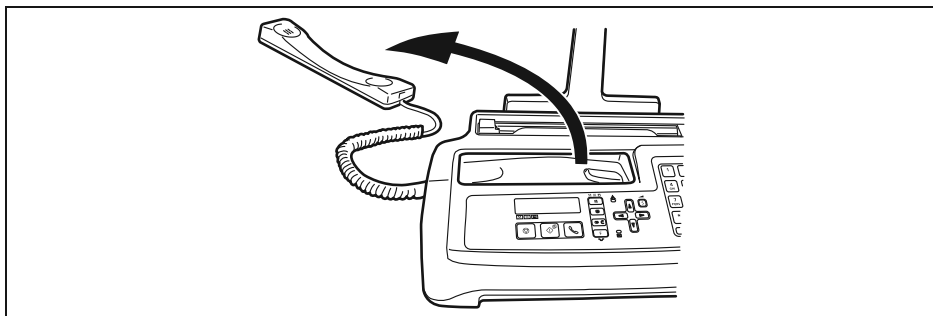

2. Til het bedieningspaneel op zoals aangegeven door de pijl.

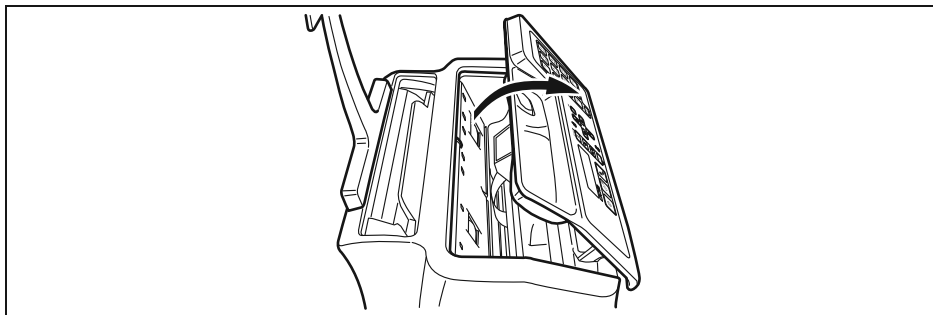

3. Ontgrendel de printpatroon door middel van het hendeltje, zoals aangegeven door de pijl.

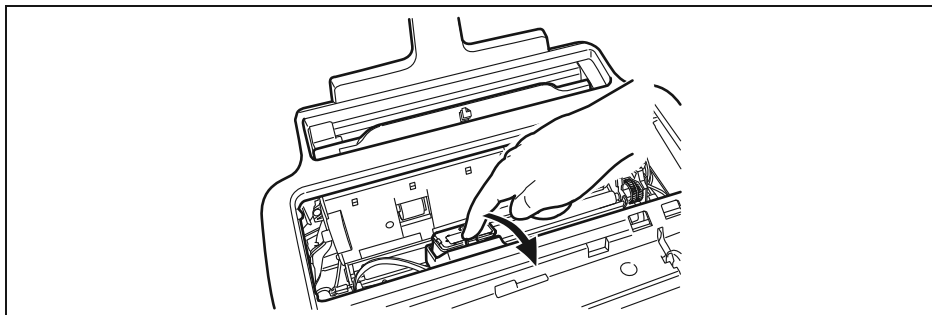

4. Neem de oude patroon uit zijn behuizing.

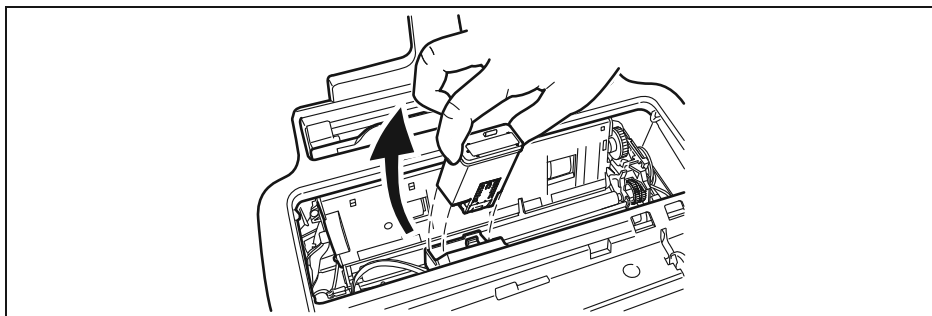

5. Neem de nieuwe patroon uit zijn verpakking en verwijder de beschermfolie van de inksproeiers terwijl u hem aan weerszijden vasthoudt.

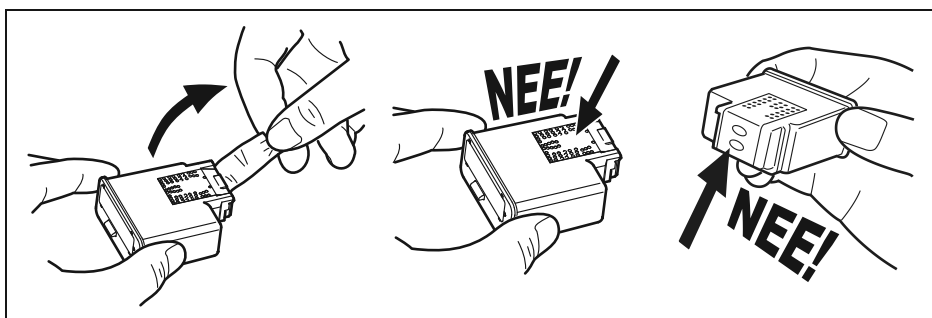

 **Opgelet:** Raak de elektrische contacten en de spuitmond niet aan.

6. Plaats de nieuwe patroon in zijn behuizing met de elektrische contacten naar het printcompartiment gericht.

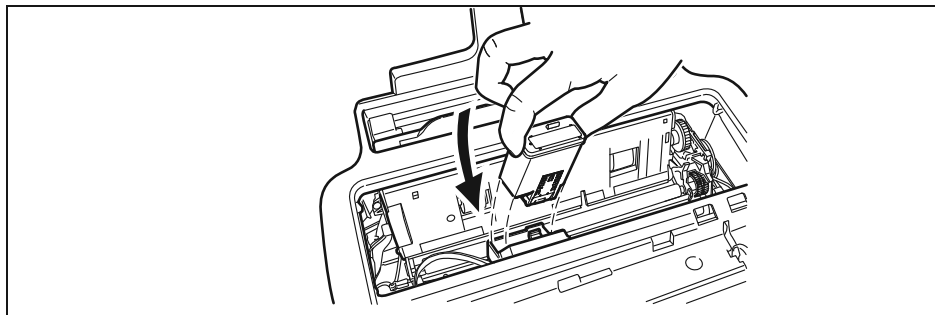

7. Duw de patroon aan tot u een klik hoort, die aangeeft dat hij goed zit.

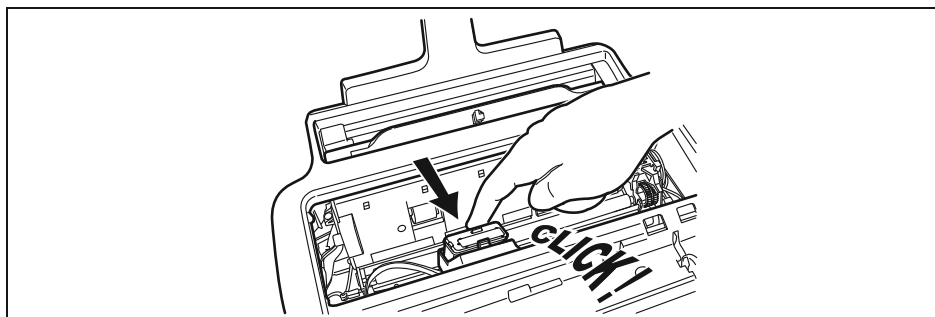

8. Sluit vervolgens het bedieningspaneel en leg de hoorn weer op zijn plaats.

Opmerking: Wanneer u de patroon vervangt omdat **de inkt op was**, herkent het faxtoestel de vervanging automatisch bij sluiten van het bedieningspaneel en **op het display verschijnt** het bericht
DATE/TIME INST.
XX-XX-XX XX:XX

- 1 Voer de juiste datum en tijd in (bijv. 13-06-08; 18:00), door op de toetsen

 -  te drukken, en druk vervolgens op de toets .



- 2 Wanneer het display *D/T BEVESTIGEN* weergeeft, op de toets  drukken om de ingevoerde gegevens te bevestigen of op de toets  drukken om ze te wijzigen.

Nu voert het faxtoestel **automatisch** de procedure voor **reiniging van de patroon en controle van de inktspoeiers** uit, die wordt afgesloten met de afdruk, op een automatisch ingevoerd vel, van een nummerschaal en een tekst die aangeeft dat de patroon correct is vervangen.

Indien het afdrukresultaat van de nummerschaal of van de tekst onbevredigend is, raadpleeg dan "**De printpatroon plaatsen**", in het hoofdstuk "**Installatie-instructies**".

REINIGINGSPROCEDURE VOOR DE PRINTPATROON EN TESTPROCEDURE VOOR DE INKTSPROEIERS

Indien de **afdrukkwaliteit achteruit gaat**, kunt u een snelle procedure uitvoeren voor het reinigen van de printpatroon en het testen van de inktspoeiers, afgesloten door een afdruk die de toestand weergeeft.

1. Druk op de toets .
2. Drukt u op de toetsen ∇/Δ tot op het display verschijnt *REINIG. PATROON*.
3. Om de instelling te bevestigen, drukt u op de toets .
4. Om de beschikbare opties te zien, *REINIG. PATROON - JA* of *NEE*, drukt u op de toetsen ∇/Δ .
5. Druk op de toets .

Het faxtoestel start automatisch de reinigungs- en controleprocedure van de inktspoeiers en drukt het resultaat van de diagnose af. Onderzoek het afdrukresultaat, zoals beschreven in "**De printpatroon plaatsen**", in het hoofdstuk "**Installatie-instructies**".

Opmerking: U kunt de procedure op elk gewenst moment onderbreken door op de toets  te drukken.

Opmerking: Indien de afdrukkwaliteit na het uitvoeren van de reinigungsprocedure nog niet aan de verwachtingen voldoet, kunt u in volgorde de volgende handelingen uitvoeren, tot u een bevredigend resultaat bereikt:

- Maak op het faxtoestel een kopie van een document met de gewenste grafische- of tekstenmerken en beoordeel het resultaat.
- Gebruik een andere papiersoort (het papier dat u gebruikt kan bijzonder poreus zijn) en herhaal de procedure nogmaals.
- Verwijder de patroon en installeer hem opnieuw.
- Verwijder de patroon en inspecteer deze op aanwezigheid van deeltjes op de inktspoeiers; een eventueel aanwezig deeltje voorzichtig verwijderen en erop letten dat u de elektrische contacten niet aanraakt. Installeer de patroon.
- Verwijder de patroon en reinig de elektrische contacten van de patroon en van de printwagen (zie "**Elektrische contacten van de printpatroon reinigen**").
- Installeer de patroon opnieuw.
- Raadpleeg de technische dienst.

ELEKTRISCHE CONTACTEN VAN DE PRINTPATTERN REINIGEN

➡ **Opgelet:** Koppel het faxtoestel van het stopcontact af alvorens deze procedure uit te voeren.

1. Koppel de voedingskabel van het faxtoestel van het stopcontact af.

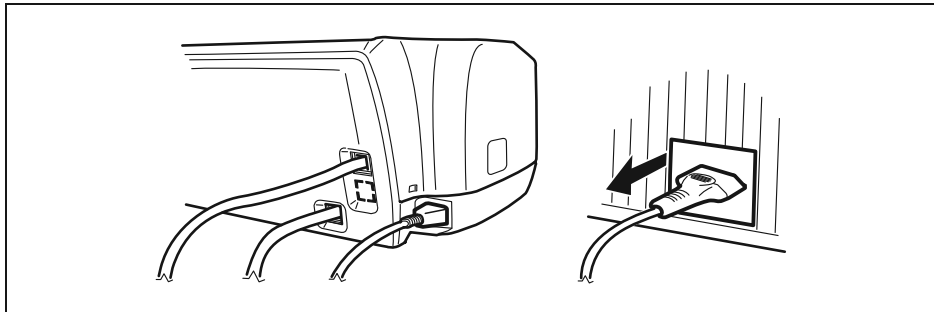

2. Leg de telefoonhoorn eraf op een stabiele ondergrond.

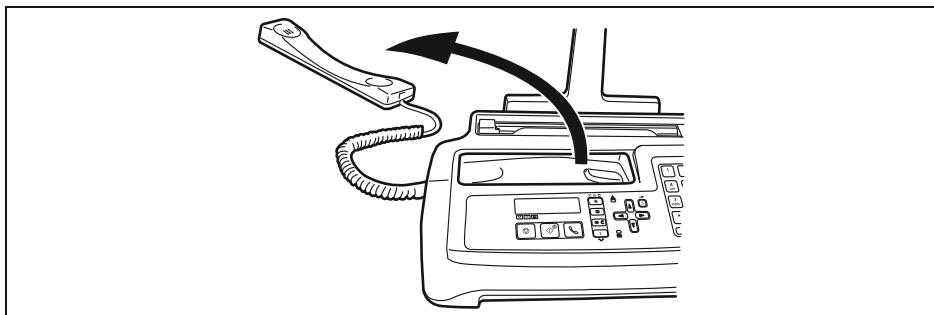

3. Til het bedieningspaneel op zoals aangegeven door de pijl.

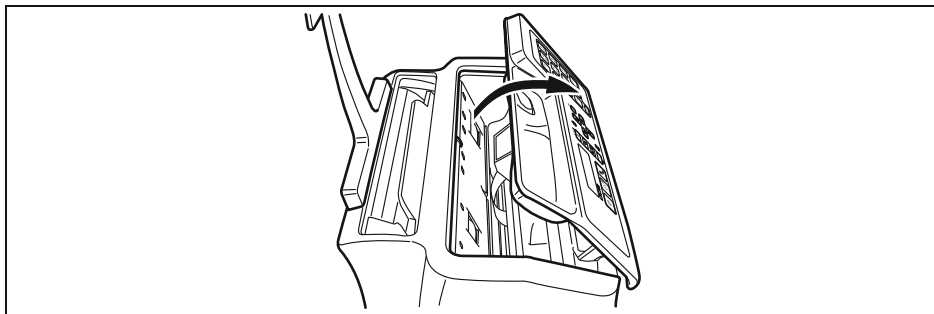

4. Ontgrendel de printpatroon door middel van het hendeltje, zoals aangegeven door de pijl.

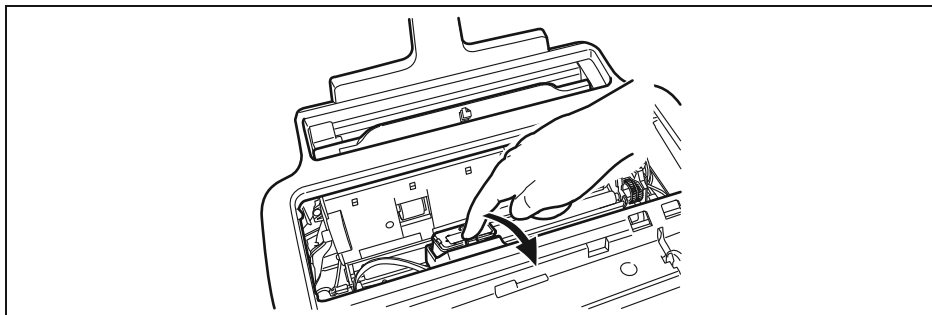

5. Neem de patroon uit zijn behuizing.

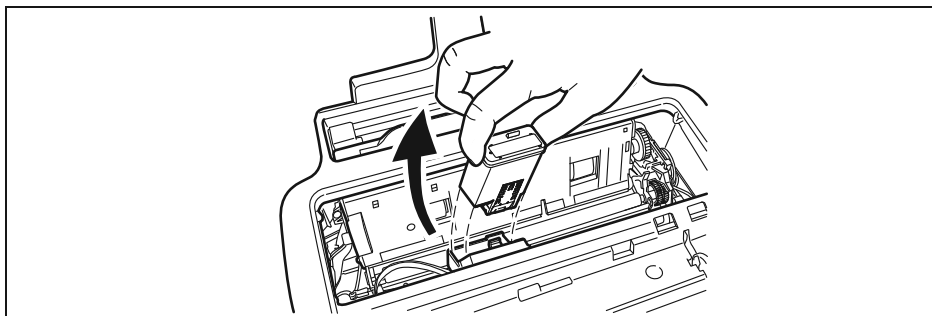

6. Reinig de elektrische contacten met behulp van een lichtjes bevochtigde doek.

 **Opgelet:** Raak de spuitmond niet aan.

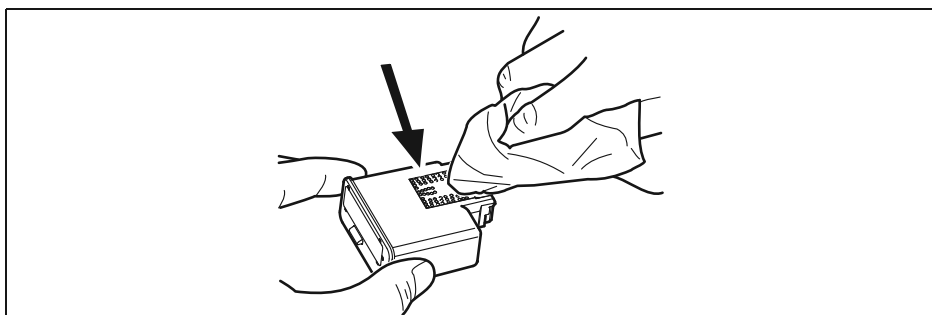

7. Reinig de elektrische contacten op de printwagen eveneens met een lichtjes bevochtigde doek.

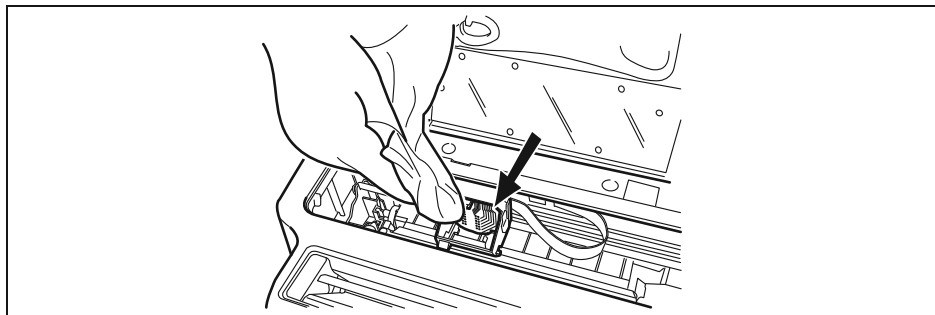

8. Installeer de patroon opnieuw in zijn behuizing met de elektrische contacten naar het printcompartiment gericht.
9. Duw de patroon aan tot u een klik hoort, die aangeeft dat hij goed zit.
10. Sluit vervolgens het bedieningspaneel en leg de hoorn weer op zijn plaats.

OPTISCHE SCANNER REINIGEN

Door stof dat zich op het glas van de optische scanner opstapelt, zijn problemen bij het inscannen van documenten mogelijk. Om dit te voorkomen, moet u het glas af en toe als volgt reinigen:

➡ **Opgelet:** Koppel het faxtoestel van het stopcontact af alvorens deze procedure uit te voeren.

1. Koppel de voedingskabel van het faxtoestel van het stopcontact af.

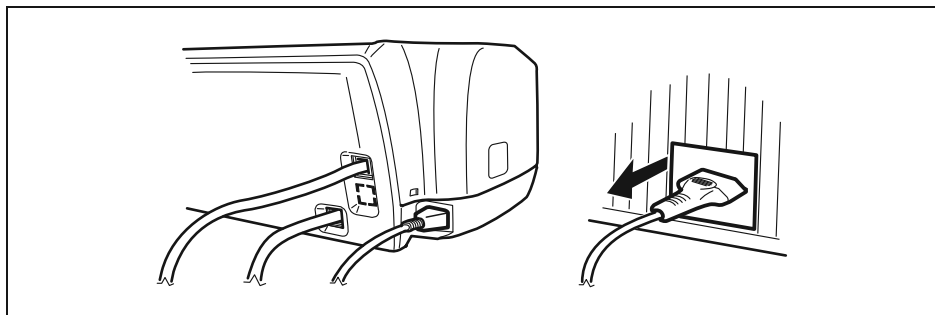

2. Leg de telefoonhoorn eraf op een stabiele ondergrond.

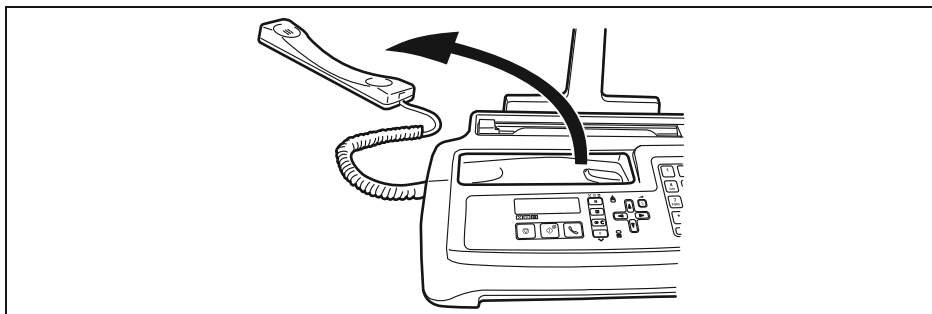

3. Til het bedieningspaneel op zoals aangegeven door de pijl.

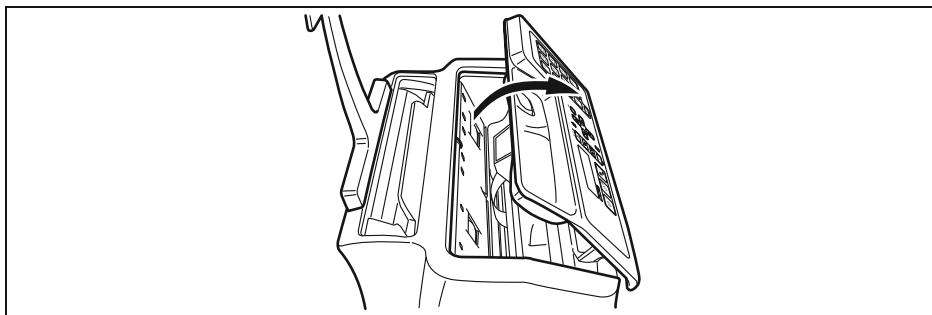

4. Verplaats de printwagen geheel naar de linkerzijde van het faxtoestel.

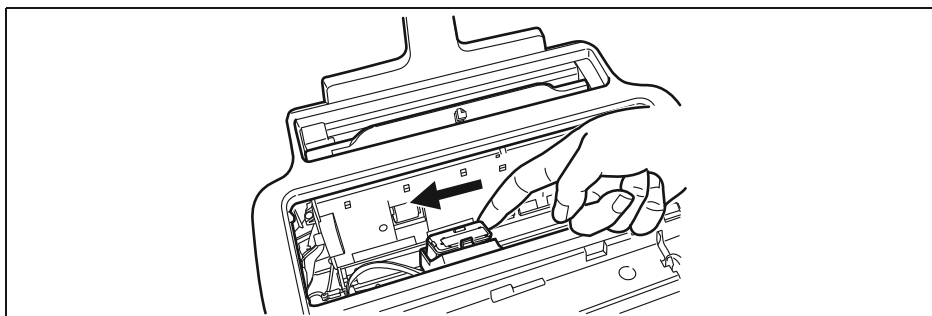

5. Ontgrendel de papiertransportrol door middel van het hendeltje, zoals aangegeven door de pijl.

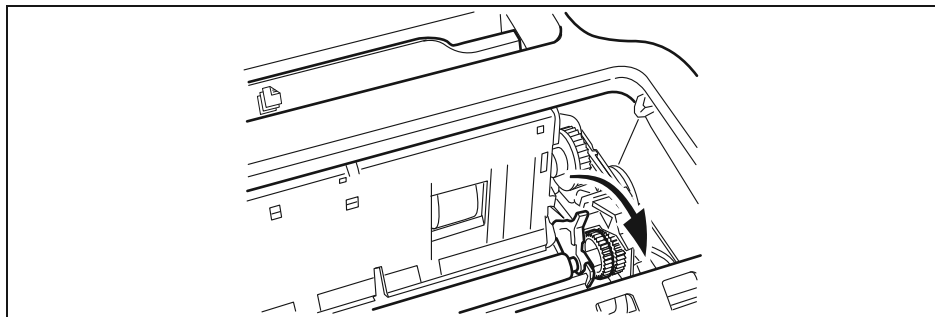

6. Verwijder de rol uit zijn behuizing.

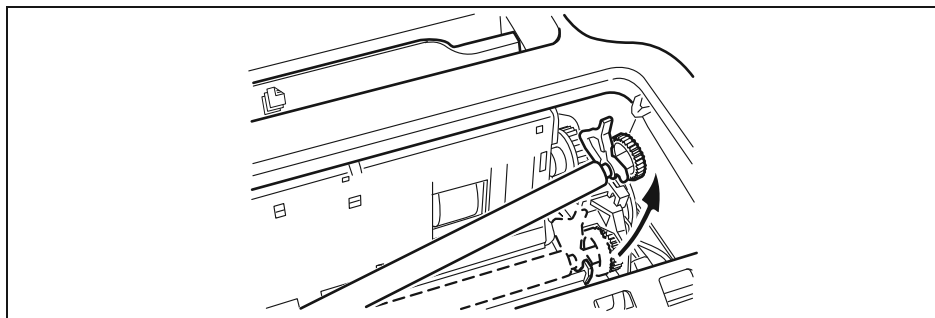

7. Reinig het glas van de optische scanner met een **bevochtigde doek** met een specifiek glasreinigingsmiddel. Droog het glas zorgvuldig af.

 **Opgelet:** Giet of spuit het reinigingsmiddel niet direct op het glas.

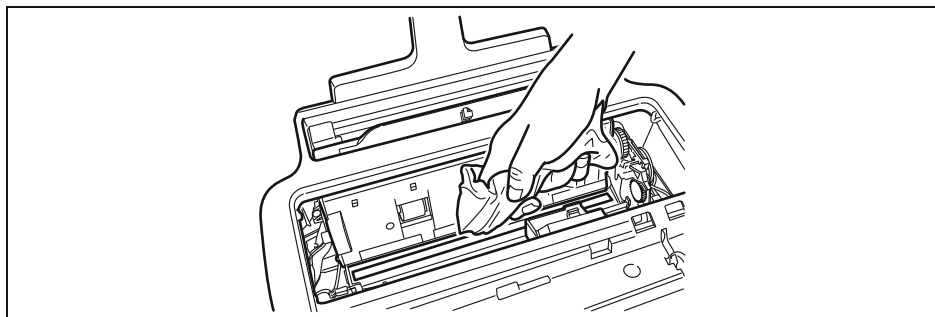

8. Plaats een uiteinde van de rol op de pen aan de linkerkant van het faxtoestel, zoals aangegeven door de pijl.

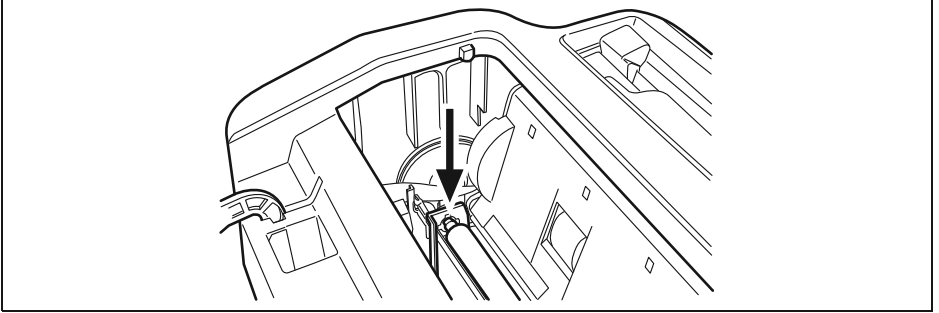

9. Vergrendel de rol door middel van het hendeltje, zoals aangegeven door de pijl.

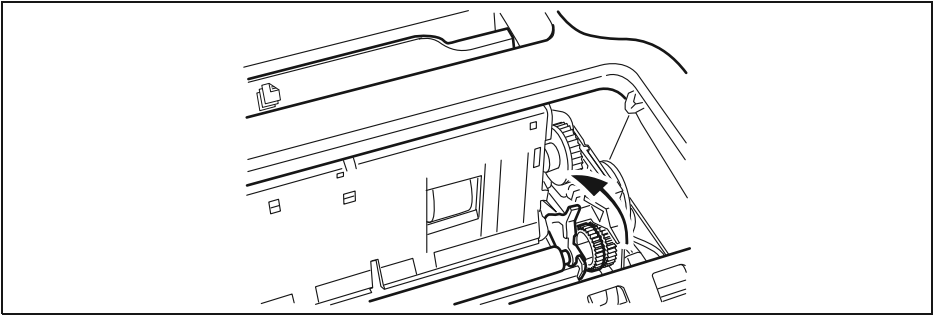

10. Sluit vervolgens het bedieningspaneel en leg de hoorn weer op zijn plaats.

Opmerking: Om te controleren of de optische scanner schoon is, maakt u een kopie met een blanco vel papier. Als op de kopie verticale strepen te zien zijn en na controle blijkt dat de optische scanner perfect schoon is, dient u contact op te nemen met de technische dienst.

BEHUIZING REINIGEN

1. **Koppel het faxtoestel van het stroomnet en telefoonnet af.**
2. Gebruik alleen een zachte, rafelvrije doek die u licht bevochtigd hebt met wat verdund afwasmiddel.

VASTGELOPEN DOCUMENTEN VERWIJDEREN

Tijdens het **verzenden** of **kopiëren** kan het gebeuren dat een **origineel vastloopt** (dit wordt op het display aangegeven met het bericht: *VERWIJDER DOC., DRUK OP*

<▽>). Probeer het origineel uit te voeren door op de toets  te drukken. Indien het origineel niet uitgevoerd wordt, moet u het als volgt handmatig verwijderen:

1. Trek het document voorzichtig omhoog zonder dat het gescheurd raakt.



of

2. Trek het document voorzichtig omlaag zonder dat het gescheurd raakt.



Opmerking: Gebruik nooit puntige voorwerpen om vastgelopen documenten te verwijderen.

VASTGELOPEN PAPIER VERWIJDEREN

Indien het papier voor het afdrucken van ontvangen documenten of het kopiëren van originelen vast mocht lopen (dit wordt op het display aangegeven met het bericht **PAPIER PROBLEEM, DRUK OP <V>**), probeer dan het papier uit te voeren door op de toets  te drukken. Als het vel papier niet uitgevoerd wordt, moet u het als volgt handmatig verwijderen:

1. Trek het vel voorzichtig omhoog zonder dat het gescheurd raakt.



of

2. Trek het vel voorzichtig omlaag zonder dat het gescheurd raakt.



Opmerking: Gebruik nooit puntige voorwerpen om vastgelopen papier te verwijderen.

Opmerking: Als het niet lukt het vastgelopen document of papier volgens de aangegeven methode te verwijderen, kan het in het faxtoestel geblokkeerd zitten. Is dit het geval, ga dan als volgt te werk:

1. Leg de telefoonhoorn eraf op een stabiele ondergrond (zie fig. 2 van de procedure "**Optische scanner reinigen**").
2. Til het bedieningspaneel op zoals aangegeven door de pijl (zie fig. 3 van de procedure "**Optische scanner reinigen**").

3. Verplaats de printwagen geheel naar de linkerkant van het faxtoestel (zie fig. 4 van de procedure "**Optische scanner reinigen**").
4. Ontgrendel de papiertransportrol door middel van het hendeltje (zie fig. 5 van de procedure "**Optische scanner reinigen**").
5. Verwijder de rol uit zijn behuizing (zie fig. 6 van de procedure "**Optische scanner reinigen**").
6. Verwijder het vastgelopen document of papier.
7. Plaats een uiteinde van de rol op de pen aan de linkerkant van het faxtoestel (zie fig. 8 van de procedure "**Optische scanner reinigen**").
8. Vergrendel de rol door middel van het hendeltje (zie fig. 9 van de procedure "**Optische scanner reinigen**").
9. Sluit het bedieningspaneel en leg de hoorn weer op zijn plaats.

BIJLAGE

TECHNISCHE GEGEVENS

FABRIKANT

SERVICE

TECHNISCHE GEGEVENS

ALGEMENE KENMERKEN

Model Tafelmodel
Display LCD 16 + 16 tekens
Geheugencapaciteit..... max. 50 pagina's

Afmetingen

Breedte 340 mm
Diepte 220 mm - 235 mm (**)
Hoogte..... 133 mm - 272 mm (**)
Gewicht ca. 2,5 Kg

COMMUNICATIEKENMERKEN

Telefoonnet Openbaar/PBX
Compatibiliteit ITU
Modemsnelheid 14400 - 9600 - 7200 - 4800 - 2400
(met automatische "fall back")
Comprimeringsmethode..... MH, MR, MMR

KENMERKEN STROOMVOORZIENING

Stroomvoorziening 220-240 VAC of 110-240 VAC
(zie het plaatje aan de achterkant van het faxtoestel)
Frequentie 50-60 Hz (zie het plaatje aan de achterkant van het faxtoestel)

Stroomverbruik:

- in standby < 4 W
- max. verbruik max. 25 W

OMGEVINGSVOORWAARDEN

Temperatuur..... van +5°C tot +35°C (werking)
van -15°C tot +45°C (transport)
van 0°C tot +45°C (opslag en wachtstand)
Relatieve vochtigheid..... 15%-85% (werking/opslag/wachtstand)
5%-95% (transport)

KENMERKEN SCANNER

Scanmethode CIS
Scanresolutie:
- horizontaal..... 8 pixels/mm
- verticaal STANDARD 3,85 lijnen/mm
- verticaal FINE..... 7,7 lijnen/mm

VERZENDINGSKENMERKEN

Verzendingstijd..... ca. 7s (14400 bps) (*)
Capaciteit van de documentinvoer **Automatische invoer (ADF):**
10 vel A4 (70 - 90 gr/m²)

ONTVANGSTKENMERKEN

AfdrukmethodeAfdruk op gewoon papier met inkjetprinter
Max. afdrubreedte204 mm
Max. afdruklengte282 mm
AfdrukpapierA4 (210 x 297 mm)
Papierinvoer.....Cassette voor gewoon papier (max. 40 vel
80 gr/m²)

KENMERKEN VAN HET ANTWOORDAPPARAAT (ALLEEN MODEL MET INGEBOUWD ANTWOORDAPPARAAT)

- Opnamecapaciteit: ca. 18 minuten
 - Memo
 - 2 uitgaande boodschappen
 - Functie alleen uitgaande boodschap
 - Functie "gesprekkosten besparen"
 - Snelle toegang vanaf bedieningspaneel en op afstand
 - Toegangscode
 - Doorstuur-boodschap
 - Opname boodschappen
 - Behoud van boodschappen bij stroomuitval.
- (*) = Test Sheet Slerexe Letter in standaardresolutie met MMR-comprimering.
(**) = Met papiersteun.

	STANDARD FORM COITT F11
THE SLEREXE COMPANY LIMITED	
<small>SAPORS LANE · BODLE · DORSET · BH 25 8 ER TELEPHONE BODLE (0431) 51617 · TELEX 123456</small>	
Our Ref. 350/PJC/EAC	4th April, 1984
<p>Dr. P. N. Cundall, Mining Surveys Ltd., Holroyd Road, Reading, Berks.</p>	
<p>Dear Pete,</p>	
<p>Permit me to introduce you to the facility of facsimile transmission.</p>	
<p>In facsimile a photocell is caused to perform a raster scan over the subject copy. The variations of print density on the document cause the photocell to generate an analogous electrical video signal. This signal is used to modulate a carrier, which is transmitted to a remote destination over a radio or cable communications link.</p>	
<p>At the remote terminal, demodulation reconstructs the video signal, which is used to modulate the density of print produced by a printing device. This device is scanning in a raster scan synchronised with that at the transmitting terminal. As a result, a facsimile copy of the subject document is produced.</p>	
<p>Probably you have uses for this facility in your organisation.</p>	
<p>Yours sincerely,</p>	
	
<p>F. J. CROSS Group Leader - Facsimile Research</p>	

FABRIKANT

Olivetti S.p.A. con unico azionista
Gruppo Telecom Italia
Direzione e coordinamento di Telecom Italia S.p.A.
Via Jervis, 77 - 10015 IVREA (TO)
ITALIË

SERVICE

Indien het faxtoestel niet naar behoren werkt, of bij vragen aan de fabrikant, kunt u het nummer bellen dat op de "Warranty Card" is aangegeven.

Deze pagina is opzettelijk blanco gelaten.

ORIGINELE OLIVETTI VERBRUIKSPRODUCTEN ECO-FRIENDLY VRIENDELIJK VOOR MILIEU EN GEZONDHEID

Olivetti streeft voortdurend naar verbetering van de bedrijfscondities waarbij het milieu en de werkomgeving worden ontzien. Aan de klanten worden veilige en betrouwbare verbruiksmaterialen geboden waarbij aan de hoogste veiligheidsvoorwaarden wordt voldaan, en grote aandacht wordt besteed aan milieuvriendelijke technologieën en productieprocessen.

Olivetti inspireert zijn productiedoelenden op het naleven van milieubescherpende principes, voor het behoud van de natuurlijke hulpbronnen voor de toekomstige generaties.

Met dit doel heeft Olivetti de volgende acties voor milieubeleid vastgesteld: aanpassing aan de bepalingen van de nationale wetten door uitvoeren van de nodige acties voor een verandering van het beheerbeleid gericht op bescherming van het milieu, zorg dragen voor milieuaspecten vanaf de besluitvoering met betrekking tot het ontwerp van verbruikspullen, gebruik van materialen met een lagere impact op het milieu, geen grondstoffen gebruiken die bestanddelen bevatten die een vermoed risico van kankeraandoeningen kunnen vormen, geen verbruikspullen produceren die bij correct gebruik schadelijk kunnen zijn voor de mens of het milieu, samenwerken met organisaties die milieuvriendelijke principes bevorderen.

Periodieke programma's opstellen voor de controle van milieuprestaties door toepassen van preventieve verbeteringsprincipes zoals:

- het preventief en in de projectfase verminderen van de productie van afval en vervuilende stoffen, door het uitvoeren van controles op de binnenkomende goederen;
- het met hoge efficiëntie gebruiken van thermische, elektrische en transformatie-energie, voor besparing van niet-hernieuwbare natuurlijke hulpbronnen;
- het kiezen voor processen en apparatuur met laag energieverbruik zowel binnen het bedrijf als naar de leveranciers toe;
- het herwinnen en recyclen van materialen en verbruikspullen daar waar een daadwerkelijke en concrete inzameling mogelijk is: papier, karton, aluminium/ijzer, PET, glas, verpakkingshout.

Alle verbruiksmaterialen worden zo geproduceerd dat de impact op het milieu wordt beperkt en dat ze aan de geldende normen voldoen.

Uit de producten van Olivetti werd het gebruik van een aantal gevaarlijke stoffen afgeschaft (onder andere chroom, cadmium, mercurium, lood).

De verbruiksproducten van Olivetti voldoen aan het reglement CONTROL OF POLLUTION FROM ELECTRONIC INFORMATION PRODUCTS SJ/T11363-2006 (CHINA RoHs) dat vanaf 1 maart 2007 in de Chinese Republiek van kracht is en zijn voorzien van het merk  "Free from hazardous substances".

Bovendien neemt Olivetti deel aan het uitvoeringsproces van het reglement R.E.A.C.H. (Registration, Evaluation and Authorisation of Chemicals - CE 1907/2006) dat een uniek regelgevingskader vaststelt van de procedure voor classificatie en registratie van bestaande chemische stoffen en op 1 juni 2007 in werking treedt ter bescherming van de menselijke gezondheid en het milieu, uitsluitend gebruik makend van stoffen die aan de voorschriften voldoen:

- van de leveranciers een schriftelijke verklaring eisen dat de stoffen, preparaten, verbruiksmaterialen en verpakkingen voldoen aan de algemene eisen voor bescherming van het milieu en de menselijke gezondheid;
- garanderen dat de productieprocessen van de verbruiksmaterialen en de verpakkingen geen gebruik maken van stoffen die schadelijk zijn voor de ozonlaag;
- de hoeveelheid gebruikt materiaal verminderen, door middel van een efficiënte productie;
- de installatie-instructies van de inktpatronen alleen in de handleiding van het toestel afdrukken, zonder toevoeging van gebruiksaanwijzingen in de verpakking van de inktpatronen, met een besparing van vele tonnen papier per jaar;
- verbruiksmaterialen en verpakkingen zo ontwerpen dat ze gemakkelijk te recyclen zijn.

Bij het nastreven van dit beleid, is Olivetti ook voor de nieuwe faxtoestellen begonnen met de productie van een nieuwe generatie ECO-FRIENDLY verbruiksproducten dankzij de introductie van volledige en constante verbeteringen in de ontwikkelings- en productieprocessen. Deze voldoen vanaf het ontwerp aan de eisen en normen op het gebied van milieuveiligheid, bieden een hoog niveau wat betreft kwaliteit, prestaties en betrouwbaarheid, met gebruik van minder materialen die uit energetisch oogpunt efficiënter zijn en gemakkelijk gerecycled kunnen worden, en bieden de klant een maximale waarde.

FJ83

**DE ENIGE CARTRIDGE DIE GESCHIKT IS
VOOR UW FAXTOESTEL**



www.olivetti.com

Deze pagina is opzettelijk blanco gelaten.

Deze pagina is opzettelijk blanco gelaten.

Deze pagina is opzettelijk blanco gelaten.

OLIVETTI S.p.A. Via Jervis, 77 - IVREA (TO) - ITALY

Verklaart onder eigen verantwoordelijkheid dat:

Declares under its sole responsibility that:

het in deze handleiding beschreven product

the product described in this guide

in OVEREENSTEMMING is met de Richtlijn 1999/5/EG van 9 maart 1999

is IN COMPLIANCE with directive 99/5/EC dated 9th march 1999

en voldoet aan de fundamentele vereisten van **Elektromagnetische compatibiliteit en Veiligheid** zoals voorzien door de Richtlijnen:
fulfills the essential requirements of Electromagnetic Compatibility and of Electrical Safety as prescribed by the Directives:

2004/108/CE van 15 december 2004;

2004/108/EC dated 15th December 2004;

2006/95/CE van 27 december 2006;

2006/95/EC dated 27th December 2006;

zijnde ontworpen en geconstrueerd in overeenstemming met de volgende geharmoniseerde normen:
since designed and manufactured in compliance with the following European Harmonized Standards:

EN 55022 : 2006 (Limits and methods of measurements of radio interference characteristics of Information Technology Equipment) / Class B;

EN 61000-3-2 : 2005 (Electromagnetic Compatibility (EMC) - Part 2: Limits - Section 2: Limits for harmonic current emissions (equipment input current ≤ 16 A per phase);

EN 61000-3-3/A1 : 2002 (Electromagnetic Compatibility (EMC) - Part 3: Limits - Section 3: Limitation of voltage fluctuations and flicker in low voltage supply systems for equipment with rated current up to and including 16A);

EN 55024/A2 : 2003 (Electromagnetic Compatibility - Information technology equipment - Immunity characteristics - Limits and methods of measurement);

EN 60950-1 : 2006 (Safety of Information Technology Equipment, including electrical business equipment).

Bovendien is het product in overeenstemming met de volgende normen:
Moreover the product is in compliance with following Standards:

ETSI TBR 38: May 1998 (Requirements for a terminal equipment incorporating an analogue handset function capable of supporting the justified case service when connected to the analogue interface of the PSTN in Europe);

ETSI ES 203 021: January 2006 Access and Terminal (AT); Harmonized basic attachment requirements for Terminals for connection to analogue interfaces of the Telephone Networks.

De overeenstemming met de bovengenoemde fundamentele vereisten wordt aangetoond door de op het product aangebrachte **CE-markering**.

*Compliance with the above mentioned essential requirements is shown by affixing the **CE marking** on the product.*

Scarmagno, 08 juni 2008
Scarmagno, 8th June 2008

Olivetti S.p.A.

Opmerking: 1) De CE-markering werd aangebracht in 2008.

Notes: 1) *CE Marking has been affixed in 2008.*

2) Het kwaliteitssysteem is in overeenstemming met de normen serie UNI EN ISO 9000.

2) *The Quality System is in compliance with the UNI EN ISO 9000 series of Standards.*

381750K