

olivetti



Ink Jet Fax
Fax-Lab 460/480

GEBRUIKSAANWIJZING

SAMENGESTELD/UITGEGEVEN/GEPRODUCEERD DOOR: Gedrukt in Thailand.

Olivetti S.p.A. con unico azionista
Gruppo Telecom Italia
Direzione e coordinamento di Telecom Italia S.p.A.

Code van de gebruikershandleiding: 259733K

Publicatiedatum: Juli 2006

Copyright © 2006, Olivetti

Alle rechten voorbehouden. Niets uit deze uitgave mag worden gefotokopieerd, veeelvoudigd of in andere talen vertaald zonder voorafgaande schriftelijke toestemming van Olivetti S.p.A.

De fabrikant behoudt zich het recht voor om zonder voorafgaande kennisgeving wijzigingen aan het in deze handleiding beschreven product aan te brengen.

Dit apparaat is goedgekeurd volgens de beschikking van de Raad 98/482/EG voor pan-Europese aansluiting van enkelvoudige eindapparatuur op het openbare geschakelde telefoonnetwerk (PSTN). Gezien de verschillen tussen de individuele netwerken in de verschillende landen, biedt deze goedkeuring op zichzelf geen onvoorwaardelijke garantie voor een succesvolle werking op elk PSTN-netwerkaansluitpunt.

Neem bij problemen in eerste instantie contact op met de leverancier van het apparaat.

De fabrikant verklaart onder eigen verantwoordelijkheid dat dit product in overeenstemming is met hetgeen bepaald door de richtlijn 1999/05/CE (de volledige verklaring vindt u achterin deze handleiding).
De overeenstemming wordt aangegeven door het aanbrengen van het merk  op het product.

Verklaring van netwerkcompatibiliteit

Hierbij wordt verklaard dat het product geschikt is voor invoeging in alle netwerken van de EU-landen, Zwitserland en Noorwegen.

De volledige netwerkcompatibiliteit in elk land kan afhankelijk zijn van specifieke nationale softwareparameters die overeenkomstig ingesteld moeten worden. Neem in geval van problemen met betrekking tot de aansluiting op andere dan EC PSTN netwerken contact op met het technische servicecentrum in uw land.

Gelieve rekening te houden met het feit dat in de volgende omstandigheden bovengenoemde conformiteit evenals de productkenmerken niet meer gegarandeerd zijn:

- verkeerde elektrische stroomvoorziening;
- verkeerde installatie; verkeerd of onheus gebruik of in ieder geval gebruik waarbij geen rekening wordt gehouden met de aanwijzingen in de bij het product geleverde handleiding;
- vervanging van originele componenten of accessoires door een ander type dat niet goedgekeurd is door de constructeur, of uitgevoerd door onbevoegd personeel.

Het stopcontact moet dicht in de buurt van het toestel geïnstalleerd zijn en makkelijk bereikbaar zijn. Om de elektrische voeding van het toestel uit te schakelen, moet u de stekker uit het stopcontact trekken.

Hieronder wordt een vereenvoudigde beschrijving gegeven van de procedures voor installatie, verzenden, ontvangen en kopiëren. Voor meer gedetailleerde instructies kunt u het betreffende hoofdstuk raadplegen.

INSTALLATIE

Meer informatie vindt u in het hoofdstuk "Nodige handelingen voor een correct gebruik van het faxtoestel".

1 Het faxtoestel op de telefoonlijn aansluiten

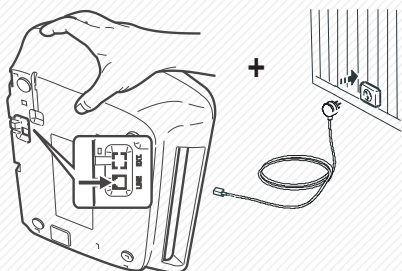

2 De telefoonhoorn aansluiten

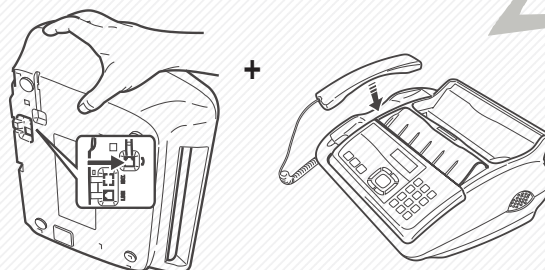

3 Het faxtoestel op het stroomnet aansluiten

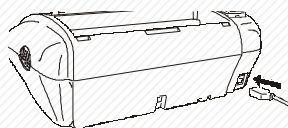

4 De landgebonden parameters van het faxtoestel instellen

Op het display verschijnt de taal waarin de berichten worden weergegeven. Indien niet de gewenste taal wordt weergegeven, op ◀/▶ drukken om de taal te wijzigen.



om de instelling te bevestigen. Op het display verschijnt: "LAND KIEZEN".



om de instelling te bevestigen. Het display geeft een bestemmingsland weer.

Indien niet het gewenste land wordt weergegeven, op ◀/▶ drukken om het land te wijzigen. ◀ om de instelling te bevestigen. ⏏ om de procedure te beëindigen.

5 Het afdrudpapier laden

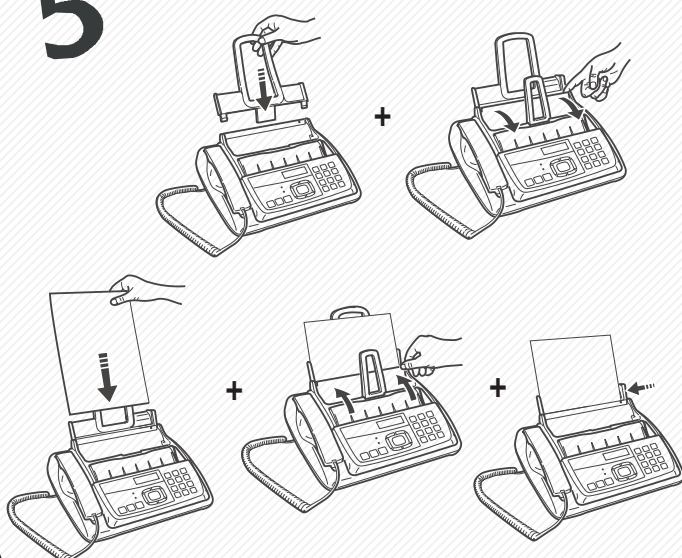

6 De printpatroon installeren

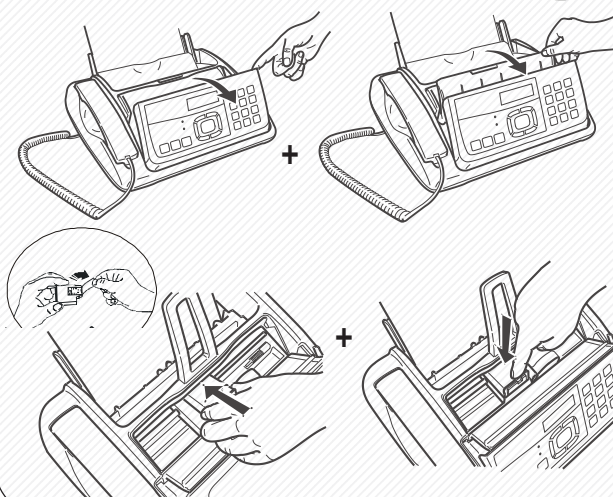

KORTE HANDLEIDING

VERZENDEN

Zie "Verzenden", hoofdstuk "Basisfuncties voor verzenden en ontvangen" voor nadere informatie.

1 De documentensteun voorbereiden

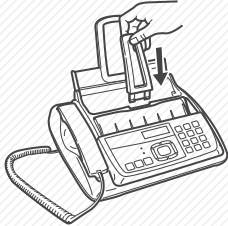

Steek het document in de ADF. De te verzenden zijde moet naar boven gericht zijn

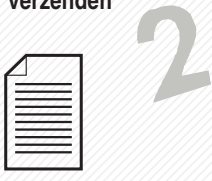





3 Vorm het nummer van de correspondent (max. 64 cijfers)





1	2 ABC	3 DEF
4 GHI	5 JKL	6 MNO
7 PQRS	8 TUV	9 WXYZ
*	0	#

ONTVANGEN

Zie "Ontvangen", hoofdstuk "Basisfuncties voor verzenden en ontvangen" voor nadere informatie.

1 Druk op de toets  tot de tekst "ONTVANGSTMODUS" op het display verschijnt. Druk op de toets  om de instelling te bevestigen. Op het display verschijnt "AUTOMAT.". Druk op de toetsen   tot de tekst "MANUELE" op het display verschijnt. Daarna drukt u opnieuw op de toets  om de instelling te bevestigen.

 Wanneer de telefoon overgaat, de  opnemen.

3 Zodra u de lijntoon hoort, op  drukken.

KOPIËREN

Zie het hoofdstuk "Het faxtoestel als een kopieerapparaat gebruiken" voor nadere informatie.

1 Steek het document in de ADF. De te kopiëren zijde moet naar boven gericht zijn.



Dan de toets  indrukken.

Druk op de toets  om een enkele kopie te maken of voer het aantal kopieën in (max 9) en druk dan op de toets . Om de op het display weergegeven waarden voor contrast, resolutie en reductie te wijzigen, zie het hoofdstuk "Het faxtoestel als een kopieerapparaat gebruiken".

VOOR HET GEBRUIK	1	KOPIËREN	27
OVER HET RAADPLEGEN VAN DE HANDLEIDING	1	WELKE DOCUMENTEN KUNT U KOPIËREN	27
OVER DE MILIEUVRIENDELIJKHEID	1	KOPIËREN	27
AANBEVELINGEN VOOR DE VEILIGHEID	1		
OVER INSTALLATIE- EN INSTELLINGSPARAMETERS	2		
OMVANG VAN DE LEVERING, AANSLUITING EN INGEBRUIKNEMING	3	HET ANTWOORDAPPARAAT	28
INHOUD VAN DE VERPAKKING	3	HET BEDIENINGSPANEEL VOOR HET ANTWOORDAPPARAAT	28
TELEFOONLIJN AANSLUITEN	3	WIJZIGEN OF ANNULEREN VAN DE TOEGANGS-CODE VOOR HET ANTWOORDAPPARAAT	28
HOORN AANSLUITEN	4	UITGAANDE BOODSCHAPPEN EN MEMO'S	29
AANSLUITEN OP HET STROOMNET	4	OPNAMETIJD PROGRAMMEREN VOOR MEMO'S EN BINNENKOMENDE BOODSCHAPPEN	31
BELANGRIJKE VOORINSTELLINGEN UITVOEREN	4	AFSPELEN VAN BINNENKOMENDE BOODSCHAPPEN EN MEMO'S	31
TAAL EN HET BESTEMMINGSLAND INSTELLEN	4	WISSEN VAN REEDS BELUISTERDE BOODSCHAPPEN EN MEMO'S	31
DATUM EN TIJD INSTELLEN	5	BOODSCHAPPEN EN MEMO'S DOORSTUREN NAAR EEN TELEFOON OP AFSTAND	32
PAPIER LADEN	6	HET ANTWOORDAPPARAAT OP AFSTAND BEDIENEN	33
PRINTPATROON INSTALLEREN	7	SPECIALE FUNCTIES VAN HET ANTWOORDAPPARAAT	33
DATUM EN TIJD WIJZIGEN	8	AFDRUKKEN VAN DE CONFIGURATIEPARAMETERS VAN HET ANTWOORDAPPARAAT	34
NU ONTBREKEN UW NAAM EN FAXNUMMER NOG	8		
CONFIGURATIE VOOR DE KENMERKEN VAN DE TELEFOONLIJN	9	GEAVANCEERD GEBRUIK	35
COMPONENTEN	11	OVERIGE NUTTIGE INSTELLINGEN VOOR ONTVANGST	35
BEDIENINGSPANEEL	12	OVERIGE NUTTIGE INSTELLINGEN VOOR VERZENDING	39
BASISFUNCTIES VOOR VERZENDEN EN ONTVANGEN	14	VERZENDEN/ONTVANGEN VAN EEN DOCUMENT D.M.V. DE POLLINGFUNCTIE	41
VERZENDEN	14	PROBLEMEN OPLOSSEN	43
ONTVANGEN	18	WANNEER DE STROOM UITVALT	43
ONE-TOUCH-TOETSEN EN SNELKIESCODES PROGRAMMEREN	19	WANNEER HET PAPIER OF DE INKT OPRAAKT	43
RAPPORTEN EN LIJSTEN AFDRUKKEN	22	WANNEER DE VERZENDING MISLUKT	43
HET FAXTOESTEL ALS EEN TELEFOON GEBRUIKEN	25	KLEINE PROBLEMEN OPLOSSEN	43
OPBELLEN VIA DE ONE-TOUCH-TOETSEN	25	FOUTCODE	44
OPBELLEN VIA DE SNELKIESCODES	25	SIGNALLEN EN BERICHTEN	45
OPBELLEN DOOR ZOEKEN IN HET ADRESBOEK	26		
EEN VAN DE LAATSTE 20 BINNENGEKOMEN NUMMERS OF EEN VAN DE LAATSTE 10 GESELECTEERDE NUMMERS OPVRAGEN	26		

INHOUDSOPGAVE

ONDERHOUD	47
PRINPATROON VERVANGEN	47
REINIGINGSPROCEDURE VOOR DE PRINTPATROON EN TESTPROCEDURE VOOR DE SPUITMONDEN	47
ELEKTRISCHE CONTACTEN VAN DE PRINTPATROON REINIGEN	48
OPTISCHE SCANNER REINIGEN	49
BEHUIZING REINIGEN	49
VASTGELOPEN DOCUMENTEN VERWIJDEREN	49
VASTGELOPEN PAPIER VERWIJDEREN	49
FABRIKANT EN SERVICE	50
TECHNISCHE GEGEVENS	51
TREFWOORDENLIJST	52

OVER HET RAADPLEGEN VAN DE HANDLEIDING

In deze handleiding worden twee modellen van het faxtoestel beschreven die onderling hierin verschillen dat zij al of niet een ingebouwd antwoordapparaat hebben.

In onderstaande beschrijving worden daarom bij verschillen in de twee modellen steeds de aanwijzing "**Basismodel**" of "**Model met ingebouwd antwoordapparaat**" gegeven.

OVER DE MILIEUVRIENDELIJKHEID

De kartonnen verpakking, het plastic van de verpakking en de onderdelen van het faxtoestel kunnen gerecycled worden volgens de voorschriften die in uw land op het gebied van recycling gelden.

Informatie met betrekking tot de Richtlijn 2002/96/EG betreffende de behandeling, inzameling, recycling en verwerking van elektrische en elektronische apparatuur en de componenten ervan.

1. VOOR DE LANDE VAN DE EUROPESE UNIE (EU)

Het is verboden om elektrische en elektronische apparatuur als huishoudelijk afval te verwerken: het is verplicht om een gescheiden inzameling uit te voeren.

Het achterlaten van dergelijke apparatuur op plekken die niet specifiek hiervoor erkend en ingericht zijn, kan gevaarlijke gevolgen voor het milieu en de veiligheid met zich meebrengen.

Overtreders zijn onderworpen aan sancties en maatregelen krachtens de wet.

Om op correcte wijze onze apparatuur te verwerken kunt u:

- Zich wenden tot de plaatselijke instanties die u aanwijzingen en praktische informatie over de correcte behandeling van het afval zullen verschaffen, zoals bijvoorbeeld: locatie en openingstijden van de inzamelcentra, enz.
- Bij aankoop van een nieuw apparaat van ons merk, het oude apparaat, dat gelijk moet zijn aan het gekochte apparaat bij onze wederverkoper inleveren.

Het symbool van de doorgekruiste vuilnisbak, aangebracht op de apparatuur, betekent dat:



- het apparaat aan het einde van zijn levensduur bij geoutilleerde inzamelcentra moet worden ingeleverd en gescheiden van het huishoudelijk afval moet worden verwerkt;
- Olivetti de activering garandeert van de procedures inzake behandeling, inzameling, recycling en verwerking van de apparatuur conform de Richtlijn 2002/96/EG (en latere wijzigingen).

2. VOOR DE OVERIGE LANDE (NIET EU)

De behandeling, de inzameling, de recycling en de verwerking van elektrische en elektronische apparatuur dienen overeenkomstig de wetten die in elk land van kracht zijn te gebeuren.

AANBEVELINGEN VOOR DE VEILIGHEID

SCHOKGEVAAR

- Probeer nooit het faxtoestel zelf te repareren indien u daarvoor geen speciale opleiding hebt genoten; wanneer u de behuizing verwijdert, riskeert u een elektrische schok of andere verwondingen. Neem dus geen risico's en roep er een gekwalificeerde onderhoudstechnicus bij.
- **In geval van onweer wordt aangeraden het apparaat zowel van het stopcontact als van de telefoonlijn af te koppelen om mogelijke beschadiging ervan door een elektrische ontlading te voorkomen.**
- Giet nooit vloeistoffen op het faxtoestel en voorkom dat het aan vocht wordt blootgesteld. Indien er vloeistoffen in het faxtoestel zijn gedrongen, onmiddellijk de stekker uit het stopcontact trekken en ook de telefoonlijn afkoppelen. Laat het apparaat door een gekwalificeerde onderhoudstechnicus repareren alvorens het weer te gebruiken.
- Gebruik het faxtoestel niet wanneer het aan weersinvloeden is blootgesteld.
- Sluit het faxtoestel uitsluitend aan op en stopcontact dat aan de normen voldoet.
- Trek niet aan de kabel om de stekker uit het stopcontact te halen.
- Raak de elektrische voedingskabel of de stekker nooit met natte handen aan.
- Zorg ervoor dat de elektrische voedingskabel niet gevouwen of platgedrukt wordt. Houd hem op afstand van warmtebronnen.
- Alvorens reinigingswerkzaamheden uit te voeren, het faxtoestel van het stopcontact afkoppelen.
- Controleer, alvorens het faxtoestel te gebruiken, of het niet beschadigd of gevallen is. Laat het in dat geval controleren door een gekwalificeerde onderhoudstechnicus.

VERSTIKKINGSGEVAAR

- Het faxtoestel en de accessoires zijn in plastic verpakt. Laat kinderen dus niet zonder toezicht met het verpakkingsmateriaal spelen.

BRANDGEVAAR

- Wanneer u het toestel langere tijd niet gebruikt, trek dan de stekker uit het stopcontact om schade door eventuele storingen of spanningsstoten te voorkomen.

ONGEVALRISICO

- Plaats het faxtoestel op een vlakke en stabiele ondergrond, vrij van trillingen, zodat het niet kan vallen; een val zou u of anderen kunnen verwonden en het toestel kunnen beschadigen.
- Leg het stroomsnoer zo dat niemand erop kan trappen of erover kan struikelen.
- Laat nooit toe dat kinderen het faxtoestel zonder toezicht gebruiken of ermee spelen.

AANBEVELINGEN VOOR HET GEBRUIK

- Houd het toestel uit de buurt van water, damp en hevige warmtebronnen. Plaats het niet in een stoffige omgeving en stel het ook niet bloot aan rechtstreeks zonlicht.
- Omring het toestel niet met boeken, documenten of voorwerpen die de ventilatieruimte beperken.
- Gebruik het faxtoestel alleen bij een omgevingstemperatuur tussen de 5°C en 35°C met een relatieve vochtigheidsgraad tussen de 15% en 85%.
- Plaats het toestel op een veilige afstand van elektrische of elektronische apparaten zoals radio's, TV's e.d., die storingen kunnen veroorzaken.
- In geval van spanningsval of stroomonderbreking kunt u geen telefoonoproepen maken of ontvangen, omdat het toetsenbord wordt uitgeschakeld.
- Wanneer het echter absoluut noodzakelijk is in deze omstandigheden een telefoonoproep uit te voeren moet u een noodtelefoon van een goedgekeurd type gebruiken die u (in landen waar dit is toegestaan) direct op het faxtoestel of direct op het telefoonstopcontact kunt aansluiten.
- Laat voldoende ruimte vrij voor de uitvoeropening aan de voorzijde voor de originele verzonden of gekopieerde documenten, zodat deze niet op de vloer vallen.

GEBRUIKSBESTEMMING

Het faxtoestel is bestemd voor het verzenden en ontvangen van originele documenten en het fotokopieren van papieren documenten. Het apparaat kan tevens als telefoon worden gebruikt. Elk ander gebruik moet als oneigenlijk worden beschouwd. Het mag met name nooit direct op een ISDN-lijn worden aangesloten. In dat geval komt de garantie te vervallen.

OVER INSTALLATIE- EN INSTELLINGSPARAMETERS

Op nationaal vlak kunnen de standaard waarden voor elke installatie- en instellingsparameter variëren naargelang de vereisten of de specifieke behoeften van de gebruiker. Daarom zijn deze instellingen niet altijd identiek aan de instellingen die in de handleiding zijn vermeld. We raden u dan ook aan ze af te drukken voordat u wijzigingen aanbrengt (zie verderop "**Rapporten en lijsten afdrukken**", in het hoofdstuk "**Basisfuncties voor verzenden en ontvangen**").

OMVANG VAN DE LEVERING, AANSLUITING EN INGEBRUIKNEMING

INHOUD VAN DE VERPAKKING

Behalve het faxtoestel en deze handleiding vindt u het volgende in de verpakking:

- Telefoonsnoer.
- Snoer voor aansluiting op het elektriciteitsnet.
- Telefoonstekker (indien voorzien).
- Verpakking met een eerste, gratis bijgeleverde monochromatische printpatroon.
- Telefoonhoorn.
- Lijst van gratis nummers voor service en garantie.

TELEFOONLIJN AANSLUITEN

De **telefoonaansluiting** van het faxtoestel, van de bijkomende telefoon of andere toestellen **vallen onder de nationale normen**. Deze normen variëren van land tot land. **De volgende schema's verduidelijken enkele aansluitingen**. Indien echter in uw land de aansluiting op het telefoonnet anders is dan in de schema's, richt u dan naar de in uw land geldende normen.

Het faxtoestel is ingesteld om te worden aangesloten op het openbare telefoonnet. Indien u het op een **privé-lijn** wilt aansluiten en ook op een openbaar net wilt gebruiken, raadpleeg dan "**Configuratie voor de kenmerken van de telefoonlijn**", verderop in deze handleiding.

FAXTOESTEL AANSLUITEN

1. Plaats het faxtoestel op zijn rechterzij.
2. Steek het ene einde van de telefoonkabel in de "**LINE**"-contactdoos aan de onderkant van het faxtoestel (zie schema's "**Voorbeeld 1**" of "**Voorbeeld 2**").
3. Steek de stekker van het andere snoereinde in het telefoonstopcontact aan de muur (zie "**Voorbeeld 1**" of "**Voorbeeld 2**").

EXTERN ANTWOORDAPPARAAT (ALLEEN BASISMODEL) OF EXTRA TELEFOON AANSLUITEN

(Aansluiting voorbeeld 1 en 2)

1. Steek de stekker van het extra apparaat in het telefoonstopcontact aan de muur.
2. Neem de aansluitvoorbeelden 1 of 2 in acht.

ATTENTIE

De bijkomend aan de bodem van het faxtoestel verborgen aangebrachte aansluitbus **EXT** mag voor Duitsland en Oostenrijk niet gebruikt worden. Deze aansluitbus **EXT** mag niet gebruikt worden.

AANSLUITING GEVAL 1 (NEDERLAND)

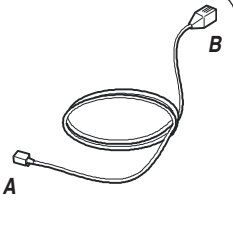
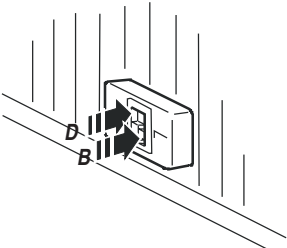
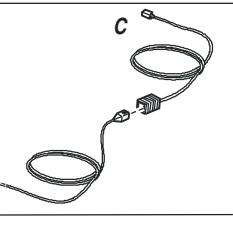
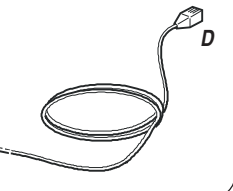
	KABEL	TELEFOONSTOPCONTACTEN
FAX Aansluitbussen		
EXTERN ANTWOORDAPPARAAT (ALLEEN BASISMODEL) OF EXTRA TELEFOON		
ANDERE APPARATEN		

AANSLUITING GEVAL 2 (BELGIË)

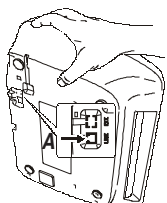
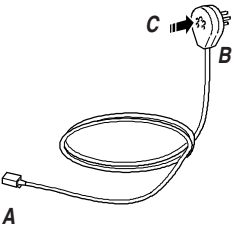
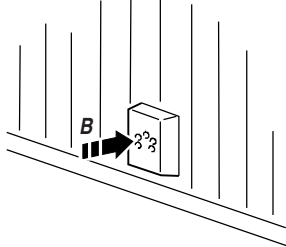
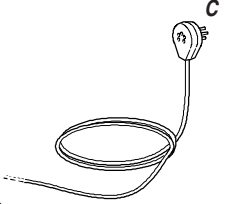
	KABEL	TELEFOONSTOPCONTACTEN
FAX Aansluitbussen 		
EXTERN ANTWOORDAPPARAAT (ALLEEN BASISMODEL) OF EXTRA TELEFOON		

HOORN AANSLUITEN

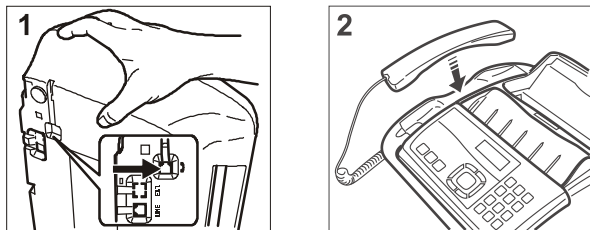

1. Plaats het faxtoestel op zijn rechterzij.
2. Steek de stekker van de hoornkabel in de aansluitbus met het symbool  aan het faxtoestel.
3. Bevestig de hoornkabel in de daarvoor bestemde gleuf.
4. Breng het faxtoestel in zijn normale positie.
5. Plaats de hoorn op de daarvoor bestemde plaats.

AANSLUITEN OP HET STROOMNET

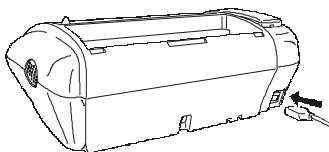

1. Steek de toestelstekker van het netsnoer in de aansluiting aan de achterkant van het toestel.
2. Steek de stekker in het stopcontact in de muur.

OPMERKING

Het toestel wordt **permanent** aangesloten, zo staat het **24 uur** per dag klaar om documenten te ontvangen en te verzenden. Wenst u het **uit te** schakelen, dan moet u de **stekker** van het stroomsnoer uit het stopcontact **trekken**, want het apparaat heeft geen aan-/uitschakelaar.

BELANGRIJKE VOORINSTELLINGEN UITVOEREN

Opdat het faxtoestel juist zou functioneren, moet u de taal en het land van de plaats van gebruik invoeren. Wanneer het faxtoestel eenmaal op het voedingsnet is aangesloten, voert het automatisch een korte test uit om te controleren of alle componenten correct werken. Op het display verschijnt de taal waarin de berichten zullen worden weergegeven.

TAAL EN HET BESTEMMINGSLAND INSTELLEN

Op het display verschijnt de taal waarin de berichten zullen worden weergegeven. Bijvoorbeeld:

ENGLISH

1. Om de gewenste taal te selecteren.



Bijvoorbeeld:

NEDERLANDS

2. Om de instelling te bevestigen, drukt u op de toets:



Op het display verschijnt:

LAND KIEZEN

3. Om de instelling te bevestigen, drukt u op de toets:



Op het display verschijnt een bestemmingsland. Bijvoorbeeld:

U.K.

4. Om het gewenste land te selecteren:



Bijvoorbeeld:

HOLLAND

Indien uw land niet aanwezig is onder de op het display weergegeven landen, raadpleeg dan de onderstaande tabel:

LAND	TE SELECTEREN LAND
Argentinië	AMERICA LATINA
Chili	AMERICA LATINA
Colombia	AMERICA LATINA
Luxemburg	BELGIUM
Mexico	AMERICA LATINA
Peru	AMERICA LATINA
Rest van de wereld	INTERNATIONAL
Uruguay	AMERICA LATINA
Venezuela	AMERICA LATINA

5. Om de instelling te bevestigen, drukt u op de toets:



6. Om de procedure te beëindigen:



O P M E R K I N G

U kunt de instellingen achteraf wijzigen.

1. Druk op de toetsen + .
2. Herhaal de instelling van de taal of van het bestemmingsland.
3. Om de instelling te bevestigen, drukt u op de toets .

Wanneer de taal en het land van gebruik eenmaal zijn ingesteld, verschijnt op het display het volgende bericht:

AUTOMAT.

of, voor de modellen met ingebouwd antwoordapparaat wordt bovendien het totale aantal ontvangen meldingen, in dit geval "00", weergegeven.

AUTOMAT. 00

un afwisselend op de onderste regel:

DATUM/TIJD INST.

PATROON CONTR.

DATUM EN TIJD INSTELLEN

U dient de datum en de tijd in te voeren

- als u het faxtoestel de **eerste keer** op het **stroomnet** aansluit
- na elke **stroomuitval**.

De datum en de tijd kunt u wijzigen, neem hiervoor de informatie in "Datum en tijd wijzigen" in acht.

1. Druk op de toets:



Op het display verschijnt:

DATUM / TIJD

2. Druk op de toets:



Op het display verschijnt:

DATUM : DD/MM/JJ

3. Om een ander formaat te selecteren, drukt u op de toets:



4. Druk op de toets:



Op het display verschijnt:

UUR : 24 U

5. Als u een ander tijdsformaat (12 uur) wenst, drukt u op de toets:



6. Druk op de toets:



Op het display verschijnt:

DD/MM/JJ UU:MM
25-06-06 11:23

7. Om de nieuwe datum en de nieuwe tijd in te voeren (b.v. 15-06-06, 12:00), drukt u op de toetsen:



Na elke getal invoer springt de cursor naar de volgende positie.

DD/MM/JJ UU:MM
15-06-06 12:00

8. U kunt ook individuele posities wijzigen door de cursor op de gewenste plaats te brengen. Druk hiervoor op de toets:



9. Om de te wijzigen positie te overschrijven, drukt u op de toet:



10. Om de instelling te bevestigen, drukt u op de toets:



De wijzigingsprocedure van datum en tijd is nu afgesloten. De nieuwe datum en de nieuwe tijd worden automatisch ingesteld en op elk verzonden document afgedrukt.

- Om het faxtoestel in stand-by te brengen, drukt u op de toets.



Er wordt op gewezen dat het stand-by zijn de inactiviteit van het faxtoestel weergeeft en dat in deze toestand de programmeringen uitgevoerd kunnen worden.

O P M E R K I N G

Indien het 12-urenformaat geselecteerd is, verschijnt op het display de letter "p" (post meridiem) of de letter "a" (ante meridiem). Zo verandert u het uur

- Druk op de cursortoetsen om de cursor onder de te wijzigen letter te plaatsen.
- Druk op de toets .
De instelling wordt gewijzigd.
- Druk op de toets , als u een fout gemaakt hebt of als de procedure onderbroken werd.

PAPIER LADEN

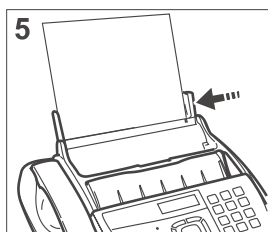
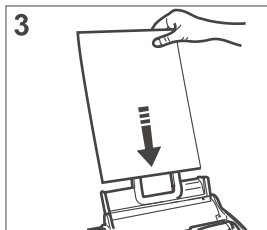
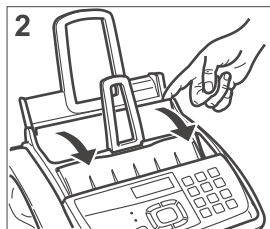
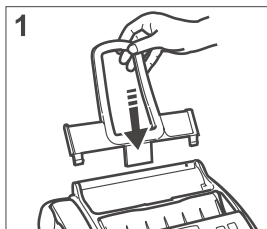

- Breng de papiersteun (ASF) in de daarvoor bestemde openingen aan het toestel (1).
- Schuif de papiersteun erin tot hij vastzit.
- Open het paneel van de papierlade (ASF), zoals aangegeven door de pijl (2).
- Neem het papier dat u wilt plaatsen aan de bovenste rand (3) vast.
- Laat het papier, zonder het te plooiën, los in de steun vallen.
- Sluit het paneel van de papierlade (ASF), zoals aangegeven door de pijl (4).
- Duw het papier tegen de linkerkant van de papiersteun (5) met behulp van de papiergeleider.

O P M E R K I N G

Wanneer u de ASF bijvult, moet u het "nieuwe" papier **onder** en niet op het "oude" plaatsen.

CONTROLLEREN VAN HET INGESTELDE AFDRUKFORMAAT OP HET FAXTOESTEL

Controleer of het ingestelde afdrukformaat met het te gebruiken papierformaat overeenstemt. Anders is het perfecte gebruik van het faxtoestel niet gegarandeerd.

- Druk op de toets



tot het volgende op het display verschijnt:

FAX SET-UP

- Druk op de toets:



Op het display verschijnt:

DATUM / TIJD

- Druk op de toets



tot het volgende op het display verschijnt:

PRINTER PARAMET.

- Druk op de toets:



Op het display verschijnt:

FORMAAT : A4

- Druk op de toets



tot het gewenste papierformaat wordt weergegeven;

- Om de instelling te bevestigen, drukt u op de toets.



- Druk op de toets:



Op het display verschijnt:

AUTOMAT.

PATROON CONTR.

PRINTPATROON INSTALLEREN

BELANGRIJK

Denk eraan dat u, nadat de eerste gratis bijgeleverde printpatroon is opgebraakt, **alleen originele patronen gebruikt** (zie de code achterin de handleiding).

Bij gebruik van niet-originele of nagevulde patronen komt de garantie op het product te vervallen.

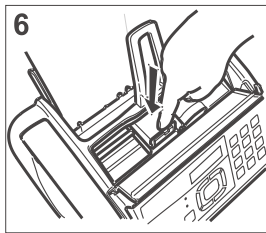
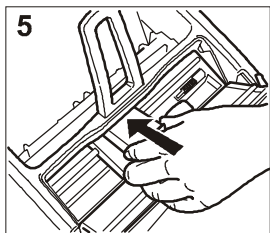
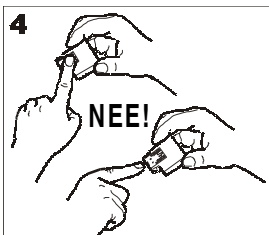
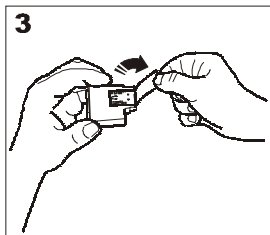
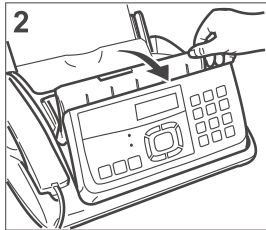
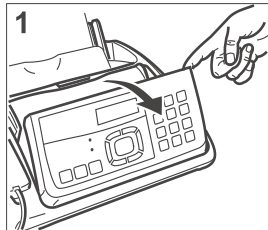

1. Kantel het bedieningspaneel naar voren, zoals opgegeven met de pijl.
2. Kantel het bedieningspaneel naar voren tot het hoorbaar vastklikt.
3. Kantel de afdekking van de printpatroonkamer met de hendel naar voren, zoals aangegeven in de figuur.
4. Neem de printpatroon uit zijn verpakking.

Attentie:

U mag de spuitmondten en de elektrische contacten niet aanraken.

5. Houd de printpatroon aan de zijkant vast.
6. Trek de beschermende folie van de spuitmondten.
7. Plaats de printpatroon in zijn behuizing met de elektrische contacten naar onderen gericht.
8. Plaats de printpatroon in de behuizing.
9. Duw de printpatroon in tot hij hoorbaar vastklikt.
10. Sluit de afdekking van de printpatroonkamer en het bedieningspaneel.

OPMERKING

Indien na installatie van de patroon opnieuw het bericht "PATROON CONTR." op het display verschijnt, kunt u proberen de patroon te verwijderen om hem vervolgens opnieuw - maar met een beetje meer druk - te installeren. Indien het bericht niet verdwijnt, de patroon verwijderen en de elektrische contacten van zowel de patroon als de wagen reinigen, zie "Elektrische contacten van de printpatroon reinigen", in het hoofdstuk "Onderhoud".

OPMERKING

De instructies voor het vervangen van de printpatroon vindt u in het hoofdstuk "Onderhoud".

AUTOMATISCHE REINIGINGS- EN CONTROLEPROCEDURE VAN DE SPIJTMONDEN VAN DE PRINTPATROON

Nadat de printpatroon is geïnstalleerd, start het faxtoestel de reinigings- en controleprocedure van de spuitmondten printpatroon: reinigings- en controleprocedure spuitmondtenreinigings- en controleprocedure van de spuitmondten. Dit wordt afgesloten met:

- het afdrukken, op een automatisch ingevoerd vel, van het onderstaande diagnose-resultaat:
 - een **schaalverdeling**, om de inktstroom en de elektrische circuits van de printsputmondten te controleren.
 - een **set grafische en tekstelementen**, voor het beoordelen van de printkwaliteit.
- de weergave van de volgende melding op het display: "BEKIJK AFDRUK, 1 = UIT 0 = HERHAAL".

Onderzoek de printtest als volgt:

Controleer de schaalverdeling: als er **geen onderbrekingen en geen witte horizontale lijnen** in de zwarte zones aanwezig zijn, is de printpatroon correct geïnstalleerd en werkt hij normaal.

1. Stel de waarde in op **1** als dit het geval is. Het faxtoestel zal automatisch naar de standby-modus terugkeren.
2. In het geval van onderbrekingen of witte lijnen voert u de waarde **0** in. De automatische reiniging en controle van de spuitmondten van de printpatroon wordt herhaald.
3. Als de nieuwe printtest nog niet het gewenste resultaat geeft, de procedure nog eenmaal herhalen.
4. Als de printtest bevredigend is, druk dan op de toets , om de procedure te beëindigen.

Het faxtoestel komt weer in de oorspronkelijke standby-modus terug.

BELANGRIJK

Wanneer de inkt in de printpatroon bijna op is, verschijnt op het display:

PATR. BIJNA LEEG

Gelijktijdig drukt het faxapparaat een blad af om u te waarschuwen dat de inkt bijna op is en dat u de printpatroon binnenkort moet vervangen.

Wanneer de inkt op is, verschijnt op het display:

PATROON VERV.

De instructies voor het vervangen van de printpatroon vindt u in het hoofdstuk "Onderhoud".

Voor de aanschaf van nieuwe printpatronen, wordt verwezen naar de codes achterin deze handleiding.

DATUM EN TIJD WIJZIGEN

Indien de datum en de tijd op het display niet juist zijn, kunt u beide op elk willekeurig moment wijzigen.

1. Druk op de toets



btot op het display verschijnt:

FAX SET-UP

2. Om de instelling te bevestigen, drukt u op de toets:



Op het display verschijnt:

DATE / TIME

Volg vanaf hier de eerder beschreven procedure in "Datum en tijd instellen".

NU ONTBREKEN UW NAAM EN FAXNUMMER NOG

Wanneer ze ingesteld zijn, blijven naam (**max. 16 tekens**) en nummer (**max. 20 cijfers**) onveranderd tot ze opnieuw gewijzigd worden, en worden op elke door uw correspondent ontvangen pagina afgedrukt.

1. Druk op de toets



tot op het display verschijnt:

INSTALLATION PAR.

2. Druk op de toets:



Op het display verschijnt:

TEL.NET INSTELL.

3. Druk op de toets



tot op het display verschijnt:

NAME ZENDER

4. Druk op de toets:



Op het display verschijnt:

FORM YOUR NAME

U hebt de volgende mogelijkheden om een naam of een logo in te voeren:

U kunt cijfers of letters invoeren.

5. Druk hiervoor op de toetsen:



Druk zo vaak op de betreffende toets tot het gewenste teken verschijnt. Als u de toets losgelaten hebt, springt de cursor automatisch op de volgende positie, zodat u het volgende teken kunt invoeren.

6. Om een vrije plaats te laten, drukt u op de toets:



U kunt in uw naam een aantal speciale symbolen gebruiken, zoals bijvoorbeeld & .

7. Druk hiervoor op de toetsen:



U kunt verkeerde tekens corrigeren door de cursor onder het betreffende teken te plaatsen.

8. Druk hiervoor op de toets:



voer nu het juiste teken in.

9. Om de naam volledig te wissen, drukt u op de toets:



Voorbeeld:

Voor het invoeren van de naam "LARA" drukt u op de volgende toetsen:



Tot u de letter "L" geselecteerd hebt.



Tot u de letter "A" geselecteerd hebt.



Tot u de letter "R" geselecteerd hebt.



Tot u de letter "A" geselecteerd hebt.

10. Om de naam te bevestigen, drukt u op de toets:



Op het display verschijnt:

TEL. NUMBER

Voer nu het faxnummer in, zoals hierna opgegeven:

FAXNUMMER INSTELLEN

1. Druk op de toets:



Op het display verschijnt:

FORM YOUR NUMBER

2. Om het nummer van uw faxtoestel in te stellen, drukt u op de toetsen:



3. Om een vrije plaats te laten, drukt u op de toets:



Wanneer u een fout maakt, gaat u te werk zoals bij het instellen van uw naam.

Als u een internationale code wilt invoeren, gebruikt u in plaats van de nullen de toets *. Op het display verschijnt het teken +.

4. Om het faxnummer te bevestigen, drukt u op de toets:



5. Om het faxtoestel in stand-by-modus te brengen, drukt u op de toets:



PLAATS VAN NAAM EN FAXNUMMER

U kunt informatie in de kopregel van het te zenden origineel opslaan. Dat kan uw naam/logo, kenmerk, datum/tijd en aantal pagina's zijn. Deze informatie wordt van boven op de pagina, buiten de eigenlijke faxinhoud ontvangen.

Uw faxtoestel is ingesteld om deze informatie binnen de tekstzone te plaatsen.

Plaats wijzigen:

1. Druk op de toets



tot op het display verschijnt:

FAX SET-UP

2. Druk op de toets:



Op het display verschijnt:

DATUM / TIJD

3. Druk op de toets:



Op het display verschijnt:

PARAMETERS

4. Druk op de toets



Op het display verschijnt:

KOPREGEL BINNEN

5. Om de andere parameter te kiezen, drukt u op de toets:



Op het display verschijnt:

KOPREGEL BUITEN

6. Om de instelling te bevestigen, drukt u op de toets:



7. Om het faxtoestel in stand-by-modus te brengen, drukt u op de toets:



CONFIGURATIE VOOR DE KENMERKEN VAN DE TELEFOONLIJN

AANSLUITEN OP HET OPENBARE TELEFOONNET

Het faxtoestel is al ingesteld om te worden aangesloten op het openbare telefoonnet. Toch moet u nog even controleren:

- of de parameter "**PUBL.LIJN (PSTN)**" geselecteerd is.
- of de parameter voor de kiesmodus (**toon** of **puls**) overeenstemt met die van de telefooncentrale die de lijn waarop uw faxtoestel is aangesloten, beheert. Indien u niet zeker weet welke modus u moet kiezen, vraagt u dat het beste even aan de telefoonmaatschappij.

1. Druk op de toets:



Op het display verschijnt:

INSTALLATIE PAR.

2. Druk op de toets:



Op het display verschijnt:

TEL.NET INSTELL.

3. Druk op de toets:



Op het display verschijnt:

PUBL.LIJN (PSTN)

Als het faxtoestel is ingesteld voor aansluiting op een "Privé-lijn", dient u het aansluittype "Privé-lijn" te kiezen.

4. Druk hiervoor op de toets:



5. Om de keuze te bevestigen, drukt u op de toets:



Op het display verschijnt:

PSTN KIES:TOON

6. Om de andere kiesmodus weer te geven (in de landen waar dit mogelijk is), drukt u op de toets:



PSTN KIES:PULSE

7. Om de keuze te bevestigen, drukt u op de toets:



8. Om het faxtoestel in stand-by-modus te brengen, drukt u op de toets



AANSLUITEN OP EEN PRIVÉ-LIJN (PBX)

Om uw faxtoestel op een privé-lijn aan te sluiten en het ook op een openbare lijn te kunnen gebruiken, gaat u als volgt te werk:

- Selecteer de parameter "**PRIV.LINE (PBX)**".
- De kiesmodus (**puls** of **toon**) aan de kenmerken van de privé-lijn (centrale) aanpassen, die de lijn beheert waaraan het faxtoestel aangesloten is. Indien u niet zeker weet welke modus u moet selecteren, raadpleegt u het beste de PBX-beheerder.
- Stel de buitenlijnmodus (**prefix** of **flash**) in die nodig is om via de PBX (centrale) toegang tot het openbare net te krijgen.
- Stem de kiesmodus (**puls** of **toon**) af op de modus die door de telefoonmaatschappij wordt gebruikt.

1. Druk op de toets



tot op het display verschijnt:

INSTALLATIE PAR.

2. Druk op de toets:



Op het display verschijnt:

TEL.NET INSTELL.

3. Druk op de toets:



Op het display verschijnt:

PUBL.LIJN (PSTN)

4. Om de andere mogelijke optie te kiezen, drukt u op de toets:



PRIV.LINE (PBX)

5. Druk op de toets:



Op het display verschijnt:

PBX KIES:TOON

6. Om de andere kiesmodus te kiezen, drukt u op de toets:



PBX KIES:PULSE

7. Om de keuze te bevestigen, drukt u op de toets:



Op het display verschijnt:

EXT.LIJN:PREFIX

8. Om de andere mogelijke optie "EXT.LIJN: FLASH" weer te geven, drukt u op de toets:



9. Om de keuze te bevestigen, drukt u op de toets:



Indien u, door op de toets  te drukken, de uitgangsmodus "EXT.LIJN:PREFIX" bevestigd hebt, vraagt het faxtoestel u een prefix-nummer in te voeren (max. 3 cijfers)

10. Druk op de toets:



Op het display verschijnt:

PSTN KIES:TOON

11. Om de andere kiesmodus te kiezen, drukt u op de toets:



PSTN KIES:PULSE

12. Om de instelling te bevestigen, drukt u op de toets:



13. Om het faxtoestel in stand-by-modus te brengen, drukt u op de toets:



O P M E R K I N G

Wanneer de wijze waarop het faxtoestel toegang krijgt tot het openbare net eenmaal is bevestigd, hoeft u slechts, voor u het telefoon- of faxnummer vormt, op de toets  te drukken om de lijn te nemen. Op het display verschijnt een "E" (external).

U WILT DE KIESMODUS TIJDELIJK WIJZIGEN

U kunt de kiesmodus voor een enkele kiesprocedure wijzigen zonder de programmering te wijzigen.

1. Druk op de toets  voor of tijdens het invoeren van het fax- of telefoonnummer.

Het faxtoestel verandert nu voor deze keuze de kiesmodus en brengt aan het einde van de transmissie de kiesmodus opnieuw tot stand waarmee het geprogrammeerd werd.

In de figuur worden de externe en interne onderdelen van het faxtoestel getoond.

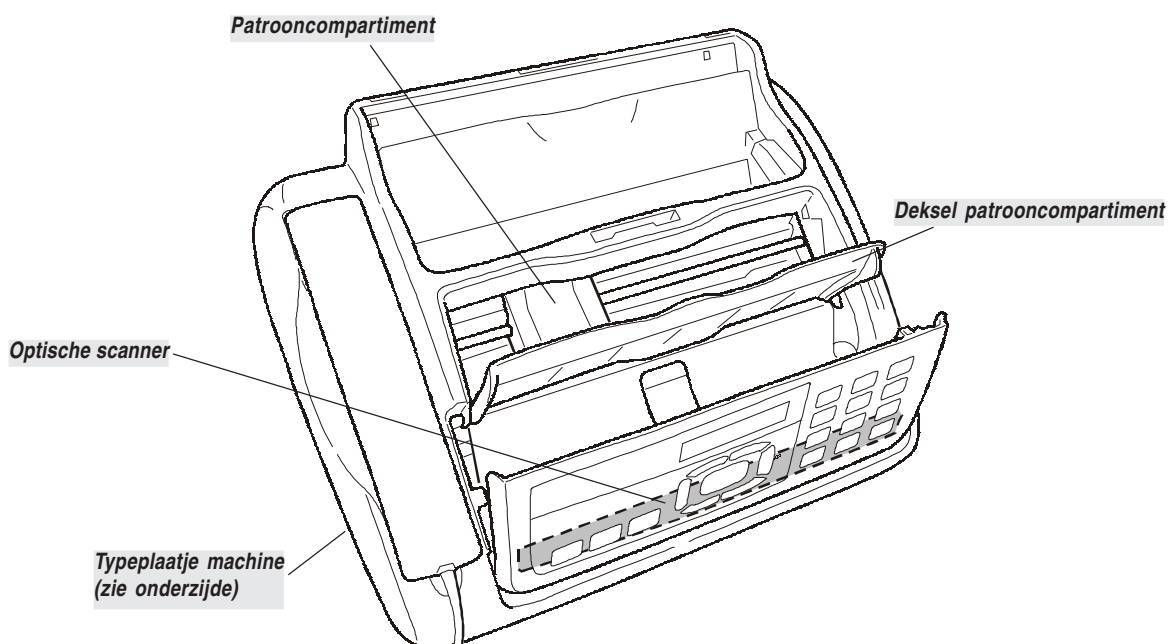
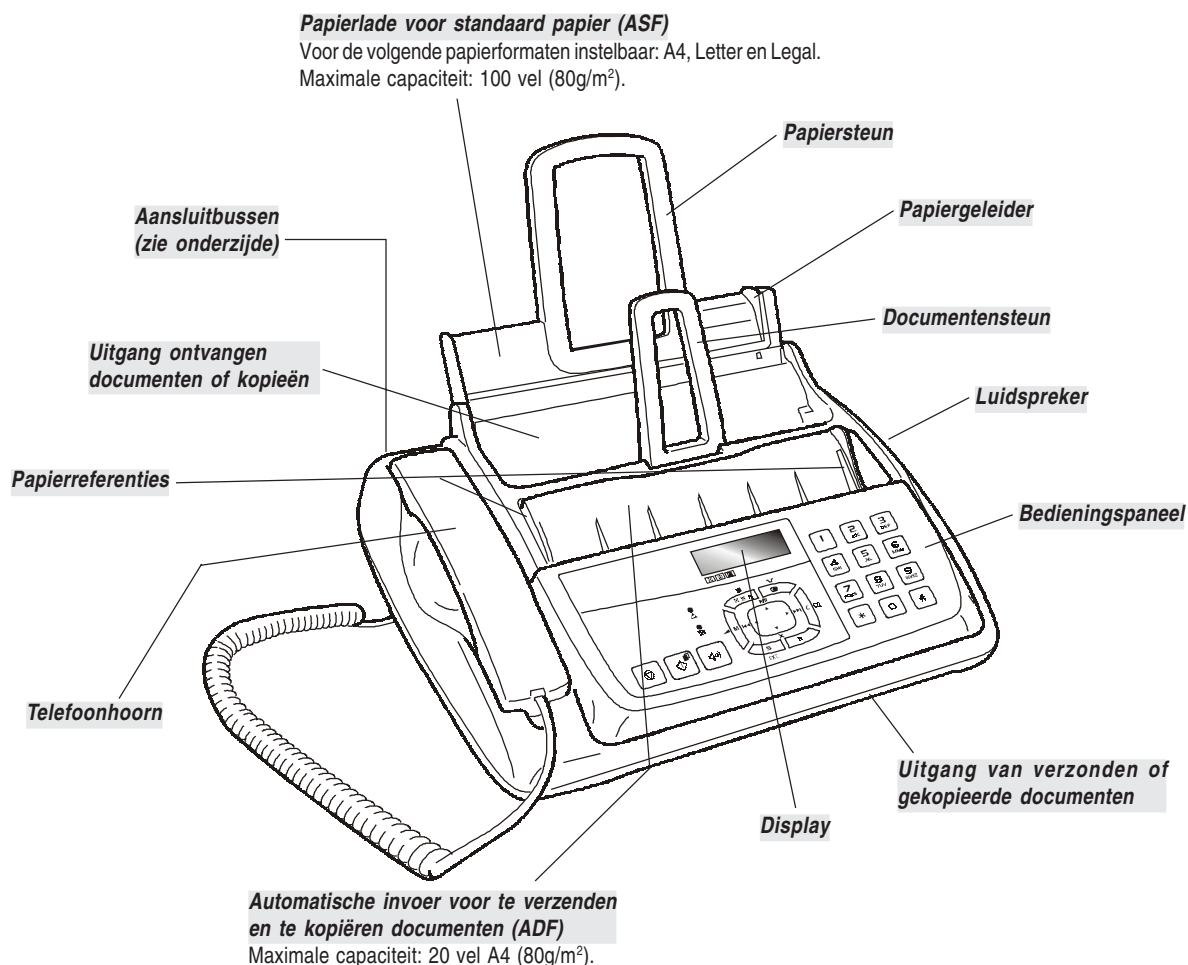

- Stemt de resolutie af op de te verzenden en te kopiëren documenten (alleen met het document in de ADF).
- Voor tijdelijke onderbreking van de verbinding (met de hoorn van de haak).
- Uitsluiting van de microfoon tijdens een gesprek met de "handenvrij" functie, zodat de correspondent het gesprek niet kan horen.

- Geeft toegang tot de programmeermodus.
- Selecteert menu's en submenu's.
- Na indrukken van de toets , wordt het luidsprekervolume geleidelijk tot het maximum verhoogd om dan weer te beginnen bij het minimumniveau.

- Voor het "vooruit" en "achteruit" kiezen van de waarden van een parameter.
- Voor het naar "rechts" en "links" verplaatsen van de cursor tijdens de instelling van nummers en namen.

ALLEEN MODEL MET INGEBOUWD ANTWOORDAPPARAAT

- Hiermee kunnen de functies van het antwoordapparaat worden ingesteld. Zie beschrijving in het betreffende hoofdstuk.

- Vormen van het fax- of telefoon-nummer.
- Automatisch selecteren, bij langer dan een seconde ingedrukt houden, van het eraan toegewezen telefoon- of faxnummer (nadat dit geprogrammeerd is) ("one-touch" kiesfunctie).
- Instellen van numerieke gegevens.
- Selecteren van cijfers en alfanumerieke tekens tijdens het instellen van nummers en namen.

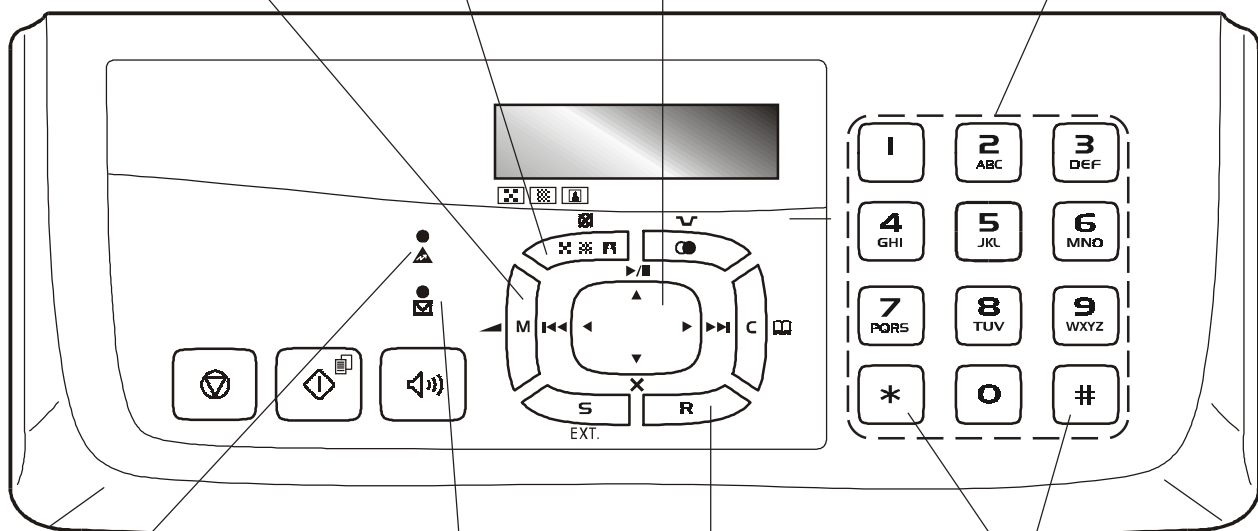

"Fouten-led"

Signaleert een storing tijdens verzending of ontvangst.

Met de hoorn van de haak voor de toegang tot de speciale functies die door de telefoonmaatschappij ter beschikking gesteld werden: algemeen als REGISTER RECALL (R-functie) omschreven.

- Zenden bij toonkiesmodus een toon in de lijn voor speciale telefoondiensten.
- Voor het selecteren van de "vorige" en "volgende" speciale tekens en symbolen tijdens het instellen van namen.

Aan: er zijn reeds beluisterde boodschappen of memo's in het geheugen aanwezig.

Knippert: er zijn af te drukken documenten, nieuwe boodschappen of memo's in het geheugen aanwezig.

Uit: het geheugen is leeg.

ALLEEN MODEL MET INGEBOUWD ANTWOORDAPPARAAT

Aan: er zijn reeds beluisterde boodschappen of memo's in het geheugen aanwezig.

Knippert: er zijn af te drukken documenten, nieuwe boodschappen of memo's in het geheugen aanwezig.

Uit: het geheugen is leeg.

- Voert een document uit de ADF uit.
- Schakelt de LED "▲" uit.
- Plaast het faxtoestel opnieuw in de standby-modus.
- Onderbreekt het programmeren, een verzending, een ontvangst of het kopiëren.

- Hiermee kan men de lijn nemen om een telefoon- of faxnummer kiezen zonder de hoorn op te nemen.
- Wordt bovendien de handenvrij-functie geactiveerd.

Display

Geeft op twee regels met telkens 16 regels aan: Datum en tijd, menu-opties, foutmeldingen, resolutie- en contrastwaarden en het totale aantal ontvangen meldingen.

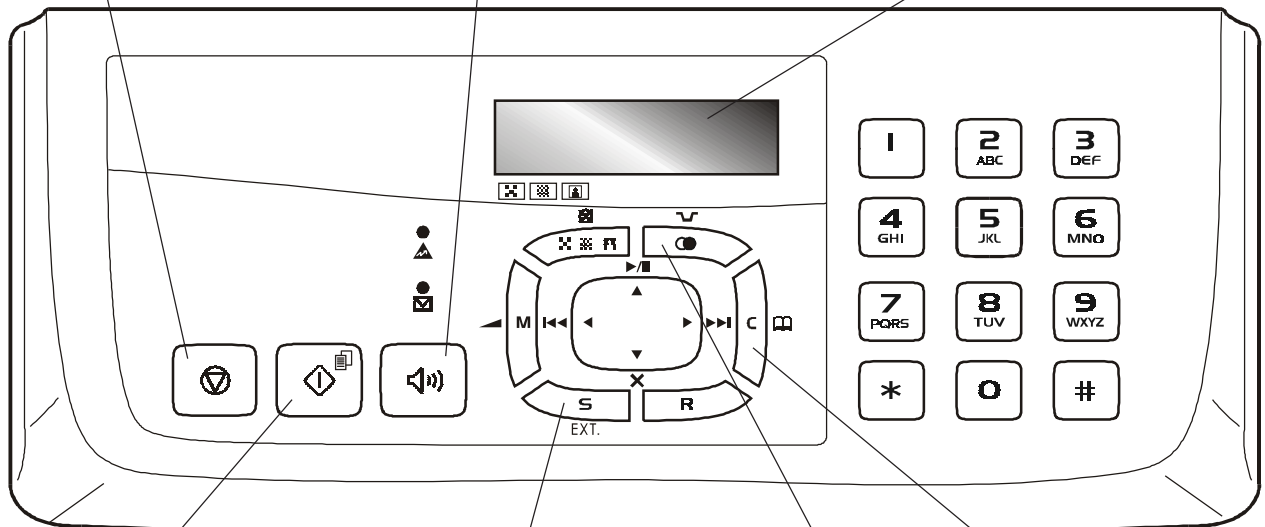

- Start de ontvangst van een document.
- Start de verzending van het document nadat het faxnummer is gevormd (alleen met het document in de ADF).
- Bevestigt de selectie van menu's en submenu's, parameters en betreffende waarden en gaat over naar de volgende procedure.
- Starten van het kopiëren (alleen met het document in de ADF).

Met het faxtoestel aangesloten op een privé-centrale:

- Wanneer deze toets eenmaal wordt ingedrukt voordat het telefoon- of faxnummer wordt gevormd, heeft men toegang tot het openbare net. Bij tweemaal indrukken heeft men toegang tot de verbinding met het geprogrammeerde telefoonbedrijf.

Met het faxtoestel aangesloten op het openbare net:

- Bij indrukken voor het kiezen van een nummer heeft men toegang tot een tweede telefoonnetwerk.

- Gevolgd door twee numerieke toetsen (01-50) selecteert deze toets automatisch (na programmering) het eraan toegewezen telefoon- of faxnummer.
- Annuleert verkeerde instellingen.

- Laat een pauze in tijdens het direct vormen van het telefoon- of faxnummer.
- Weergave van de laatste 10 geselecteerde fax- of telefoonnummers (**uitgaande oproepen**) of van de laatste 20 ontvangen nummers (**binnenkomende oproepen**), onafhankelijk van de aanwezigheid van een document in de ADF.

BASISFUNCTIES VOOR VERZENDEN EN ONTVANGEN

Nu uw faxtoestel een naam en een nummer heeft, is het klaar om:

- documenten te **verzenden** (ook uitgesteld, vanuit het geheugen of via de pollingmethode);
- documenten te **ontvangen** (ook via de pollingmethode);
- **telefoonoproepen uit te voeren** (zie het hoofdstuk "Het faxtoestel als een telefoon gebruiken");
- documenten te **kopiëren** (zie het hoofdstuk "Het faxtoestel als een kopieerapparaat gebruiken").

VERZENDEN

WELKE DOCUMENTEN KUNT U GEBRUIKEN

Afmetingen

- Breedte min. 148 mm - max. 216 mm
- Lengte min. 216 mm - max. 600 mm

Dikte

- 80 g/m² (max. 20 vel)
- 60 - 90 g/m² (max. 10 vel)
- 50 - 140 g/m² (1 vel tegelijk)

GEBRUIK NOOIT

- *Opperold papier*
- *Flinterdun papier*
- *Gescheurd papier*
- *Nat of vochtig papier*
- *Kleine stukjes papier*
- *Verkreukeld papier*
- *Carbonpapier*

Ter voorkoming van schade die het faxtoestel buiten werking zou kunnen stellen en de garantie te niet zou kunnen doen, moet u ervoor zorgen dat de documenten die u wilt gebruiken vrij zijn van:

- *nietjes*
- *paperclips*
- *plakband*
- *natte Tipp-Ex of lijm.*

In al deze gevallen moet u het document eerst kopiëren en vervolgens de kopie verzenden.

DOCUMENTEN IN DE ADF STEKEN



1. Steek de steun voor de documenten in de daarvoor bestemde opening.
2. Duw de steun er helemaal in.

Attentie:

U mag het document niet aandrukken.

3. Plaats het document met de te verzenden zijde naar boven in (automatische invoer voor originele documenten).

De onderste rand van het document wordt in de ADF ingevoerd en op de bovenste regel van het display verschijnt:

DOKUMENT GEREED

en op de onderste regel de uitgangswaarde voor het contrast: "NORMAL".

AFSTELLEN VAN CONTRAST EN RESOLUTIE

Voor het verzenden van een document kunt u enkele **afstellingen** maken om de afdrukkwaliteit te **optimaliseren**.

OM HET CONTRAST TE REGELEN

1. Druk op de toets



tot op het display verschijnt:

FAX SET-UP

2. Druk op de toets:



Op het display verschijnt:

DATUM / TIJD

3. Druk op de toets:



Op het display verschijnt:

PARAMETERS

4. Druk op de toets



tot op het display verschijnt:

CONTRAST:NORM.

5. Druk op de toets



tot de andere mogelijke waarden weergegeven worden: "DONKER" en "LICHT".

6. Om de keuze te bevestigen, drukt u op de toets:



7. Om het faxtoestel in stand-by-modus te brengen, drukt u op de toets:



Kies het contrast op basis van de volgende criteria:

- **NORMAL**, als het document **noch te donker noch te licht** is. Op de onderste regel van het display verschijnt "NORMAL".
- **LICHT**, als het document bijzonder **donker** is. Op de onderste regel van het display verschijnt "LICHT".
- **DONKER**, als het document bijzonder **licht** is. Op de onderste regel van het display verschijnt "DONKER".

RESOLUTIE AFSTELLEN

1. Druk op de toets:



tot de gewenste resolutiewaarde op het display verschijnt.

Kies de resolutie op basis van de volgende criteria:

- **STANDAARD**, indien het document **gemakkelijk leesbaar** is. Op de onderste regel van het display verschijnt een pijl die naar het symbool "☒" op het bedieningspaneel wijst.
- **FIJN**, indien het document **zeer kleine tekens of tekeningen** bevat. Op de onderste regel van het display verschijnt een pijl die naar het symbool "☒" op het bedieningspaneel wijst.
- **GRIJSTONEN**, indien het document **schaduw** bevat. Op de onderste regel van het display verschijnt een pijl die naar het symbool "☒" en een pijl die naar het symbool "☒" op het bedieningspaneel wijst.

DOCUMENTEN VERZENDEN

1. Plaats het document in de ADF.
Op de bovenste regel van het display verschijnt:

DOKUMENT GEREED

en op de onderste regel de uitgangswaarde voor het contrast: "NORMAL".

De uitgangswaarde met betrekking tot de resolutie (ook als deze niet op het display wordt weergegeven) is: "☒" (standaard).

Pas eventueel de waarden voor contrast en resolutie aan zoals hierboven beschreven.

2. Om het nummer van de correspondent te kiezen, drukt u op de toetsen:



Het nummer van de correspondent mag uit maximaal 64 tekens bestaan.

3. Om het verzenden te starten, drukt u op de toets:



Na de verzending verschijnt het bericht "VZ VOLLEDIG" enkele seconden lang op het display.

O P M E R K I N G

Bij tipfouten plaatst u de cursor met de toetsen ◀▶ op het verkeerde getal en overschrijft u het foute getal met het juiste getal. Om het nummer volledig te wissen, drukt u op de toets



O P M E R K I N G

U kunt het nummer van de correspondent ook selecteren door middel van de snelle kiesmethodes, zie verderop "One-touch-toetsen en snelkiescodes programmeren", "Verzenden via one-touch-toetsen" en "Verzenden via snelkiescodes".

O P M E R K I N G

Als u de **verzending wilt onderbreken**, drukt u op de toets



. Het faxtoestel zal het document automatisch uit de ADF uitvoeren en weer in de oorspronkelijke standby-modus komen.

Verwijder bij een meerlagig document alle bladen **manueel** die achter het eerste blad liggen. Daarna drukt u op de toets



om ook het eerste blad uit te werpen.

KIESTONEN HOREN BIJ HET VERZENDEN

1. Plaats het document in de ADF.
Op de bovenste regel van het display verschijnt:

DOKUMENT GEREED

en op de onderste regel de uitgangswaarde voor het contrast: "NORMAL".

De uitgangswaarde met betrekking tot de resolutie (ook als deze niet op het display wordt weergegeven) is: "☒" (standaard).

Pas eventueel de waarden voor contrast en resolutie aan zoals hierboven beschreven.

2. Als u de kiestonen wilt horen, drukt dan op de toets:



Op het display verschijnt:

LIJNVERB.

En rechts boven de duur van de transmissie in minuten en seconden.

3. Om het nummer van de correspondent te kiezen, drukt u op de toetsen:



Het nummer van de correspondent mag uit maximaal 64 tekens bestaan.

4. Zodra de faxtoon van de ontvanger te horen is, drukt u op de toets:



Het zenden start en op het display verschijnt de mededeling "VERBINDING".

Na de verzending verschijnt het bericht "VZ VOLLEDIG" enkele seconden lang op het display.

TELEFOONHOORN OPNEMEN BIJ HET VERZENDEN

1. Plaats het document in de ADF.
Op de bovenste regel van het display verschijnt:

DOKUMENT GEREED

en op de onderste regel de uitgangswaarde voor het contrast: "NORMAL".

De uitgangswaarde met betrekking tot de resolutie (ook als deze niet op het display wordt weergegeven) is: "☒" (standaard).

Pas eventueel de waarden voor contrast en resolutie aan zoals hierboven beschreven.

2. Neem de lijn door de hoorn op te nemen.



Op het display verschijnt:

LIJNWERB.

En rechts boven de duur van de transmissie in minuten en seconden.

3. Om het nummer van de correspondent te kiezen, drukt u op de toetsen:



Het nummer van de correspondent mag uit maximaal 64 tekens bestaan.

Als het faxtoestel van uw correspondent op **automatische ontvangst** is ingesteld, hoort u de **toon** van het **faxapparaat**.

Als het op **manuele ontvangst** ingesteld is, zal de ontvanger zelf antwoorden. Vraag hem op de **starttoets** van zijn faxtoestel te drukken. Daarna de **faxtoon** afwachten.

4. Om het verzenden te starten, drukt u op de toets:



Op het display verschijnt het bericht "VERBINDING". Na de verzending verschijnt het bericht "VZ VOLLEDIG" enkele seconden lang op het display.

AUTOMATISCHE KIESHERHALING

Indien er geen verbinding tot stand komt omdat de lijn gestoord is of omdat het nummer van de correspondent bezet is, zal het faxtoestel het gewenste nummer tot vijf maal **automatisch** herhalen.

DOCUMENTEN VERZENDEN OP EEN VOORAF INGESTELD TIJDSTIP (VERTRAAGDE VERZENDING)

Door middel van deze functie kunt u **tijdzoneproblemen vermijden** wanneer de correspondent zich aan de andere kant van de wereld bevindt, en bovendien kunt u gebruik maken van **voordelige tarieven** tijdens bepaalde uren waarop de telefoonlijnen minder belast zijn.

1. Plaats het document in de ADF.
Op de bovenste regel van het display verschijnt:

DOKUMENT GEREED

en op de onderste regel de uitgangswaarde voor het contrast: "NORMAL".

De uitgangswaarde met betrekking tot de resolutie (ook als deze niet op het display wordt weergegeven) is: "☒" (standaard).

Pas eventueel de waarden voor contrast en resolutie aan zoals hierboven beschreven.

2. Druk op de toets



tot op het display verschijnt:

UITGEST.TRANSM.

3. Druk op de toets:



Op het display verschijnt:

DRUK TIJDINSTELL

UU:MM

Voer de tijd in waarop u het document wilt verzenden. Bijvoorbeeld "16:50".

4. Druk hiervoor op de toetsen:



5. Druk op de toets:



Op het display verschijnt:

VORM NUMMER

NUM/TOETS/SNELK.

Vorm het nummer van de correspondent volgens een van de beschikbare methodes: direct op het toetsenbord of via de one-touch-toetsen of snelkiesmethode (zie verderop "**One-touch-toetsen en snelkiescodes programmeren**").

6. Druk op de toetsen:



7. Om de instelling te bevestigen, drukt u op de toets:



Op het display verschijnt gedurende enkele seconden "TX INGESTELD" en vervolgens:

AUTOMAT. 00

VERZ OM: 16:50

O P M E R K I N G

U kunt de instellingen voor "uitgestelde verzending" wissen. Neem hiervoor het document uit de ADF of druk gewoon op de toets .

O P M E R K I N G

In geval van een **stroomonderbreking**, wordt de geprogrammeerde **uitgestelde verzending gewist**.

EEN VOORAF INGESTELDE VERZENDING WIJZIGEN/WISSEN

1. Druk op de toets



tot op het display verschijnt:

UITGEST.TRANSM.

2. Druk op de toets:



Op het display verschijnt:

REEDS INGEVOERD

3. Druk op de toets:



Op het display verschijnt:

PARAM. WIJZIGEN?

Indien u de eerder ingestelde verzending wilt annuleren, drukt u op de toetsen ◀/▶. Op het display verschijnt het bericht "INTELL. WISSEN?".

4. Om het wissen te bevestigen, drukt u op de toets:



Het faxtoestel zal automatisch naar de standby-modus terugkeren.

Indien u het tijdstip waarop of het nummer waarnaar het document verzonden moet worden, wilt wijzigen, gaat u als volgt te werk:

5. Druk op de toets:



Op het display verschijnt:

DRUK TIJDINSTELL

16:50

U kunt de weergegeven tijd met de nieuwe tijd overschrijven.

6. Druk hiervoor op de toetsen:



Bevestig de invoer of de reeds voorhanden tijd.

7. Druk hiervoor op de toets:



Op het display verschijnt:

VORM NUMMER

8. Als u de actuele tijd wilt instellen, drukt u op de toets:



9. Om met de volgende stappen voort te doen, druk dan op de toets:



U kunt het weergegeven nummer met het nieuwe nummer overschrijven.

10. Druk hiervoor op de toetsen:



Bevestig de invoer of het reeds weergegeven nummer.

11. Druk hiervoor op de toets:



Op het display verschijnt:

AUTOMAT. 00

VERZ OM: 18:00

EEN DOCUMENT AAN MEERDERE CORRESPONDENTEN VERZENDEN

Het faxtoestel is uitgerust met een **geheugen** waaruit u een document (ook **op een vooraf ingesteld tijdstip**: uitgestelde verzending) naar **verschillende correspondenten** kunt zenden (max. 10): "circulaire". Zie hieronder "**Een document uit het geheugen verzenden**".

EEN DOCUMENT UIT HET GEHEUGEN VERZENDEN

1. Plaats het document in de ADF.
Op de bovenste regel van het display verschijnt:

DOKUMENT GEREED

en op de onderste regel de uitgangswaarde voor het contrast: "NORMAL".

De uitgangswaarde met betrekking tot de resolutie (ook als deze niet op het display wordt weergegeven) is: "■" (standaard).

Pas eventueel de waarden voor contrast en resolutie aan zoals hierboven beschreven.

2. Druk op de toets



tot op het display verschijnt:

TX UIT GEHEUGEN

3. Druk op de toets:



Het faxtoestel begint het document in het geheugen op te slaan. Na het opslaan wordt op het display gedurende enkele seconden de melding "DOC.N. XXXX" weergegeven.

DRUK TIJDINSTELL

UU:MM

Voer het gewenste tijdstip in, bijvoorbeeld "16:50".

4. Druk hiervoor op de toetsen:



Bevestig de invoer of de actuele tijd.

5. Druk hiervoor op de toets:



Op het display verschijnt:

VORM NUMMER

NUM/TOETS/SNELK.

Vorm het nummer van de correspondent volgens een van de beschikbare methodes: direct op het toetsenbord of via de one-touch-toetsen of snelkiesmethode (zie verderop "**One-touch-toetsen en snelkiescodes programmeren**").

6. Druk hiervoor op de toetsen:



7. Druk op de toets:



Daarna zal het faxtoestel u vragen een ander nummer in te voeren:

VORM NUMMER

NUM/TOETS/SNELK.

Indien u het document naar verscheidene correspondenten wilt zenden, herhaalt u de twee stappen zo vaak als nodig is.

8. Om de procedure te beëindigen, drukt u daarna op de toets:



9. Als u het document naar slechts één correspondent wilt verzenden, drukt u gewoon op de toets:



Na deze procedure verschijnt op het display:

AUTOMAT.
TX UIT GEHEUGEN

O P M E R K I N G

In geval van een **stroomonderbreking**, wordt de geprogrammeerde **verzending uit het geheugen gewist**.

EEN VOORAF INGESTELDE VERZENDING UIT HET GEHEUGEN WIJZIGEN/HERHALEN/WISSEN

1. Druk op de toets:



tot op het display verschijnt:

TX UIT GEHEUGEN

2. Druk op de toets:



Op het display verschijnt:

REEDS INGEVOERD

3. Druk op de toets:



Op het display verschijnt:

INSTELL.PRINTEN?

U kunt uit de volgende opties kiezen:

INSTELL.PRINTEN? - Om alleen de parameters m.b.t. de verzending uit het geheugen af te drukken. Na het afdrukken komt het faxtoestel automatisch in de standby-modus terug.

INSTELL. WISSEN? - Om de instelling te annuleren. Het faxtoestel komt weer in de oorspronkelijke standby-modus terug.

PARAM. WIJZIGEN? - Om het nummer van de correspondent of het gewenste tijdstip voor de verzending te wijzigen.

4. Om de andere opties te kiezen, drukt u op de toets:



5. Om de keuze te bevestigen, drukt u op de toets:



Op het display verschijnt:

DRUK TIJDINSTELL
UU:MM

Vanaf hier gaat u verder zoals aangegeven in de laatste drie stappen van de procedure "**Een document uit het geheugen verzenden**".

ONTVANGEN

Uw faxtoestel kan documenten die door een andere fax worden verzonden op **vier manieren ontvangen**.

- **Manuele ontvangst.** Bij alle gelegenheden waarin de gebruiker **aanwezig** is en de oproepen persoonlijk kan beantwoorden.
- **Automatische ontvangst.** Bij alle gelegenheden waarbij de gebruiker **afwezig** is en toch wil ontvangen. Dit is de modus waarin uw faxtoestel is ingesteld.
- **Automatische ontvangst met oproeptype-herkenning.** Bij deze ontvangstmodus wordt het faxtoestel na een bepaald aantal belsignalen (ingestelde waarde: 2 belsignalen) met de telefoonlijn verbonden en is in staat om te herkennen of de binnenkomende oproep een fax- of telefoonoproep is.
- **Ontvangst met antwoordapparaat (model met ingebouwd antwoordapparaat en basismodel met extern antwoordapparaat).** In deze ontvangstmodus ontvangt het antwoordapparaat de oproepen, registreert eventuele boodschappen en geeft de verbinding over aan het faxtoestel als de correspondent een document wil verzenden.

KIEZEN VAN DE ONTVANGSTMODUS

1. Druk op de toets



tot op het display verschijnt:

ONTVANGSTMODUS

2. Druk op de toets:



Op het display verschijnt:

AUTOMAT.

U kunt de mogelijke opties laten weergeven: "MANUELE", "TEL./FAX" en "AWA/FAX". Dit bericht wordt alleen weer-gegeven als u uitgaande boodschap 1 heeft geregistreerd (zie het hoofdstuk "**Het antwoordapparaat**").

3. Druk hiervoor op de toets:



4. Om de instelling te bevestigen, drukt u op de toets:



5. Om het faxtoestel in stand-by-modus te brengen, drukt u op de toets:



ONTVANGEN IN DE DIVERSE ONTVANGSTMODI

MANUELE ONTVANGST

1. Neem bij overgaande telefoon de hoorn op om de verbinding tot stand te brengen.



Op het display verschijnt:

LIJNVERB.

2. Zodra u de faxtoon hoort of de correspondent u vraagt een faxbericht te ontvangen, drukt u op de toets:



Op het display verschijnt:

VERBINDING

3. Leg de hoorn neer.



Het faxtoestel begint met de ontvangst. Op het display verschijnt informatie over de ontvangst zoals het faxnummer van de afzender of, indien geprogrammeerd, zijn naam.

Wanneer de ontvangst voltooid is, verschijnt kort het bericht "ONTVANGST OK". Daarna keert het faxtoestel weer in de oorspronkelijke standby-modus terug.

AUTOMATISCHE ONTVANGST

Na twee belsignalen komt het faxtoestel in de ontvangstmodus. De ontvangst vindt plaats zoals bij handmatige ontvangst.

AUTOMATISCHE ONTVANGST MET OPROEPTYPE-HERKENNING (TEL./FAX)

Hoe het faxtoestel zich in deze ontvangstmodus gedraagt, is afhankelijk van de correspondent:

- Als de oproep van een ander faxtoestel afkomstig is, komt uw faxtoestel na twee belsignalen automatisch in de ontvangstmodus.
- Als de oproep van een telefoon afkomstig is, geeft het faxtoestel na twee belsignalen ca. 20 seconden lang een geluidssignaal en op het display verschijnt "TELEFOONOPROEP". Indien u de hoorn niet binnen 20 seconden opneemt, komt het faxtoestel automatisch in de ontvangstmodus.

Als u de hoorn opneemt voordat het faxtoestel de verbinding tot stand brengt en u de kiestonen hoort, gaat u als volgt te werk:

1. Druk op de toets



2. Leg de hoorn opnieuw neer.

ONTVANGST MET ANTWOORDAPPARAAT

Zie het betreffende hoofdstuk.

O P M E R K I N G

U kunt de lopende ontvangst onderbreken.

1. Druk op de toets

Het faxtoestel komt weer in de oorspronkelijke standby-modus terug.

ONE-TOUCH-TOETSEN EN SNELKIESCODES PROGRAMMEREN

Het faxtoestel biedt ook **snelkiesfuncties**, zoals de **one-touch-toetsen** en **snelkiescodes**, die echter eerst geprogrammeerd moeten worden.

ONE-TOUCH-TOETSEN

Aan elk van de 10 nummertoeetsen (0-9) kunt u een **faxnummer**, een **telefoonnummer** en een **naam toewijzen** die automatisch geselecteerd worden wanneer u de betreffende toets langer dan een seconde indrukt.

1. Druk op de toets



tot op het display verschijnt:

FAX SET-UP

2. Druk op de toets:



Op het display verschijnt:

DATUM / TIJD

3. Druk op de toets



tot op het display verschijnt:

1 TOETS NUMMERS

4. Druk op de toets:



Op het display verschijnt:

DRUK 1 TOETSNR.

TOETS: 0-9

5. Druk op de nummertoeets waaraan u een faxnummer wilt toewijzen:



Op het display verschijnt:

1: TEL NR.

Indien er reeds een telefoonnummer of een faxnummer werd opgeslagen, zal dit op het display verschijnen.

Vorm het telefoon- of faxnummer van de ontvanger (max. 64 cijfers).

6. Druk op de toetsen:



Als u een cijfer wilt corrigeren, plaatst u de cursor onder het betreffende cijfer.

7. Druk hiervoor op de toets:



U kunt nu het verkeerde cijfer overschrijven.

8. Om het nummer volledig te wissen, drukt u op de toets:



Indien uw faxtoestel aangesloten is op een PBX, moet u een buitenlijn nemen voordat u het nummer vormt.

9. Druk hiervoor op de toets:



Op het display verschijnt de letter "E" (external).

10. Om de instelling te bevestigen, drukt u op de toets:



Op het display verschijnt:

1: NAAM

Indien er reeds een naam werd opgeslagen, zal deze op het display verschijnen.

Voer de naam van de correspondent in (max. 16 tekens) zoals u dat deed voor uw naam (zie "**Nu ontbreken uw naam en faxnummer nog**", in het hoofdstuk "**Nodige handelingen voor een correct gebruik van het faxtoestel**").

11. Druk hiervoor op de toetsen:



Als u een teken wilt corrigeren, plaatst u de cursor onder het betreffende teken.

12. Druk hiervoor op de toets:



U kunt nu het verkeerde teken overschrijven.

13. Om de volledige naam te wissen, drukt u op de toets:



14. Om de instelling te bevestigen, drukt u op de toets:



Op het display verschijnt:

KIES ANDERE: JA

Nu kunt u de procedure op deze plaats **onderbreken** of een andere **one-touch-toets programmeren**.

15. Om de procedure te onderbreken, drukt u op de toets:



16. Om een andere one-touch-toets te programmeren, drukt u op de toets:



Herhaal voor de programmering de betreffende stappen voor het invoeren van het nummer en de naam van de correspondent.

SNELKIESCODES

U kunt een serie codes (01-50) gebruiken om extra **fax- en telefoonnummers** met **namen** in te stellen; deze worden automatisch geselecteerd wanneer u op

de toets drukt en de betreffende code invoert.

Volg de eerste twee stappen van de procedure voor **one-touch-toetsen**, en dan:

1. Druk op de toets



tot op het display verschijnt:

SNEL KIEZEN

2. Druk op de toets:



Op het display verschijnt:

DRUK SNELKIESNR.

(01 - 50):

Vorm de code waaraan u het telefoonnummer of een faxnummer wilt toewijzen (bijvoorbeeld).

3. Druk op de toetsen:



Op het display verschijnt:

01: TEL NR.

Volg vanaf hier de procedure voor de **one-touch-toetsen** vanaf de stappen voor het nummer en de naam van de correspondent.

O P M E R K I N G

Indien u dit wenst, kunt u de onder de **10 one-touch-toetsen** en **50 snelkiescodes** opgeslagen gegevens afdrucken (zie verderop in "**Rapporten en lijsten afdrucken**").

REEDS INGESTELDE ONE-TOUCH-TOETSEN OF SNELKIESCODES WIJZIGEN

1. Volg de procedure voor de one-touch-toetsen of de procedure voor de snelkiescodes tot op het display verschijnt:

- Voor de one-touch-toetsen

1: TEL NR.

- Voor de snelkiescodes

01: TEL NR.

2. Om de weergave te wissen, drukt u op de toets:



Vorm het nieuwe telefoon- of faxnummer (max. 64 cijfers).

3. Druk hiervoor op de toetsen:



4. Om de instelling te bevestigen, drukt u op de toets:



Op het display verschijnt:

1: NAAM

of

01: NAAM

5. Om de weergave te wissen, drukt u op de toets:



6. Voer de nieuwe naam in (max. 16 cijfers).

7. Om de instelling te bevestigen, drukt u op de toets:



8. Om het faxtoestel in stand-by-modus te brengen, drukt u op de toets:



VERZENDEN VIA ONE-TOUCH-TOETSEN

1. Plaats het document in de ADF.
Op de bovenste regel van het display verschijnt:
DOKUMENT GEREED
en op de onderste regel de uitgangswaarde voor het contrast: "NORMAL".
De uitgangswaarde met betrekking tot de resolutie (ook als deze niet op het display wordt weergegeven) is: "☒" (standaard).
Pas eventueel de waarden voor contrast en resolutie aan zoals beschreven in "**Afstellen van contrast en resolutie**".
2. Druk de gewenste toets gedurende meer dan een seconde in:



Op het display verschijnen de cijfers van het toegewezen faxnummer. Als eveneens de naam werd opgeslagen, geeft het display de naam weer.
Wanneer het nummer is gekozen, verloopt de verzending verder op de bekende manier.

VERZENDEN VIA SNELKIESCODES

1. Plaats het document in de ADF.
Op de bovenste regel van het display verschijnt:
DOKUMENT GEREED
en op de onderste regel de uitgangswaarde voor het contrast: "NORMAL".
De uitgangswaarde met betrekking tot de resolutie (ook als deze niet op het display wordt weergegeven) is: "☒" (standaard).
Pas eventueel de waarden voor contrast en resolutie aan zoals beschreven in "**Afstellen van contrast en resolutie**".
2. Druk op de toets:



Op het display verschijnt:

ADRESBOEK
CODE OF <>

Vorm de gewenste snelkiescode, bijvoorbeeld:



3. Druk hiervoor op de toetsen:



Op het display verschijnen de cijfers van het toegewezen faxnummer. Als eveneens de naam werd opgeslagen, geeft het display de naam weer.
Wanneer het nummer is gekozen, verloopt de verzending verder op de bekende manier.

VERZENDEN MET ONE-TOUCH-TOETSEN OF SNELKIESCODES DOOR OPZOEKEN IN HET ADRESBOEK

Als u zich de one-touch-toets of snelkiescode **niet herinnert** die u aan een bepaald faxnummer heeft toegewezen, **kunt u de verzending toch starten** door het nummer als volgt in het adresboek op te zoeken:

1. Plaats het document in de ADF.
Op de bovenste regel van het display verschijnt:

DOKUMENT GEREED

en op de onderste regel de uitgangswaarde voor het contrast: "NORMAL".

De uitgangswaarde met betrekking tot de resolutie (ook als deze niet op het display wordt weergegeven) is: "☒" (standaard).

Pas eventueel de waarden voor contrast en resolutie aan zoals beschreven in "**Afstellen van contrast en resolutie**".

2. Druk op de toets:



Op het display verschijnt:

ADRESBOEK
CODE OF <>

Nu kunt u het faxnummer of de naam van de gewenste correspondent vinden naar wie u het document wilt verzenden.

3. Druk hiervoor op de toets:



4. Om het verzenden te starten, drukt u op de toets:



VERZENDEN DOOR OPVragen VAN EEN VAN DE LAATSTE 20 BINNENGEKOMEN NUMMERS OF EEN VAN DE LAATSTE 10 GESELECTEERDE NUMMERS

1. Plaats het document in de ADF.
Op de bovenste regel van het display verschijnt:

DOKUMENT GEREED

en op de onderste regel de uitgangswaarde voor het contrast: "NORMAL".

De uitgangswaarde met betrekking tot de resolutie (ook als deze niet op het display wordt weergegeven) is: "☒" (standaard).

Pas eventueel de waarden voor contrast en resolutie aan zoals beschreven in "**Afstellen van contrast en resolutie**".

2. Druk op de toets:



Op het display verschijnt:

BINNENK. OPROEPEN

3. Om de andere mogelijke optie "UITG. OPROEPEN" weer te geven, drukt u op de toets:



4. Om de keuze te bevestigen, drukt u op de toets



U kunt nu in de lijst van de laatste 20 binnenkomende oproepen of in de lijst van de laatste 10 uitgaande oproepen het faxnummer of de naam van de correspondent selecteren aan wie u het document wilt zenden.

5. Druk hiervoor op de toets:



6. Om het verzenden te starten, drukt u op de toets:



RAPPORTEN EN LIJSTEN AFDRUKKEN

RAPPORTEN

Door het afdrukken van rapporten kunt u het resultaat van alle uitgevoerde transacties (verzendingen en ontvangsten), het aantal verwerkte documenten en andere nuttige informatie controleren.

Het faxtoestel kan de volgende rapporten afdrukken:

- **Stroomonderbrekingsrapport:** Dit rapport wordt **altijd en automatisch** na een **stroomonderbreking** afgedrukt **wanneer er documenten in het geheugen zijn**.
Het faxtoestel zal bij herstel van de normale werking automatisch een rapport afdrukken met het aantal op dat moment in het geheugen aanwezige pagina's die verloren gegaan zijn. In dat geval is het raadzaam het activiteitenrapport af te drukken om het nummer of de naam te vinden van wie u de verloren gegane documenten heeft gezonden.
- **Activeringsrapport:** Dit rapport bevat de gegevens van de **laatste 42 transacties** (verzendingen en ontvangsten), die in het geheugen van het faxtoestel opgeslagen blijven. Het wordt **automatisch** afgedrukt (na de 32e transactie) of **wanneer u dit opvraagt**.
- **Rapport laatste verzending:** Dit rapport bevat informatie over de **laatste verzending** en kan, indien zo geprogrammeerd, **altijd automatisch** na elke verzending of **wanneer u dit opvraagt** op het gewenste tijdstip afgedrukt worden.
- **Foutberichtenrapport:** Dit rapport bevat eveneens informatie over de **laatste verzending**, maar **wordt alleen na een mislukte verzending automatisch afgedrukt**. Het faxtoestel is ingesteld om dit soort rapport automatisch af te drukken. Hoe u deze functie kunt uitschakelen, wordt beschreven in de betreffende paragraaf.
- **Rapport laatste circulaire:** Bevat de gegevens met betrekking tot de **laatste circulaire-verzending** en kan indien geprogrammeerd **altijd en automatisch na elke verzending** of **op aanvraag** afgedrukt worden.

RAPPORTEN INTERPRETEREN

• Act.n.	Het volgnummer van de uitgevoerde transactie (verzending/ontvangst).
• Type	Soort transactie: TX, TX POLL voor verzending. RX, RX POLL voor ontvangst.
• Nummevorming	Faxnummer van de gekozen correspondent.
• Naam	Naam van de gekozen correspondent. Verschijnt alleen indien u deze onder de one-touch-toetsen of snelkiescodes hebt opgeslagen. Dit veld komt niet voor in het activiteitenrapport.
• Verzenderidentificatie	Nummer (en eventueel naam) van de geselecteerde correspondent. Dit nummer komt overeen met het nummer dat u gekozen hebt, mits de correspondent zijn faxnummer correct heeft ingesteld. Anders kan het afwijkend zijn of zelfs ontbreken.
• Datum/Tijd	Datum en tijd van de transactie.
• Duur	Duur van de transactie (in minuten en seconden).
• Pag.'s	Totaal aantal pagina's dat u hebt verzonden/ontvangen.
• Resul.	Resultaat van de transactie: - OK: als de transactie met succes werd voltooid. - FOUTCODE XX: Bij transactiefouten. De oorzaak kan aan de hand van de foutcode vastgesteld worden (zie "Foutcodes", in het hoofdstuk "Problemen oplossen").

AUTOMATISCHE AFDRUK VAN HET ZENDRAPPORT EN FOUTBERICHTENRAPPORT ACTIVEREN/INACTIVEREN

1. Druk op de toets



tot op het display verschijnt:

FAX SET-UP

2. Druk op de toets:



Op het display verschijnt:

DATUM / TIJD

3. Druk op de toets:



Op het display verschijnt:

PARAMETERS

4. Druk op de toets



tot op het display verschijnt:

ERROR ZENDRAPPO.

U kunt uit de volgende opties kiezen: "ZENDRAPPORT: AAN" en "ZENDRAPPORT: UIT".

ERROR ZENDRAPPO. - Het faxtoestel drukt alleen na een mislukte verzending automatisch een rapport af.

ZENDRAPPORT: AAN - Het faxtoestel drukt na elke verzending automatisch een rapport af, ongeacht het resultaat.

ZENDRAPPORT: UIT - Het faxtoestel drukt geen rapporten af.

5. Om één van de opties te kiezen, drukt u op de toets:



6. Om de keuze te bevestigen, drukt u op de toets:



7. Om het faxtoestel in stand-by-modus te brengen, drukt u op de toets:



AUTOMATISCHE AFDRUK VAN CIRCULAIRE-RAPPORT ACTIVEREN/INACTIVEREN

1. Druk op de toets



tot op het display verschijnt:

FAX SET-UP

2. Druk op de toets:



Op het display verschijnt:

DATUM / TIJD

3. Druk op de toets:



Op het display verschijnt:

PARAMETERS

4. Druk op de toets



tot op het display verschijnt:

RAPP.CIRCUL.:AAN

5. Om de andere beschikbare optie weer te geven: "RAPP.CIRCUL.:UIT", drukt u op de toets:



6. Om de keuze te bevestigen, drukt u op de toets:



7. Om het faxtoestel in stand-by-modus te brengen, drukt u op de toets:



AUTOMATISCHE AFDRUK VAN GEGEVENS BETREFFENDE EEN UITGESTELDE VERZENDING ACTIVEREN/INACTIVEREN

1. Druk op de toets



tot op het display verschijnt:

FAX SET-UP

2. Druk op de toets:



Op het display verschijnt:

DATUM / TIJD

3. Druk op de toets:



Op het display verschijnt:

PARAMETERS

4. Druk op de toets



tot op het display verschijnt:

LIJST UITST.:AAN

5. Om de andere beschikbare optie weer te geven: "LIJST UITST.:UIT", drukt u op de toets:



6. Om de keuze te bevestigen, drukt u op de toets:



7. Om het faxtoestel in stand-by-modus te brengen, drukt u op de toets:



AFDRUK VAN HET ZENDRAPPORT, ACTIVITEITENRAPPORT, CIRCULAIRE-RAPPORT EN BELLER-ID-RAPPORT OPVragen

1. Druk op de toets



tot op het display verschijnt:

RAPPORTEN

2. Druk op de toets:



Op het display verschijnt:

RAPP.LAATSTE TX

U kunt uit de volgende opties kiezen: "RAP.LAATSTE CIRC", "ACTIVITEIT.RAPP.", "LIJST BELLERS" en "LIJST RAPP. UIT".

3. Om één van de opties te kiezen, drukt u op de toets:



4. Om de keuze te bevestigen, drukt u op de toets:



Na de afdruk komt het faxtoestel automatisch weer in de oorspronkelijke standby-modus terug.

O P M E R K I N G

Indien u "LIJST RAPP. UIT" hebt geselecteerd, drukt u op de toets  om het faxtoestel weer in de oorspronkelijke stand-by-modus te plaatsen.

LIJSTEN

U kunt de volledige **lijsten met installatie- en configuratieparameters** en de gegevens van de **one-touch-toetsen** en **snelkiescodes** op elk gewenst moment afdrucken. Wanneer u een afdruk van de installatie- en configuratieparameters vraagt, kunt u een bijgewerkt rapport afdrucken van de vooraf ingestelde waarden en van de waarden die u af en toe overeenkomstig uw behoeften hebt ingesteld.

LIJST VAN DE INSTALLATIEPARAMETERS EN UITGESLOTEN NUMMERS AFDRUKKEN

1. Druk op de toets

 tot op het display verschijnt:

INSTALLATIE PAR.

2. Druk op de toets:



Op het display verschijnt:

TEL.NET INSTELL.

3. Druk op de toets

 tot op het display verschijnt:

INSTALLATIELIJST

4. Druk op de toets:



Op het display verschijnt:

PRINT:INSTALL.

5. Om de andere mogelijke opties te kiezen: "PRINT:UITGESL.NR" en "EXIT MENU", drukt u op de toets:



6. Om de keuze te bevestigen, drukt u op de toets:



LIJST VAN CONFIGURATIEPARAMETERS EN GEGEVENS VAN DE ONE-TOUCH-TOETSEN EN SNELKIESCODES AFDRUKKEN

1. Druk op de toets



tot op het display verschijnt:

FAX SET-UP

2. Druk op de toets:



Op het display verschijnt:

DATUM / TIJD

3. Druk op de toets



tot op het display verschijnt:

PRINT INSTELLING

4. Druk op de toets:



Op het display verschijnt:

PRINT PARAMETERS

5. Om de andere mogelijke opties te kiezen: "LIJST 1 TOETSNRS", "LIJST SNELKIESNR" en "AFDRUKOPTIE: UIT", drukt u op de toets:



6. Om de keuze te bevestigen, drukt u op de toets:



Na de afdruk komt het faxtoestel automatisch weer in de oorspronkelijke stand-by-modus terug.

O P M E R K I N G

Indien u de optie "AFDRUKOPTIE: UIT" hebt geselecteerd, drukt u op de toets  om het faxtoestel weer in de oorspronkelijke stand-by-modus te plaatsen.

O P M E R K I N G

Indien u "PRINT:INSTALL." of "PRINT:UITGESL.NR" geselecteerd hebt, komt het faxtoestel na de afdruk automatisch weer in de oorspronkelijke stand-by-modus terug.

Indien u "EXIT MENU" gekozen hebt, drukt u op de toets



om het faxtoestel weer in de oorspronkelijke stand-by-modus te plaatsen.

Als u de lijn neemt **door opnemen van de hoorn**, beschikt u over alle functies die een normale telefoon heeft. Hiertoe behoort ook de functie **R** (REGISTER RECALL, geactiveerd met de toets ) die toegang biedt tot speciale diensten die door de netwerkcentrale worden geboden.

U hebt tevens beschikking over de volgende functies:



- Oproepen van een correspondent met gebruik van de geprogrammeerde snelkiesprocedures - zie hieronder "**Opbellen via de one-touch-toetsen**" en "**Opbellen via de snelkiescodes**";
- **Tijdelijk onderbreken van een telefoongesprek** door indrukken van de toets  (**HOLD**). U kunt het gesprek voortzetten zodra u dezelfde toets weer indrukt;
- Activeren van de functie "handenvrij" door op de toets  te drukken voor of tijdens een telefoongesprek. Deze functie is nuttig als men andere personen aan het gesprek wil laten deelnemen.

OPBELLEN VIA DE ONE-TOUCH-TOETSEN

GEVAL 1

Steek geen document in de ADF.

1. Druk de gewenste nummertoes gedurende meer dan een seconde in (bijvoorbeeld: ):

  Op het display verschijnen de cijfers van het toegewezen telefoonnummer (zie "**One-touch-toetsen en snelkiescodes programmeren**", in het hoofdstuk "**Basisfuncties voor verzenden en ontvangen**"). Als ook de naam is opgeslagen, wordt deze op het display weergegeven.

2. Zodra het nummer gevormd is en de correspondent antwoordt, neemt u de hoorn op om het gesprek te beginnen.



of
om de functie "handenvrij" te activeren, drukt u op de toets:

 Op het display verschijnt rechts boven de duur van het gesprek in minuten en seconden.

GEVAL 2

Steek geen document in de ADF.



1. Om de functie "handenvrij" te activeren, drukt u op de toets:

 Op het display verschijnt:

LIJNVERB. 00:00

en rechts boven de duur van het gesprek in minuten en seconden.

2. Druk op de gewenste nummertoes (bijvoorbeeld: ).

  Op het display verschijnen de cijfers van het toegewezen telefoonnummer. Als ook de naam is opgeslagen, wordt deze op het display weergegeven.

OPBELLEN VIA DE SNELKIESCODES

GEVAL 1

Steek geen document in de ADF.

1. Neem de lijn door de hoorn op te nemen:



of

om de functie "handenvrij" te activeren, drukt u op de toets:



Op het display verschijnt:

LIJNVERB. 00:00

en rechts boven de duur van het gesprek in minuten en seconden.

2. Druk op de toets:



Op het display verschijnt:

VORMING TELNR.

CODE OF < >

3. Vorm de gewenste snelkiescode, bijvoorbeeld -. Druk hiervoor op de toetsen:



Op het display verschijnen de cijfers van het toegewezen telefoonnummer (zie "**One-touch-toetsen en snelkiescodes programmeren**", in het hoofdstuk "**Basisfuncties voor verzenden en ontvangen**").

Als ook de naam is opgeslagen, wordt deze op het display weergegeven.

4. Om de kiesprocedure te starten, drukt u op de toets:



Zodra het nummer is gevormd en de correspondent antwoordt, kunt u het gesprek beginnen.

GEVAL 2

Steek geen document in de ADF.

1. Druk op de toets:



Op het display verschijnt:

ADRESBOEK

CODE OF < >

2. Vorm de gewenste snelkiescode, bijvoorbeeld -. Druk hiervoor op de toetsen:



Op het display verschijnen de cijfers van het toegewezen telefoonnummer. Als ook de naam is opgeslagen, wordt deze op het display weergegeven.

3. Om de kiesprocedure te starten, drukt u op de toets:



Zodra het nummer gevormd is en de correspondent antwoordt, neemt u de hoorn op om het gesprek te beginnen.



of

om de functie "handenvrij" te activeren, drukt u op de toets:



Op het display verschijnt rechts boven de duur van het gesprek in minuten en seconden.

OPBELLEN DOOR ZOEKEN IN HET ADRESBOEK

GEVAL 1

Steek geen document in de ADF.

1. Neem de lijn door de hoorn op de nemen:



of

om de functie "handenvrij" te activeren, drukt u op de toets:



Op het display verschijnt:

LIJNVERB. 00:00

en rechts boven de duur van het gesprek in minuten en seconden.

2. Druk op de toets:



Op het display verschijnt:

VORMING TELNR.

CODE OF <>

Kies het gewenste telefoonnummer of de naam van de correspondent.

3. Druk hiervoor op de toets:



4. Om het kiezen te starten, drukt u op de toets:



Zodra het nummer is gevormd en de correspondent antwoordt, kunt u het gesprek beginnen.

GEVAL 2

Steek geen document in de ADF.

1. Druk op de toets:



Op het display verschijnt:

ADRESBOEK

CODE OF <>

Kies het gewenste telefoonnummer of de naam van de correspondent.

2. Druk hiervoor op de toets:



3. Om het kiezen te starten, drukt u op de toets:



4. Zodra het nummer is gevormd en de correspondent antwoordt, neemt u de hoorn op om het gesprek te beginnen.



of

om de functie "handenvrij" te activeren, drukt u op de toets:



Op het display verschijnt rechts boven de duur van het gesprek in minuten en seconden.

EEN VAN DE LAATSTE 20 BINNENGEKOMEN NUMMERS OF EEN VAN DE LAATSTE 10 GESELECTEERDE NUMMERS OPVRAGEN

GEVAL 1

Steek geen document in de ADF.

1. Neem de lijn door de hoorn op te nemen:



of

om de functie "handenvrij" te activeren, drukt u op de toets:



Op het display verschijnt:

LIJNVERB. 00:00

en rechts boven de duur van het gesprek in minuten en seconden.

2. Druk op de toets:



Op het display verschijnt:

BINNENK. OPROEPEN

3. Om de andere beschikbare optie weer te geven "UITG. OPROEPEN", drukt u op de toets:



4. Om de keuze te bevestigen, drukt u op de toets:



5. U kunt nu in de lijst van de laatste 20 binnenkomende oproepen of van de laatste 10 uitgaande oproepen het telefoonnummer of de naam van de correspondent selecteren met wie u wilt telefoneren. Druk hiervoor op de toets:



6. Om het kiezen te starten, drukt u op de toets:



Zodra het nummer is gevormd en de correspondent antwoordt, kunt u het gesprek beginnen.

GEVAL 2

Steek geen document in de ADF.

1. Druk op de toets:



Op het display verschijnt:

BINNENK. OPROEPEN

2. Om de andere beschikbare optie weer te geven "UITG. OPROEPEN", drukt u op de toets:



3. Om de keuze te bevestigen, drukt u op de toets:



4. U kunt nu in de lijst van de laatste 20 binnenkomende oproepen of van de laatste 10 uitgaande oproepen het telefoonnummer of de naam van de correspondent selecteren met wie u wilt telefoneren. Druk hiervoor op de toets:



5. Om het kiezen te starten, drukt u op de toets:



6. Zodra het nummer is gevormd en de correspondent antwoordt, neemt u de hoorn op om het gesprek te beginnen.



of

om de functie "handenvrij" te activeren, drukt u op de toets:



Op het display verschijnt rechts boven de duur van het gesprek in minuten en seconden.

WELKE DOCUMENTEN KUNT U KOPIËREN

Zorg ervoor dat het te kopiëren document voldoet aan de kenmerken die zijn beschreven in "Welke documenten kunt u gebruiken", in het hoofdstuk "Basisfuncties voor verzenden en ontvangen".

KOPIËREN

Zoals reeds gezegd, kunt u het faxtoestel ook als een **kopieerapparaat** gebruiken. Het afdrukresultaat is afhankelijk van het type kopie dat u wilt verkrijgen "Normale kopie" of "Kopie van hoge kwaliteit" en van de **waarden voor contrast en resolutie** die u instelt voordat u de kopie maakt.

1. Kies het contrast op basis van de volgende criteria:
 - **NORMAL**, als het document **noch te donker noch te licht** is.
 - **LICHT**, als het document bijzonder **donker** is.
 - **DONKER**, als het document bijzonder **licht** is.
 Kies de **resolutie** op basis van de volgende criteria:
 - **TEKST**, als het document **goed leesbare tekst** of **eenvoudige afbeeldingen** bevat.
 - **FOTO**, als het document **schaduw** bevat.

2. Plaats het document in de ADF.
Op de bovenste regel van het display verschijnt:

DOKUMENT GEREED

en op de onderste regel de uitgangswaarde voor het contrast: "NORMAL".

3. Druk op de toets:



Op het display verschijnen de uitgangswaarden voor het type reproductie, contrast, en resolutie: respectievelijk 100%, NORMAL en TEKST.

4. Druk op de toets:



Op het display verschijnt:

KOPIE: HOGE KWAL

5. Om de andere beschikbare opties weer te geven: "KOPIE: NORMAL", drukt u op de toets:



6. Om de keuze te bevestigen, drukt u op de toets:



Op het display verschijnt:

ZOOM:100%

7. Om de andere mogelijke weergavewaarden te kiezen: "140%", "70%" of "50%", drukt u op de toets:



8. Om de keuze te bevestigen, drukt u op de toets:



Op het display verschijnt:

CONTRAST:NORM.

9. Om een van de andere beide mogelijke contrastwaarden te kiezen: "CONTRAST:LICHT" of "CONTRAST:DONKER", drukt u op de toets:



10. Om de keuze te bevestigen, drukt u op de toets:



Het display geeft de waarden weer die u zojuist geselecteerd heeft. Nu hoeft u alleen nog het type reproductie te kiezen en het gewenste aantal kopieën in te stellen:

11. Om het gewenste type resolutie te kiezen: "TEKST" of "FOTO", drukt u op de toets:



12. Wilt u een enkele kopie maken, druk dan op de toets:



13. Wilt u meerdere kopieën maken (max. 9), voer dan het gewenste aantal in. Druk hiervoor op de toets:



14. Om het kopiëren te starten, drukt u op de toets:



Het faxtoestel slaat de pagina's waaruit het document bestaat een voor een op, alvorens de kopieën te maken.

O P M E R K I N G

U kunt de lopende kopieertaak onderbreken. Verwijder bij een meerlagig document alle bladen manueel die achter het eerste blad liggen. Daarna drukt u op de toets om ook het eerste blad uit te werpen.

1. Om het document uit de ADF te werpen, drukt u op de toets .
2. Om het faxtoestel in stand-by-modus te brengen, drukt u op de toets .

O N M E R K I N G

Wilt u vergrotingen of verkleiningen maken, dan moet u de documenten in het midden in langsrichting plaatsen. U kunt hierbij het middenstuk in de steun als oriëntatie gebruiken.

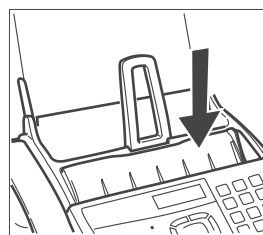

De maximale afdrukbreedte is 204 mm en de maximale afdruk lengte is 282 mm. Het maximale niet afdrubare bereik is rechts en links 4 mm, bovenaan 3 mm en onderaan 14 mm.

Indien u het **model** van het faxtoestel met **ingebouwd antwoordapparaat** hebt aangeschaft, biedt dit dezelfde mogelijkheden als een extern antwoordapparaat.

U kunt dus:

- **uitgaande boodschappen opnemen** die **automatisch worden afgespeeld** wanneer u afwezig bent, om de beller te verzoeken een boodschap achter te laten of terug te bellen.
- **memo's opnemen.**
- **de uitgaande boodschappen beluisteren.**
- **de uitgaande boodschappen vervangen.**
- **de boodschappen opnemen** die de correspondenten inspreken wanneer u afwezig bent, zodat de aan u gerichte oproepen niet verloren gaan.
- **memo's en binnengekomen boodschappen beluisteren.**
- **memo's en binnengekomen boodschappen wissen.**
- **de boodschappen op een telefoon op afstand overbrengen.**
- **het antwoordapparaat op afstand bedienen.**

De **opnamecapaciteit** van het antwoordapparaat is afhankelijk van het beschikbare geheugen (ca. 14 minuten). De **duur van de boodschappen** kan geprogrammeerd worden in **30 of 60 seconden**, zie "**Opnametijd programmeren voor memo's en binnenkomende boodschappen**".

B E L A N G R I J K

Het antwoordapparaat kan **alleen worden aangezet na registratie van uitgaande boodschap 1**. Zie "**Uitgaande boodschappen en memo's**" verderop, en met name "**Opnemen van uitgaande boodschap 1**".

O P M E R K I N G

Bij de ontvangstmodus "**AWA/FAX**", wordt het faxtoestel automatisch geactiveerd voor ontvangst wanneer de oproep van een ander faxtoestel komt, zodat er geen aan u gerichte documenten verloren gaan.

O P M E R K I N G

De toegang tot het antwoordapparaat kan door een viercijferige **code (reeds beschikbaar als "1234") beveiligd** worden. Op deze manier kan niemand het antwoordapparaat zonder uw toestemming gebruiken (uitgezonderd om boodschappen achter te laten). De code kan altijd veranderd worden (zie "**Wijzigen of annuleren van de toegangscode van het antwoordapparaat**").

HET BEDIENINGSPANEEL VOOR HET ANTWOORDAPPARAAT

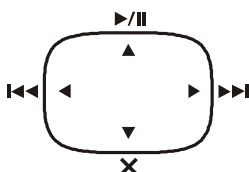

- ▶/|| Met deze toets start u het afspelen van boodschappen en memo's. Indien er nieuwe berichten of memo's zijn, worden alleen deze laatste afgespeeld, beginnend bij de eerste nog niet beluisterde boodschap. Bovendien

kunt u door het indrukken van deze toets het afspelen van boodschappen en memo's tijdelijk onderbreken. Als u de toets opnieuw indrukt, zet u het afspelen voort.



Met deze toets start u het opnemen van de "**MEMO**" (persoonlijke mededelingen).

Drukt u op de toets tijdens het afspelen van boodschappen en memo's, dan gaat u naar het begin van de volgende boodschap of memo.



Door het indrukken van deze toets keert u tijdens het afspelen van boodschappen en memo's naar de vorige boodschap of de vorige memo terug. Hiervoor moet u echter eerst alle boodschappen of memo's afgespeeld hebben.



Als u deze toets indrukt, wist u de reeds afgespeelde boodschappen en memo's.



LED (BOODSCHAPPEN)

Is de LED **aan**, dan bevinden er zich boodschappen of memo's in het geheugen die reeds beluisterd zijn.

Knippert de LED, dan bevinden er zich boodschappen of memo's in het geheugen die nog niet beluisterd zijn.

Is de LED **uit**, dan geeft dit aan dat er geen boodschappen of memo's in het geheugen zijn.

Toetsen voor het gebruik van het antwoordapparaat:



Met deze toets hebt u toegang tot het configuratiemenu van het antwoordapparaat en kunt u de verschillende submenu's selecteren.



Door het indrukken van deze toetsen kunt u uit de verschillende opties van een waarde of parameter kiezen.



Met deze toets start u het opnemen en afspelen. Bovendien beschikt de toets over de volgende functies: Keuze van de menu's voor de configuratie van het antwoordapparaat, keuze van de submenu's, bevestiging van de parameters en de waarden ervan, overgang naar de volgende status.



Met deze toets onderbreekt u het opnemen en afspelen. Bovendien dient de toets om de programmering te onderbreken en het faxtoestel in de stand-by-modus te brengen.

WIJZIGEN OF ANNULEREN VAN DE TOEGANGSCODE VOOR HET ANTWOORDAPPARAAT

Door het gebruik van een toegangscode kunt u verhinderen

- dat andere personen uw persoonlijke boodschappen kunnen beluisteren.
- dat andere personen de door u ingestelde configuratieparameters van het antwoordapparaat kan wijzigen.

1. Druk op de toets



tot op het display verschijnt:

TRD SET-UP

2. Om de instelling te bevestigen, drukt u op de toets:



3. Druk op de toets



tot op het display verschijnt:

TOEGANGSCODE

4. Druk op de toets:



Op het display staat de standaard ingestelde code "1234":

DRUK CODE

{0-9}: 1234

U kunt nu een nieuwe code invoeren, bijvoorbeeld "0001", de reeds voorhanden code wijzigen of de code wissen.

5. Om de code opnieuw in te voeren of te veranderen, drukt u op de toetsen:



6. Om de code te wissen, drukt u op de toets:



7. Druk op de toets



Op het display verschijnt:

BELUISTER.INLOG

8. Om het faxtoestel in stand-by-modus te brengen, drukt u op de toets:



Om het antwoordapparaat met een toegangscode te beveiligen, volgt u de hierboven opgegeven stappen tot op het display "BELUISTER.INLOG" verschijnt. Dan gaat u als volgt te werk:

U kunt het beluisteren van boodschappen alleen toestaan voor personen die de toegangscode kennen.

1. Druk hiervoor op de toets:



Op het display verschijnt:

BELUIST.MET LOG

2. Om de keuze te bevestigen, drukt u op de toets:



Op het display verschijnt:

INSTELL.UITLOG

U kunt de programmering van het antwoordapparaat alleen voor personen mogelijk maken die de toegangscode kennen.

3. Druk hiervoor op de toets:



Op het display verschijnt:

INSTELL.LOG

4. Om de keuze te bevestigen, drukt u op de toets:



5. Om het faxtoestel in stand-by-modus te brengen, drukt u op de toets:



UITGAANDE BOODSCHAPPEN EN MEMO'S

U kunt **verschillende soorten boodschappen** opnemen:

- **UITGAANDE BOODSCHAP 1:** Deze boodschap, met een maximale duur van 20 seconden, verzoekt de beller om een boodschap in te spreken op het antwoordapparaat. Bijvoorbeeld:
"Dit is het antwoordapparaat van (...). We zijn momenteel niet aanwezig. Spreek na de pieptoon een boodschap in of druk op de starttoets van uw faxtoestel als u ons een fax wilt sturen. Dank u".
- **UITGAANDE BOODSCHAP 2,** met een maximale duur van **10 seconden**, kan worden opgenomen om:
 - als u afwezig bent en dus de ontvangstmodus "AWA/FAX" hebt geselecteerd, de beller te waarschuwen dat het antwoordapparaat geen boodschappen kan ontvangen omdat het geheugen vol is. Bijvoorbeeld:
"Momenteel kunt u ons alleen een fax sturen. Bel voor een gesprek later terug".
 - als u aanwezig bent maar de modus "TEL./FAX" hebt geselecteerd, de beller te vragen de hoorn niet op te leggen. Bijvoorbeeld:
"Even geduld, a.u.b.".
- **DOORSTUUR-BOODSCHAP,** met een maximale **duur van 10 seconden**, om u op een **toestel op afstand** te waarschuwen dat er nog niet beluisterde boodschappen voor u zijn op het antwoordapparaat. Voor het daadwerkelijk doorsturen van de nog niet beluisterde boodschappen moet u:
 - het antwoordapparaat hiervoor geprogrammeerd hebben (zie verderop "**Boodschappen en memo's doorsturen naar een telefoon op afstand**").
 - de functies activeren waarmee u op afstand het antwoordapparaat kunt bedienen (zie "**Het antwoordapparaat op afstand bedienen**").
- **MEMO (Gesproken),** met een **programmeerbare** duur van **30 of 60 seconden**, voor persoonlijke afspraken. Deze memo wordt **nooit** als uitgaande boodschap afgespeeld wanneer u door een correspondent wordt gebeld.

OPNEMEN VAN UITGAANDE BOODSCHAP 1

1. Druk op de toets



tot op het display verschijnt:

TRD SET-UP

2. Druk op de toets:



3. Druk op de toets



tot op het display verschijnt:

SPREEK IN OGM #1

4. Druk op de toets:



Op het display verschijnt:

TELEFOONOPROEP

5. Neem de hoorn op



Op het display verschijnt:

VOOR OPNA.

6. Om het opnemen te starten, drukt u op de toets:



Op het display verschijnt:

OPNAMEN 19

U hebt 20 seconden ter beschikking (afgeteld op het display van 19 tot 00) om uw boodschap in te spreken. Als de boodschap **korter is dan 20 seconden**, hebt u drie mogelijkheden om de opname te beëindigen.

De opname wordt afgesloten

- zodra u niet meer spreekt en de hoorn neerlegt.

- als u de toets indrukt.

- als u de toets indrukt.

Als u de toets indrukt om de opname te beëindigen, geeft het faxtoestel de opgenomen boodschap niet automatisch weer.

Als de **beschikbare tijd afloopt**, geeft het faxtoestel een kort geluidssignaal en speelt automatisch de boodschap af die u hebt opgenomen.

7. Leg de hoorn neer.

8. Om het faxtoestel in stand-by-modus te brengen, drukt u op de toets:



OPMERKING

Als het **volume** van de boodschap **te laag** of **te hoog** is, kunt u het tijdens het afspelen regelen via de toets . Op het display verschijnt, rechts boven, het niveau van het ingestelde volume.

AFSPELEN VAN UITGAANDE BOODSCHAP 1

1. Druk op de toets



tot op het display verschijnt:

TRD SET-UP

2. Druk op de toets:



3. Druk op de toets



tot op het display verschijnt:

BELUISTER OGM #1

4. Om de voordien opgenomen boodschap 1 te beluisteren, drukt u op de toets:



Op het display verschijnt:

BELUISTERING

Na het afspelen stelt het faxtoestel automatisch voor een nieuwe **UITGAANDE BOODSCHAP 1** op te nemen. Indien u dit wenst kunt u de eerder opgenomen boodschap wijzigen of vervangen. Hiervoor dient u de opnameprocedure te herhalen.

5. Om het faxtoestel in stand-by-modus te brengen, drukt u op de toets:



OPNEMEN VAN UITGAANDE BOODSCHAP 2

1. Druk op de toets



tot op het display verschijnt:

TRD SET-UP

2. Druk op de toets:



3. Druk op de toets



tot op het display verschijnt:

SPREEK IN OGM #2

Ga nu door met de opname, zoals beschreven in "**Opnemen van uitgaande boodschap 1**" vanaf punt 4.

OPMERKING

Vergeet echter niet dat u slechts 10 seconden ter beschikking hebt.

AFSPELEN VAN UITGAANDE BOODSCHAP 2

1. Druk op de toets



tot op het display verschijnt:

TRD SET-UP

2. Druk op de toets:



3. Druk op de toets



tot op het display verschijnt:

BELUISTER OGM #2

Ga nu door met het afspelen, zoals beschreven in "**Afspelen van uitgaande boodschap 1**" vanaf punt 4.

OPNEMEN VAN DOORSTUUR-BOODSCHAP

1. Druk op de toets



tot op het display verschijnt:

TRD SET-UP

2. Druk op de toets:



3. Druk op de toets



tot op het display verschijnt:

OPN.DOORG.OPROEP

Ga nu door met de opname, zoals beschreven in "Opnemen van uitgaande boodschap 1" vanaf punt 4.

OPNEMEN VAN MEMO'S

Zoals reeds gezegd, kunt u het antwoordapparaat gebruiken om één of meerdere persoonlijke berichten op te nemen (MEMO) die op dezelfde manier worden behandeld als de binnenkomende boodschappen.

1. Druk op de toets:



Op het display verschijnt:

TELEFOONOPROEP

2. Neem de hoorn op.



Op het display verschijnt:

MEMOBERICHT?

3. Om het opnemen te starten, drukt u op de toets:



Op het display verschijnt:

OPNAMEN 30

O P M E R K I N G

U hebt **30 of 60 seconden** ter beschikking (zie "Opnametijd programmeren voor memo's en binnenkomende boodschappen") om uw memo in te spreken, op dezelfde manier als bij **UITGAANDE BOODSCHAPPEN 1 en 2**.

OPNAMETIJD PROGRAMMEREN VOOR MEMO'S EN BINNENKOMENDE BOODSCHAPPEN

1. Druk op de toets



tot op het display verschijnt:

TRD SET-UP

2. Druk op de toets:



3. Druk op de toets



tot op het display verschijnt:

INSPREEKTijd

4. Druk op de toets:



Op het display verschijnt:

OPNAMETIJD:30SEC

5. Om de andere mogelijke waarde te kiezen: "60 seconden", drukt u op de toets:



6. Om de keuze te bevestigen, drukt u op de toets:



7. Om het faxtoestel in stand-by-modus te brengen, drukt u op de toets:



AFSPELEN VAN BINNENKOMENDE BOODSCHAPPEN EN MEMO'S

Als het antwoordapparaat een of meerdere binnenkomende boodschappen of een of meerdere memo's in het geheugen heeft die u nog niet hebt beluisterd, knippert de BOODSCHAPPEN-LED en op het display wordt het totale aantal opgenomen boodschappen (inclusief de memo's) weergegeven, bijvoorbeeld 03:

RUA/FRX 03
01-06-06 10:32

Nu kunt u alle boodschappen beluisteren, inclusief de memo's die in het geheugen zijn. De nog niet afgespeelde boodschappen hebben een volgnummer tot maximaal 49. Tijdens het afspelen van elke boodschap verschijnt op het display de dag en tijd waarop de boodschap werd ontvangen.

U kunt de boodschappen via de luidspreker of, indien het b.v. om een vertrouwelijke mededeling gaat, ook alleen via de hoorn beluisterd worden.

1. Om via de luidspreker de boodschappen te beluisteren, drukt u op de toets:



2. Om de boodschap via de hoorn te beluisteren, drukt u op de toets:



3. Neem nu onmiddellijk de hoorn op.



Het faxtoestel geeft na elkaar, gescheiden door een kort akoestisch signaal, de boodschappen weer.

Na afloop van de weergave van de laatste boodschap geeft het faxtoestel twee korte geluidssignalen en komt automatisch weer in de oorspronkelijke standby-modus terug. De BOODSCHAPPEN-LED stopt met knipperen en blijft continu verlicht.

WISSEN VAN REEDS BELUISTERDE BOODSCHAPPEN EN MEMO'S

U kunt een boodschap of een memo alleen **tijdens of na het afspelen wissen**.

De boodschappen of memo's die u nog niet hebt beluisterd worden niet gewist. Om het geheugen volledig te kunnen wissen moeten dus eerst alle boodschappen en memo's zijn afgespeeld.

WISSEN VAN DE HUIDIGE BOODSCHAP OF MEMO

1. Om de boodschappen of memo's te beluisteren, drukt u op de toets:



Op het display verschijnt:

BELUISTER 01 03

01-06-06 10:47

2. Om de boodschap te wissen die u momenteel beluistert, drukt u op de toets:



Het antwoordapparaat gaat naar de volgende boodschap en op het display verschijnt:

BELUISTER 01 02

01-06-06 10:47

3. Om de volgende boodschap te wissen, drukt u op de toets:



Ga zo verder voor alle boodschappen die u wilt wissen.

O P M E R K I N G

Als u geen boodschap wilt wissen, drukt dan op de toets

WISSEN VAN ALLE REEDS BELUISTERDE BOODSCHAPPEN

Stel dat er op het antwoordapparaat 6 boodschappen zijn opgenomen waarvan 3 reeds beluisterd:

1. Druk op de toets:



Op het display verschijnt:

WIS OPNAME?

CANCEL

2. Om de reeds beluisterde boodschappen te wissen, drukt u op de toets:



Op het display verschijnt de standby-modus en het aantal resterende boodschappen na de wisopdracht. In dit geval 03.

O P M E R K I N G

Als u geen boodschap wilt wissen, drukt dan op de toets

BOODSCHAPPEN EN MEMO'S DOORSTUREN NAAR EEN TELEFOON OP AFSTAND

U kunt het antwoordapparaat zo programmeren dat het u op een andere plaats en op een bepaalde tijd belt om u de gelegenheid te geven de nieuwe boodschappen te beluisteren.

Behalve de tijd en het nummer waarop u gebeld wilt worden kunt u instellen of het doorsturen eenmalig of dagelijks plaats moet vinden.

1. Druk op de toets



tot op het display verschijnt:

TRD SET-UP

2. Druk op de toets:



3. Druk op de toets



tot op het display verschijnt:

OPROEP DOORGEVEN

4. Druk op de toets:



Op het display verschijnt:

OPROEPING. UIT

5. Om de andere beide opties te kiezen: "OPROEPING EENMAG" of "OPROEP UITSTEL", drukt u op de toets:



6. Om de keuze te bevestigen, drukt u op de toets:



Op het display verschijnt:

DRUK TIJDINSTELL

UU:MM

Voer het tijdstip in waarop u wenst dat de boodschappen worden doorgestuurd, bijvoorbeeld: "11:45".

7. Druk hiervoor op de toetsen:



8. Om de instelling te bevestigen, drukt u op de toets:



Op het display verschijnt:

DRUK TEL. NUMM

Voer het telefoonnummer in waarop u gebeld wilt worden, bijvoorbeeld: "02 614456"

9. Druk hiervoor op de toetsen:



10. Om de instelling te bevestigen, drukt u op de toets:



Op het display verschijnt:

OPN.DOORG.OPROEP

Nu kunt u de doorstuur-boodschap opnemen (zie "**Opnemen van de doorstuur-boodschap**") of de procedure beëindigen.

11. Om de procedure te beëindigen, drukt u op de toets:



O P M E R K I N G

De programmering voor het doorsturen van boodschappen wordt **geannuleerd door een stroomuitval**.

O P M E R K I N G

Indien u eerder een doorstuur-boodschap hebt opgenomen, geeft het display het bericht "BELUISTERING" weer en het antwoordapparaat speelt de boodschap af. Zie "**Opnemen van de doorstuur-boodschap**" voor het wijzigen of vervangen van de boodschap.

Nu u het antwoordapparaat hebt geprogrammeerd voor het naar een andere plaats doorsturen van de nieuwe boodschappen, kunt u deze beluisteren door het antwoordapparaat te bedienen volgens de methode die hieronder wordt beschreven in "**Het antwoordapparaat op afstand bedienen**".

HET ANTWOORDAPPARAAT OP AFSTAND BEDIENEN

U kunt het antwoordapparaat niet alleen direct via de specifieke toetsen op het bedieningspaneel van het faxtoestel bedienen, maar ook vanaf elke andere plaats ver of dichtbij. Voorwaarde is dat u gebruik maakt van een telefoon die in de **toonkiesmodus** werkt, b.v.: een mobiele telefoon.

Om het antwoordapparaat op afstand te bedienen, moet u het faxtoestel in de ontvangstmodus "AWA/FAX" zetten, en bovendien, **nadat u UITGAANDE BOODSCHAP 1 hebt gehoord, de toegangscode invoeren** (standaard ingestelde code: "1234").

De voor de afstandsbediening beschikbare functies worden geactiveerd via een extra nummercode van een of twee cijfers (zie onderstaande tabel). **Als de code uit twee cijfers bestaat, is het raadzaam tussen het eerste en tweede cijfer op het bevestigingssignaal te wachten.**

CODE	BEDIENINGSFUNCTIE
1	Afspelen van nieuwe boodschappen.
2	Afspelen van alle boodschappen.
3	Herhalen van huidige boodschap of terug naar vorige boodschap.
4	Onderbreken van huidige boodschap en overgaan naar volgende boodschap.
5 + 5	Wissen van reeds beluisterde boodschappen.
CODE	PROGRAMMEERFUNCTIE
# 1	Uitschakelen van de ontvangstmodus "AWA/FAX" en inschakelen van de ontvangstmodus "AUTOMAT."
# 2	Inschakelen van de ontvangstmodus "AWA/FAX".
# 3	Vrijgave van opname van UITGAANDE BOODSCHAP 1.
# 4	Afsluiten en bevestigen van de opname van UITGAANDE BOODSCHAP 1.
# 5	Uitschakelen van het doorsturen van boodschappen en memo's naar een telefoon op afstand.
# 6	Instelling voor het beluisteren van ALLEEN UITGAANDE BOODSCHAP.

Door op **0** te drukken na een bedieningssequentie van **1 tot 5** wordt de huidige functie onderbroken.

Door op **0** te drukken na een programmeersequentie van **#1 tot #6** wordt de huidige programmering onderbroken en gaat men terug naar de bedieningsfuncties. In dat geval moet u weer op **#** drukken op de programmeerfase te hervatten.

Voor het op afstand bedienen en programmeren van het antwoordapparaat moet u:

- het nummer van het faxtoestel kiezen op de externe telefoon. Het antwoordapparaat antwoordt met **UITGAANDE BOODSCHAP 1**;
- de functie kiezen die u wilt uitvoeren en de betreffende code invoeren aan de hand van bovenstaande tabel. Het antwoordapparaat bevestigt de bewerking met een piepton.

Indien u een **toegangscode** voor het antwoordapparaat hebt ingesteld, voert u zodra u **UITGAANDE BOODSCHAP 1** hoort, de cijfers van de code in:

- Is de code juist, dan hoort u een kort geluidssignaal ter bevestiging. Daarna kunt u de code voor de afstandsbedieningsfunctie invoeren.

Verbreek de **verbinding** volgens het systeem van de gebruikte telefoon.

SPECIALE FUNCTIES VAN HET ANTWOORDAPPARAAT

U kunt de volgende speciale functies op het antwoordapparaat instellen:

- **GESPREKKOSTEN BESPAREN**
- **ALLEEN UITGAANDE BOODSCHAP**
- **STILLE ONTVANGST VAN BINNENKOMENDE BOODSCHAPPEN**

GESPREKKOSTEN BESPAREN

Wanneer u op afstand het antwoordapparaat bedient om eventuele boodschappen te beluisteren, antwoordt het faxtoestel op de volgende manier:

- als er **geen boodschappen op het antwoordapparaat zijn**, wordt de verbinding **twee belsignalen na het ingestelde aantal** tot stand gebracht;
- als er wel **boodschappen op het antwoordapparaat zijn**, wordt de verbinding **na het ingestelde aantal belsignalen** tot stand gebracht (Zie "**Aantal belsignalen wijzigen**", in het hoofdstuk "**Geavanceerd gebruik**").

Dus, als u een **belsignaal méér dan het ingestelde aantal** hoort, weet u meteen dat er **geen boodschappen** zijn en kunt u **ophangen** voordat de verbinding tot stand wordt gebracht.

Deze functie staat niet in alle landen ter beschikking.

1. Druk op de toets



tot op het display verschijnt:

TRD SET-UP

2. Druk op de toets:



3. Druk op de toets



tot op het display verschijnt:

KOSTBESPIINSTELL

4. Om de keuze te bevestigen, drukt u op de toets:



Op het display verschijnt:

UIT

5. Om de andere beschikbare optie weer te geven: "**AAN**", drukt u op de toets:



6. Om de keuze te bevestigen, drukt u op de toets:



7. Om het faxtoestel in stand-by-modus te brengen, drukt u op de toets:



ALLEEN UITGAANDE BOODSCHAP

In deze functie antwoordt het antwoordapparaat bij elke oproep met UITGAANDE BOODSCHAP 1 maar neemt geen binnenkomende boodschappen op.

U kunt deze functie gebruiken wanneer u gedurende een langere periode afwezig zult zijn, tijdens welke niet alle eventuele boodschappen opgeslagen zouden kunnen worden.

In dat geval kunt u, in plaats van de gewoonlijke uitgaande boodschap, beter een andere boodschap opnemen, bijvoorbeeld:

"Van 22 juni t/m 19 september kunnen wij alleen faxen ontvangen. U kunt geen boodschap inspreken".

1. Druk op de toets



tot op het display verschijnt:

TRD SET-UP

2. Druk op de toets:



3. Druk op de toets



tot op het display verschijnt:

ENKEL MELDTEKST

4. Om de keuze te bevestigen, drukt u op de toets:



Op het display verschijnt:

ENKEL MELDT.:UIT

5. Om de andere beschikbare optie weer te geven: "ENKEL MELDT.: AAN", drukt u op de toets:



6. Om de keuze te bevestigen, drukt u op de toets:



Op het display verschijnt:

TELEFOONOPROEP

Indien u de UITGAANDE BOODSCHAP 1 reeds hebt opgenomen, verschijnt op het display het bericht "BELUISTERING" en het antwoordapparaat speelt de boodschap af.

Indien u de UITGAANDE BOODSCHAP 1 nog niet opgenomen hebt, verschijnt op het display de melding "GEEN OPNAMEN".

7. Om de eerder opgenomen boodschap te wijzigen of een nieuwe boodschap op te nemen, neemt u de hoorn op:



Op het display verschijnt:

VOOR OPNA.

8. Om het opnemen te starten, drukt u op de toets:



Op het display verschijnt:

OPNAMEN 20

STILLE ONTVANGST VAN BINNENKOMENDE BOODSCHAPPEN

Met deze functie kunt u op vertrouwelijke wijze boodschappen ontvangen. In andere woorden, het antwoordapparaat ontvangt de boodschappen zonder deze via de luidspreker weer te geven, opdat andere personen de aan u gerichte boodschappen niet kunnen horen.

1. Druk op de toets



tot op het display verschijnt:

TRD SET-UP

2. Druk op de toets:



Op het display verschijnt:

ICM OP LUIDSPR.

3. Druk op de toets:



Op het display verschijnt:

ICM LUIDSPR.:AAN

4. Om de andere beschikbare optie weer te geven: "ICM LUIDSPR.:UIT", drukt u op de toets:



5. Om de keuze te bevestigen, drukt u op de toets:



6. Om het faxtoestel in stand-by-modus te brengen, drukt u op de toets:



AFDRUKKEN VAN DE CONFIGURATIEPARAMETERS VAN HET ANTWOORDAPPARAAT

1. Druk op de toets



tot op het display verschijnt:

TRD SET-UP

2. Druk op de toets:



3. Druk op de toets



tot op het display verschijnt:

LIJST AWA INSTEL

4. Om de keuze te bevestigen, drukt u op de toets:



Op het display verschijnt:

LIJST AWA: <

Als op het display "AFDRUKOPTIE: UIT" verschijnt, druk dan op de toetsen < > op de optie "LIJST AWA: <" te selecteren.

5. Om het afdrukken te starten, drukt u op de toets:



Na de afdruk komt het faxtoestel automatisch weer in de oorspronkelijke stand-by-modus terug.

OVERIGE NUTTIGE INSTELLINGEN VOOR ONTVANGST

AFDRUKZONE VAN EEN ONTVANGEN DOCUMENT VERKLEINEN

1. Druk op de toets



tot op het display verschijnt:

FAX SET-UP

2. Druk op de toets:



Op het display verschijnt:

DATA / TIJD

3. Druk op de toets



tot op het display verschijnt:

PRINTER PARAMET.

4. Druk op de toets



tot op het display verschijnt:

VERKLEINEN 94%

Kies een van de volgende verkleiningsratio's: "80%", "76%", "70%" en "UIT".

5. Druk hiervoor op de toets:



6. Om de keuze te bevestigen, drukt u op de toets:



7. Om het faxtoestel in stand-by-modus te brengen, drukt u op de toets:



DOCUMENT ONTVANGEN DAT LANGER IS DAN HET PAPIERFORMAAT

Indien u een document ontvangt dat langer is dan het gebruikte papierformaat, kunt u het faxtoestel zo instellen dat de resterende tekst op een andere pagina wordt afgedrukt.

1. Druk op de toets



tot op het display verschijnt:

FAX SET-UP

2. Druk op de toets:



Op het display verschijnt:

DATA / TIJD

3. Druk op de toets



tot op het display verschijnt:

PRINTER PARAMET.

4. Druk op de toets



tot op het display verschijnt:

PRINT EXTRA:AUTO

U kunt de andere parameters "PRINT EXTRA: UIT" of "PRINT EXTRA: AAN" selecteren.

5. Druk hiervoor op de toets:



6. Om de keuze te bevestigen, drukt u op de toets:



7. Om het faxtoestel in stand-by-modus te brengen, drukt u op de toets:



OPMERKING

Indien u de parameter "PRINT EXTRA:AUTO" selecteert, zal het faxtoestel de resterende tekst op een andere pagina afdrucken indien deze tekst minstens 12 mm van de pagina bedekt.

Indien u de parameter "PRINT EXTRA: AAN" selecteert, zal het faxtoestel de resterende tekst altijd op een andere pagina afdrucken.

Indien u de parameter "PRINT EXTRA: UIT" selecteert, zal het faxtoestel de resterende tekst niet afdrucken.

STILLE ONTVANGST IN-/UITSCHAKELEN

In de ontvangstmodi "AUTOMAT.", "TEL./FAX" en "AWA/FAX" kunt u het faxtoestel instellen op het **ontvangen van documenten zonder dat er bij de oproep belseignalen overgaan.**

Wanneer deze functie is ingeschakeld, hangt het gedrag van het faxtoestel af van de geselecteerde ontvangstmodus en van wie de oproep verricht:

- In de modus "AUTOMAT." en "AWA/FAX", geeft het faxtoestel bij ontvangst van een oproep **nooit een belseignaal.**
- In de modus "TEL./FAX" geeft het faxtoestel bij ontvangst van een oproep **geen belseignaal als de oproep van een ander faxtoestel komt.** Als het een **telefoonoproep** betreft, geeft het faxtoestel een **geluidssignaal**, in plaats van de belseignalen, ten teken dat u de hoorn op moet nemen.

1. Druk op de toets



tot op het display verschijnt:

INSTALLATIE PAR.

2. Druk op de toets:



Op het display verschijnt:

TEL.NET INSTELL.

3. Druk op de toets:



Op het display verschijnt:

GEVANC.FUNCTIES

4. Druk op de toets



tot op het display verschijnt:

STILLE RX:NOOIT

U kunt uit de opties "STILLE RX:ALTIJD" of "STILLE RX:DAGEL." kiezen.

5. Druk hiervoor op de toets:



6. Om de keuze te bevestigen, drukt u op de toets:



7. Om het faxtoestel in stand-by-modus te brengen, drukt u op de toets:



O P M E R K I N G

De instelling van de dagelijkse stille ontvangst ("STILLE RX:DAGEL.") wordt **geannuleerd bij een stroomuitval**.

NAAM OF NUMMER VAN DE BELLER WEERGEVEN

Deze functie, die op aanvraag van de gebruiker door het telefoonbedrijf geactiveerd kan worden, is **slechts in enkele landen beschikbaar** en is **compatibel met de Norm ETSI ETS 300 778-1**.

Met deze functie kunt u **meteen zien door wie u wordt gebeld**. U kunt dus beslissen of u de oproep al of niet wilt beantwoorden.

Met deze functie zal het faxtoestel, als het zich in de **standby-modus** bevindt, bij elke oproep altijd automatisch **een van de volgende aanduidingen** weergeven:

- **nummer of naam van de beller;**
- **PRIVÉ:** indien de correspondent ervoor gekozen heeft zijn identificatie niet weer te geven;
- **NIET BESCHIKBAAR:** indien de correspondent op een telefooncentrale is aangesloten die niet over deze service beschikt.

Als u echter bezig bent uw faxtoestel te **programmeren** en u **wilt** bij binnenkomst van een oproep **weten door wie u gebeld wordt**, moet u op de toets  drukken alvorens de oproep te beantwoorden.

Het kan gebeuren dat door bijzondere kenmerken van de telefooncentrale waarop u aangesloten bent, het nummer van de beller niet op het faxtoestel wordt weergegeven. Mocht dit probleem zich voordoen, neem dan contact op met het technische servicecentrum in uw land.

Het faxtoestel is reeds ingesteld op **weergave van de identiteit van de beller**. U kunt de weergave hiervan echter ook als volgt uitschakelen:

1. Druk op de toets



tot op het display verschijnt:

INSTALLATIE PAR.

2. Druk op de toets:



Op het display verschijnt:

TEL.NET INSTELL.

3. Druk op de toets:



Op het display verschijnt:

GEVANC.FUNCTIES

4. Druk op de toets



tot op het display verschijnt:

BELLER ID: JA

5. Om de andere beschikbare optie weer te geven: "BELLER ID: NEE", drukt u op de toets:



6. Om de keuze te bevestigen, drukt u op de toets:



7. Om het faxtoestel in stand-by-modus te brengen, drukt u op de toets:



O P M E R K I N G

Bij stroomuitval gaan de ingestelde datum en de tijd verloren. Is deze functie geactiveerd, dan worden bij de eerstvolgende oproep de datum en de tijd opnieuw hersteld.

AANTAL BELSIGNALEN WIJZIGEN

Deze functie is slechts in enkele landen beschikbaar.

Het aantal belseignalen kunt u als volgt wijzigen:

1. Druk op de toets



tot op het display verschijnt:

INSTALLATIE PAR.

2. Druk op de toets



tot op het display verschijnt:

AANT.BELSIGN.: 02

U kunt uit de volgende waarden kiezen: "01", "02", "03", "04", "05", "06", "07" en "08".

3. Druk hiervoor op de toets:



4. Om de keuze te bevestigen, drukt u op de toets:



5. Om het faxtoestel in stand-by-modus te brengen, drukt u op de toets:



O P M E R K I N G

Indien u een **extern antwoordapparaat** aansluit, moet het aantal belseignalen waarna het antwoordapparaat geactiveerd wordt, lager zijn dan het aantal belseignalen dat op het faxtoestel is ingesteld.

VOLUME BELSIGNALEN WIJZIGEN

1. Druk op de toets



tot op het display verschijnt:

FAX SET-UP

2. Druk op de toets:



Op het display verschijnt:

DATA / TIJD

3. Druk op de toets:



Op het display verschijnt:

PARAMETERS

4. Druk op de toets



tot op het display verschijnt:

VOLUME BEL.:HOOG

U kunt nog uit drie bijkomende opties kiezen: "VOLUME BEL.:LAAG", "VOLUME BEL.:MID." en "VOLUME BEL.:UIT". Bijvoorbeeld: "VOLUME BEL.:LAAG".

5. Druk hiervoor op de toets:



6. Om de keuze te bevestigen, drukt u op de toets:



7. Om het faxtoestel in stand-by-modus te brengen, drukt u op de toets:



HERKENNEN VAN HET BELSIGNAAL-RITME IN-/UITSCHAKELEN

In enkele landen bieden de telefooncentrales de mogelijkheid aan dezelfde telefoonlijn **twee of meer telefoon- of faxnummers** toe te kennen, die voor verschillende gebruikers zijn bestemd. Elk nummer krijgt een **bepaald belsignaal-ritme**.

O P M E R K I N G

Deze functie is in Duitsland niet beschikbaar.

Deze functie is bijzonder nuttig in huis of in een klein kantoor, waar dezelfde telefoonlijn door meerdere personen wordt gedeeld.

Uw faxtoestel is in staat om één van deze ritmes te herkennen (zie onderstaande procedure). Op deze manier zal het faxtoestel (in de ontvangstmodus "TEL./FAX" en "AWA/FAX") wanneer het een oproep ontvangt met dat specifieke belsignaal-ritme, altijd alleen voor ontvangst van een document worden ingesteld.

Deze functie is **bijzonder geschikt in combinatie met de stille ontvangst** aangezien het faxtoestel alleen een belsignaal zal geven indien het een telefoonoproep betreft.

Het is raadzaam het antwoordapparaat af **te koppelen** alvorens de herkenningprocedure te starten.

1. Druk op de toets



tot op het display verschijnt:

INSTALLATIE PAR.

2. Druk op de toets:



Op het display verschijnt:

TEL.NET INSTELL.

3. Druk op de toets



tot op het display verschijnt:

GERVANC.FUNCTIES

4. Druk op de toets



Tot op het display verschijnt:

ONDERS. BEL: UIT

5. Druk op de toets



tot op het display verschijnt:

WIJZIG. PATROON

6. Om de keuze te bevestigen, drukt u op de toets:



Op het display verschijnt:

AUTODETECTIE BEL

7. Bel het faxtoestel met het gewenste belsignaal-ritme tot het faxtoestel dit detecteert.

Op het display verschijnt:

BEL GEDETECT.

8. Om het faxtoestel in stand-by-modus te brengen, drukt u op de toets:



O P M E R K I N G

Indien het faxtoestel dit specifieke belsignaalritme niet kan herkennen, verschijnt op het display het bericht "BEL NIET GEDET.".

1. Druk in dat geval op de toets  en **herhaal de procedure**.

ZOEMERDUUR WIJZIGEN

Deze functie is slechts in enkele landen beschikbaar.

Wanneer het faxtoestel ingesteld is op **automatische ontvangst met oproeptypeherkenning** gedraagt het zich als volgt:

- indien een **fax** oproept, wordt de oproep automatisch ontvangen na het ingestelde aantal belsignalen;
- indien een **telefoonoproep** oproept, weerklinkt 20 seconden lang een **geluidssignaal**, waarna de ontvangst automatisch wordt gestart. Als u ondertussen de hoorn niet hebt opgenomen, bereidt hij zich automatisch op de ontvangst voor.

Indien u dit wenst, kunt u de zoemerduur als volgt wijzigen:

1. Druk op de toets



tot op het display verschijnt:

INSTALLATIE PAR.

2. Druk op de toets



tot op het display verschijnt:

FAX/TEL TIJD: 20

Om de andere beschikbare waarden weer te geven: "15", "20", "30" en "40".

3. Druk hiervoor meermaals op de toets:



4. Om de keuze te bevestigen, drukt u op de toets:



5. Om het faxtoestel in stand-by-modus te brengen, drukt u op de toets:



STILLE PERIODE WIJZIGEN

Deze functie is slechts in enkele landen beschikbaar.

Indien binnen de vastgestelde tijd geen stembericht binnenkomt, komt het faxtoestel in de modus om een document te ontvangen.

Ga bij de wijziging van de ingestelde stille periode als volgt te werk:

1. Druk op de toets



tot op het display verschijnt:

INSTALLATIE PAR.

2. Druk op de toets



tot op het display verschijnt:

DUUR STILTE: 6

U kunt de volgende stille periode instellen: "3", "4", "6", "8", "10" en "NEE".

3. Druk hiervoor meermaals op de toets:



4. Om de keuze te bevestigen, drukt u op de toets:



5. Om het faxtoestel in stand-by-modus te brengen, drukt u op de toets:



O P M E R K I N G

Indien u een **extern antwoordapparaat** aansluit, moet u controleren of de stille periode van het faxtoestel korter is dan die op het antwoordapparaat is geprogrammeerd.

AFSTANDSBEDIENINGSCODE WIJZIGEN

U kunt vanop een **externe telefoon** de ontvangst van het faxtoestel activeren. Hiervoor moet het faxtoestel op **manuele ontvangst** ingesteld zijn en de externe telefoon moet met de **toonkiesmodus** werken. Voer de code ** voor de afstandsbedieningsfunctie aan de externe telefoon in. Deze procedure heeft hetzelfde resultaat als het indrukken van de toets  op uw faxtoestel.

U kunt alleen de tweede asterisk van deze code vervangen door een cijfer van 0 tot 9.

1. Druk op de toets



tot op het display verschijnt:

INSTALLATIE PAR.

2. Druk op de toets:



Op het display verschijnt:

TEL.NET INSTELL.

3. Druk op de toets:



Het display geeft de telefoonaansluiting aan waarop het faxtoestel is ingesteld, bijvoorbeeld:

PUBL.LIJN (PSTN)

4. Druk op de toets



tot op het display verschijnt:

REMOTE START: AAN

5. Druk op de toets:



Het display geeft de code weer die u eerder hebt ingesteld, bijvoorbeeld:

DRUK CODE

CODE(0/9,) *8*

Voer de nieuwe code in, bijvoorbeeld: "*9".

6. Druk hiervoor op de toets:



7. Om de keuze te bevestigen, drukt u op de toets:



8. Om het faxtoestel in stand-by-modus te brengen, drukt u op de toets:



O P M E R K I N G

Als u deze functie wilt deactiveren:

1. Drukt u na de vierde stap op , om "REMOTE START:UIT" weer te geven.

2. Om de instelling te bevestigen, drukt u op de toets .

3. Druk op de toets .

Het faxtoestel komt weer in de oorspronkelijke standby-modus terug.

O P M E R K I N G

Indien u op een privé-lijn bent aangesloten, dezelfde procedure volgen tot weergave van "PUBL.LIJD (PSTN)", op de toetsen ◀▶ drukken om "PRIV.LINE (PBX)" weer te geven en dan verder gaan zoals aangegeven in de procedure.

OVERIGE NUTTIGE INSTELLINGEN VOOR VERZENDING

PLAATS VAN NAAM EN FAXNUMMER WIJZIGEN

De informatie die bovenaan op het te verzenden document wordt afgedrukt (naam, faxnummer, datum en tijd en aantal pagina's) kan door het faxtoestel van uw correspondent buiten de tekstzone of binnen de tekstzone worden ontvangen.

Uw faxtoestel is ingesteld om deze informatie binnen de tekstzone te plaatsen.

Zo verandert u de plaats:

1. Druk op de toets



tot op het display verschijnt:

FAX SET-UP

2. Druk op de toets:



Op het display verschijnt:

DATUM / TIJD

3. Druk op de toets:



Op het display verschijnt:

PARAMETERS

4. Druk op de toets



tot op het display verschijnt:

KOPREGEL BINNEN

5. Om de andere parameter te kiezen, drukt u op de toets:



Op het display verschijnt:

KOPREGEL BUITEN

6. Om de keuze te bevestigen, drukt u op de toets:



7. Om het faxtoestel in stand-by-modus te brengen, drukt u op de toets:



HERHALING VAN MISLUKTE VERZENDING UIT HET GEHEUGEN ACTIVEREN/INACTIVEREN

1. Druk op de toets



tot op het display verschijnt:

FAX SET-UP

2. Druk op de toets:



Op het display verschijnt:

DATUM / TIJD

3. Druk op de toets:



Op het display verschijnt:

PARAMETERS

4. Druk op de toets



tot op het display verschijnt:

HERH. VERZ.:UIT

5. Om de andere beschikbare optie weer te geven: "HERH. VERZ.:AAN", drukt u op de toets:



6. Om de keuze te bevestigen, drukt u op de toets:



7. Om het faxtoestel in stand-by-modus te brengen, drukt u op de toets:



VERBINDINGSTONEN WEERGEVEN

Het faxtoestel is zo ingesteld dat u de **kiestonen** tijdens het kiezen van het nummer en de **verbindingstonen** die tussen uw faxtoestel en het andere toestel worden uitgewisseld, kunt horen. Is dit niet het geval, dan programmeert u dit als volgt:

1. Druk op de toets



tot op het display verschijnt:

INSTALLATIE PAR.

2. Druk op de toets



tot op het display verschijnt:

LIJNDETECTIE:UIT

3. Om de andere beschikbare optie weer te geven: "LIJNDETECTIE:AAN", drukt u op de toets:



4. Om de keuze te bevestigen, drukt u op de toets:



5. Om het faxtoestel in stand-by-modus te brengen, drukt u op de toets:



LUIDSPREKERVOLUME AANPASSEN

Als het volume van de lijn- en verbindingstonen **te laag of te hoog** is, kunt u dit aanpassen met behulp van de

toets .

1. Druk op de toets:



Op het display verschijnt:

LIJNWERB.

2. Om het volume van de luidspreker te verhogen/verlagen, drukt u op de toets:



Op het display verschijnt, rechts boven, het niveau van het ingestelde volume.

ZOEMERVOLUME AANPASSEN

U kunt het zoemervolume op "hoog", "midden" of "laag" instellen.

1. Druk op de toets



tot op het display verschijnt:

FAX SET-UP

2. Druk op de toets:



Op het display verschijnt:

DATUM / TIJD

3. Druk op de toets:



Op het display verschijnt:

PARAMETERS

4. Druk op de toets



tot op het display verschijnt:

ZOEMERVOL.:LAAG

U kunt uit de andere opties kiezen: "ZOEMERVOL.: HOOG", "ZOEMERVOL.: MIDD." en "ZOEMERVOL.: UIT".

5. Druk hiervoor op de toets:



6. Om de keuze te bevestigen, drukt u op de toets:



7. Om het faxtoestel in stand-by-modus te brengen, drukt u op de toets:



VERZENDINGSSNELHEID VERMINDEREN

Het faxtoestel is ingesteld om te verzenden bij een **snelheid van 14400 bps (bits per seconde)**. Bij storingen op de telefoonlijn wordt een snelheid van 9600 of 4800 bps aangeraden.

1. Druk op de toets



tot op het display verschijnt:

FAX SET-UP

2. Druk op de toets:



Op het display verschijnt:

DATUM / TIJD

3. Druk op de toets:



Op het display verschijnt:

PARAMETERS

4. Druk op de toets



tot op het display verschijnt:

ZEND SNELH. 14.4

U kunt uit de volgende waarden kiezen: "9.6" en "4.8".

5. Druk hiervoor op de toets:



6. Om de keuze te bevestigen, drukt u op de toets:



7. Om het faxtoestel in stand-by-modus te brengen, drukt u op de toets:



ACTIVEREN/STOPZETTEN VAN DE ECM MODUS

De **ECM-modus (Error Correction Mode)** is een correctiesysteem voor fouten die worden veroorzaakt door storingen van de telefoonlijn. Om hiervan te kunnen gebruik maken, moet deze functie zowel op uw fax als op het toestel van uw correspondent geactiveerd zijn. Op het display verschijnt een "E".

Uw faxtoestel is voorgeprogrammeerd om met deze modus te verzenden. Om het toestel op normaal verzenden in te stellen, volgt u onderstaande procedure:

1. Druk op de toets



tot op het display verschijnt:

FAX SET-UP

2. Druk op de toets:



Op het display verschijnt:

DATUM / TIJD

3. Druk op de toets:



Op het display verschijnt:

PARAMETERS

4. Druk op de toets



tot op het display verschijnt:

ECM: AAN

5. Om de andere beschikbare optie weer te geven: "ECM: UIT", drukt u op de toets:



6. Om de keuze te bevestigen, drukt u op de toets:



7. Om het faxtoestel in stand-by-modus te brengen, drukt u op de toets:



VERZENDEN/ONTVANGEN VAN EEN DOCUMENT D.M.V. DE POLLINGFUNCTIE

WAT IS POLLING ...

Wanneer een faxtoestel een ander om een verzending vraagt, zodat het document automatisch verzonden wordt, spreken we van polling.

De communicatie met de pollingmethode heeft de volgende twee fundamentele kenmerken:

- **de gebruiker die het document wil ontvangen, vraagt de verzending aan.** Dit betekent dat een gebruiker een verbinding met een ander faxtoestel tot stand kan brengen en dit toestel kan vragen hem automatisch een (speciaal voorbereid) document te zenden, ook wanneer er aan de andere kant van de lijn niemand aanwezig is.
- **De transactiekosten zijn voor rekening van degene die de verzending aanvraagt** (d.w.z. degene die het document ontvangt) en niet van degene die het document verzendt.

AANVRAGEN VAN EEN VERZENDING (POLLING VOOR ONTVANGST)

Spreek het tijdstip voor de verzending met uw correspondent af, zodat deze het te verzenden document kan insteken. Stel uw faxtoestel in om het document te ontvangen, programmeer de kiesmethode die gebruikt moet worden om het andere faxtoestel op te roepen en het tijdstip waarop het document ontvangen moet worden.

1. Druk op de toets



tot op het display verschijnt:

AFROEP ONTVANGST

2. Druk op de toets:



Op het display verschijnt:

DRUK TIJDINSTELL

UU:MM

U kunt nu de huidige tijd bevestigen of de tijd met een nieuwe tijd overschrijven, b.v. "18:20".

3. Om de actuele tijd te overschrijven, drukt u op de toetsen:



4. Om de instelling of de actuele tijd te bevestigen, drukt u op de toets:



Op het display verschijnt:

VORM NUMMER

NUM/TOETS/SNELK.

Vorm het nummer van de correspondent volgens een van de beschikbare methodes: direct op het cijfertoetsenbord of via de one-touch-toetsen of snelkiescodes.

5. Druk voor de directe invoer van het nummer of de snelkiescode op de toetsen:



6. Om de instelling te bevestigen, drukt u op de toets:



Het faxtoestel geeft, gedurende enkele seconden, het bericht "POLL INGESTELD" weer en komt vervolgens automatisch in de oorspronkelijke standby-modus terug. Op de tweede regel van het display verschijnt: "POLL OTV 18:20".

OPMERKING

U kunt de ingestelde polling voor ontvangst wissen:

1. Druk hiervoor op de toets

REEDS INGESTELDE POLLING VOOR ONTVANGST WIJZIGEN/WISSEN

1. Druk op de toets



tot op het display verschijnt:

AFROEP ONTVANGST

2. Druk op de toets:



Op het display verschijnt:

REEDS INGEVOERD

3. Druk op de toets:



Op het display verschijnt:

PARAM. WIJZIGEN?

U kunt uit de twee volgende opties kiezen:

INSTELL. WISSEN? - Om de instelling te annuleren. Het faxtoestel komt weer in de oorspronkelijke standby-modus terug.

PARAM. WIJZIGEN? - Om het tijdstip voor de polling of het nummer van de correspondent van wie u het document wilt ontvangen te wijzigen.

4. Om de andere kiesmodus weer te geven: "INSTELL. WISSEN?", drukt u op de toets:



5. Om de keuze te bevestigen, drukt u op de toets:



Op het display verschijnt:

DRUK TIJDINSTELL

UU:MM

Ga vanaf hier te werk, zoals in "**Aanvragen van een verzending**" beschreven.

**VOORBEREIDEN VAN EEN DOCUMENT VOOR VERZENDING
(POLLING VOOR VERZENDING)**

1. Plaats het document in de ADF.
Op de bovenste regel van het display verschijnt:
DOKUMENT GEREED
en op de onderste regel de uitgangswaarde voor het contrast: "NORMAL".
De uitgangswaarde met betrekking tot de resolutie (ook als deze niet op het display wordt weergegeven) is: "☒" (standaard).
Pas eventueel de waarden voor contrast en resolutie aan (zie "**Afstellen van contrast en resolutie**" hoofdstuk "**Basisfuncties voor verzenden en ontvangen**").

2. Druk op de toets:



tot op het display verschijnt:

AFROEP ZENDING

3. Druk op de toets:



Op de tweede regel van het display verschijnt: "AFROEP ZENDING".

O P M E R K I N G

U kunt de pollinginstelling voor verzending annuleren:

1. Neem hiervoor het document uit de ADF of druk gewoon op de toets .

WANNEER DE STROOM UITVALT

In geval van een stroomuitval, **bewaart** het faxtoestel altijd: de **geprogrammeerde nummers voor one-touch-toetsen en snelkiescodes en de rapporten**, terwijl de opgeslagen documenten verloren gaan. Ook de datum en tijd gaan verloren. Die moeten dan opnieuw worden ingesteld volgens de procedure "**Datum en tijd instellen**", hoofdstuk "**Nodige handelingen voor een correct gebruik van het faxtoestel**".

Als de functie "**Naam of nummer van de beller weergeven**" is ingeschakeld, worden de datum en tijd hersteld bij ontvangst van de eerstvolgende oproep.

WANNEER HET PAPIER OF DE INKT OPRAAKT

Als tijdens ontvangst het **papier opraaft of vastloopt of de inkt is op** of het **deksel van het patrooncompartiment is open** of de **papiersteun is dicht** of u **tilt het bedienings-paneel op**, dan wordt het afdrukken onderbroken. Op het display verschijnt het betreffende bericht en het ontvangen document wordt **tijdelijk in het geheugen opgeslagen**. Wanneer de storing eenmaal is hersteld, begint het faxtoestel weer af te drukken.

WANNEER DE VERZENDING MISLUKT

Het is mogelijk dat de kwaliteit van het ontvangen document te wensen overlaat door problemen op de lijn als gevolg van overbelasting of andere storingen, en dat de ontvanger u vraagt het hem opnieuw te zenden.

In dit geval kunt u het beste een **lagere snelheid** instellen. Het faxtoestel verzendt normaal met een snelheid van **14400 bps (bit per seconde)**. Om de snelheid te verlagen, de procedure in het gedeelte "**Verzendingsnelheid verminderen**", in het hoofdstuk "**Geavanceerd gebruik**" volgen.

Indien de **verzending mislukte** door lijn- of faxproblemen, gaat de FOUTEN-LED "●" branden en geeft het faxtoestel een kort geluidssignaal. In dat geval drukt het toestel automatisch het **zendrapport** af (zie verderop "**Rapporten en lijsten afdrukken**", in het hoofdstuk "**Basisfuncties voor verzenden en ontvangen**"), waarin een **foutcode** de oorzaak aangeeft (verderop vindt u een lijst met alle foutcodes).

KLEINE PROBLEMEN OPLOSSEN

Onderstaande lijst biedt enkele aanwijzingen voor het oplossen van kleine problemen.

PROBLEEM	OPLOSSING
Het faxtoestel functioneert niet.	Controleer of het stroomsnoer goed op het stopcontact is aangesloten.
Het document is niet goed ingevoerd.	Controleer of het document voldoet aan de aanbevelingen in de paragraaf " Welke documenten kunt u gebruiken ", in het hoofdstuk " Basisfuncties voor verzenden en ontvangen ".
Het faxtoestel verzendt niet.	Controleer of het document niet vastgelopen is. De lijn is bezet: Wacht tot deze vrij is en probeer het opnieuw.
Het faxtoestel kan niet automatisch ontvangen.	Het faxtoestel is op manuele ontvangst ingesteld: Stel het in op automatische ontvangst.
Het faxtoestel kan noch kopiëren noch ontvangen.	Controleer of het document of het vel papier niet vastgelopen is. Het gebruikte papertype is niet geschikt: Controleer de papierkenmerken vermeld in het hoofdstuk " Technische gegevens ".
Het faxtoestel drukt witte kopieën af.	Steek het document met de gegevens naar boven gericht in de ADF.

O P M E R K I N G

Indien het toestel geen documenten kan verzenden of ontvangen, kan dit ook aan andere oorzaken te wijten zijn. Deze oorzaken zullen worden aangegeven in de vorm van een **foutcode** in het "**Zendrapport**" en in het "**Activiteitenrapport**", zie "**Rapporten en lijsten afdrukken**", in het hoofdstuk "**Basisfuncties voor verzenden en ontvangen**".

FOUTCODE

De foutcodes die zowel op het zendrapport als op het activiteitenrapport worden afgedrukt bestaan uit **twee cijfers** die de **oorzaak** van de fout aangeven. Op het activiteitenrapport wordt de code wegens plaatsgebrek zonder verder bericht weergegeven.

CODE	BERICHT	OORZAAK VAN DE FOUT	WAT U MOET DOEN
OK	Geen bericht. Transactie correct voltooid.		Geen interventie.
02	ONMOGELIJKE VERBINDING	Het faxtoestel detecteert geen lijntoon of ontvangt foutieve signalen.	Controleer of het faxtoestel correct op de telefoon lijn is aangesloten en of de hoorn ingehaakt is. Probeer opnieuw.
03	GEEN MELDING NA OPROEP	Het opgeroepen nummer antwoordt niet of is geen faxtoestel.	Controleer of het nummer van de correspondent juist is.
04	FOUT IN DE VERZENDING HERHALEN VANAF PAGINA: nn	Er werd een storing gedetecteerd tijdens de verzending "nn" = nummer van de pagina waarbij de fout optrad.	Herhaal de verzending vanaf de pagina aangegeven in het rapport.
05	HERHAAL PAGINA nn, nn	Het opgeroepen faxtoestel heeft fouten gedetecteerd tijdens de ontvangst. "nn" = nummer van de pagina die verzonden werd toen de fout optrad.	Herhaal de verzending van de pagina's aangegeven in het rapport.
07	DOCUMENT TE LANG	Het te verzenden document is te lang. De verzendingstijd overschrijdt de toegelaten limiet.	Splits het te verzenden document op.
08	NAKIJKEN DOK.DOORGANG	De optische scanner kan het document niet lezen.	Neem het document uit de ADF en steek het opnieuw in voordat u de verzending opnieuw start.
09	STOP PROCEDURE	U hebt de verzending onderbroken.	Geen interventie.
10	Geen bericht.	Het faxtoestel heeft een storing gedetecteerd tijdens de ontvangst.	Neem contact op met de correspondent en vraag hem het document opnieuw te verzenden.
11	Geen bericht.	De printer gedraagt zich abnormaal tijdens de ontvangst. Resterend document opgeslagen in geheugen maar geheugencapaciteit overschreden voor einde van procedure.	Verhelp het probleem en wacht tot het opgeslagen document afgedrukt is.
13	FOUT IN AFROEPVERZENDING	Er steekt geen document in de ADF van het andere faxtoestel en dit werd niet ingesteld voor verzending na polling.	Neem contact op met de correspondent.
16	STROOMSTORING MET PAGINA (NN)	Stroomonderbreking tijdens verzending of ontvangst.	Herhaal de verzending vanaf de pagina aangegeven in het rapport.
(OK)	Geen bericht.	Het document kon ontvangen worden maar de afdrukkwaliteit laat te wensen over.	Neem contact op met de correspondent.
OCC	LIJN BEZET	De lijn is bezet.	Probeer opnieuw bij onbezette lijn.

SIGNALLEN EN BERICHTEN

Eventuele **problemen** die kunnen optreden worden gewoonlijk aangegeven door **geluidssignalen** (die soms vergezeld gaan van **visuele signalen**: brandende fouten-LED "●") of door **foutberichten op het display**.

Het faxtoestel geeft eveneens **geluidssignalen** en **berichten op het display** die geen fout aangeven.

GELUIDSSIGNALLEN DIE EEN FOUT AANGEVEN

Korte toon, 1 seconde lang

- U hebt op de verkeerde toets gedrukt tijdens een procedure.

Langere toon, 3 seconden lang, plus brandende fouten-LED

- Transactie mislukt.

Permanente toon

- Hoorn van de haak, u vergat de hoorn in te haken na een vorige transactie.

O P M E R K I N G

Voor het **uitschakelen** van de "FOUTEN"-LED "●" de toets indrukken.

FOUTBERICHTEN OP HET DISPLAY

DEKSEL OPEN

Het deksel van het patrooncompartiment staat open: sluit het.

DOCUMENT CONTR., DRUK

Het document is niet goed ingevoerd: Het document opnieuw in de automatische invoer (ADF) plaatsen en druk op de toets

- om de normale werking van het faxtoestel te herstellen.

OOK IN MEMORY

Het ontvangen document werd in het geheugen opgeslagen omdat tijdens de ontvangst een fout werd gedetecteerd en onmiddellijke afdruk niet mogelijk was: Controleer het type fout (papier op; papier vastgelopen; inkt op; deksel open, enz.) en los het probleem op.

GEEN NUMMER AANW

U hebt een snelkiescode of een one-touch-toets gekozen die voordien niet geprogrammeerd werd: De toets of de code programmeren (zie "**One-touch-toetsen en snelkiescodes programmeren**", in het hoofdstuk "**Basisfuncties voor verzenden en ontvangen**").

GEHEUGEN VOL

Een of meer documenten worden in het geheugen opgeslagen omdat er tijdens de ontvangst een fout werd gedetecteerd, waardoor het geheugen is vol geraakt: Controleer het type fout (papier op; papier vastgelopen; inkt op; deksel open, enz.) en los het probleem op. De documenten zullen automatisch worden afgedrukt, zodat er opnieuw geheugenplaats beschikbaar is.

HERHALING NNN

De verbinding is niet tot stand gekomen als gevolg van storingen op de lijn of omdat de correspondent bezet is: Het faxtoestel staat in de wachtstand voor automatische kiesherhaling.

HERH. POLL NNN

U hebt een ontvangst na polling ingesteld en de verbinding is niet tot stand gekomen als gevolg van storingen op de lijn of omdat de correspondent bezet is: Het faxtoestel staat in de wachtstand voor automatische kiesherhaling.

KOPIE ONDERBR.

- U hebt een kopieertaak onderbroken door op de toets te drukken.
- Er is een storing opgetreden tijdens het kopiëren van het document en het kon niet worden afgedrukt. Controleer het type fout op het display en los het probleem op.

ONTV. ERROR

Ontvangstfout: Voor het uitschakelen van de lichtdiode "●" en voor het wissen van de displaymelding de toets indrukken.

OV IN MEMORY

De ontvangen gegevens werden in het geheugen opgeslagen wegens een fout tijdens de ontvangst, die het afdrukken belette: Zoek op de onderste regel van het display naar het fouttype en los het probleem op.

PAPIER CONTR., DRUK

- Er is geen papier in de invoerlade: Vul papier bij en druk op om de displaymelding te wissen.
- Het papier wordt niet goed ingevoerd: Plaats het papier opnieuw in de invoerlade en druk op om de normale werking van het faxtoestel te herstellen.

PAPIER PROBLEEM, DRUK

Het papier is vastgelopen tijdens het kopiëren of ontvangen: De toets indrukken. Indien het papier niet automatisch wordt uitgevoerd, dient u te controleren waar het geblokkeerd zit, en het handmatig te verwijderen (zie "**Vastgelopen papier verwijderen**", in het hoofdstuk "**Onderhoud**").

PATROON CONTR.

- Het faxtoestel detecteert geen printpatroon omdat u vergeten bent de printpatroon in het toestel te installeren of omdat de printpatroon niet correct geïnstalleerd is: Installeer de printpatroon opnieuw.
- Bepaalde spuitmonden van de printpatroon zijn beschadigd, wat in een slechte afdrukkwaliteit resulteert. Voer de reinigingsprocedure voor de printpatroon uit (zie "**Reinigingsprocedure voor de printpatroon en testprocedure voor de spuitmonden**").

PATROON VERV.

De inktpatroon is op: vervang de printpatroon (zie "**Printpatroon vervangen**", in het hoofdstuk "**Onderhoud**").



SYSTEEM ERROR MN

Er gebeurt iets abnormaals waardoor het faxtoestel geblokkeerd raakte: Schakel het toestel uit en dan opnieuw in. Indien de fout niet verdwenen is, dient u het toestel uit te schakelen en de hulp van de technische dienst in te roepen.

VERKEERDE CODE, DRUK

- De toegangscode voor het antwoordapparaat is verkeerd: De toets  indrukken en de juiste code invoeren.

VERWIJDER DOK., DRUK

- Het document loopt vast tijdens het kopiëren of verzenden: De toets  indrukken. Als het document niet automatisch uitgeworpen wordt, het vastgelopen document manueel verwijderen (zie "Vastgelopen documenten verwijderen", hoofdstuk "Onderhoud").
- U hebt het scannen onderbroken door op de toets  te drukken.

VZ ERROR

De verzending verliep niet correct: Voor het uitschakelen van de lichtdiode "●" en voor het wissen van de displaymelding de toets  indrukken en dan het zenden herhalen.

ANDERE GELUIDSSIGNALLEN

Korte toon, 1 seconde lang

- Transactie werd correct uitgevoerd.

Intermitterende toon, 20 seconden lang

- Signaal om de hoorn op te nemen en een telefoonoproep te beantwoorden.

ANDERE BERICHTEN OP HET DISPLAY

AFDRUKKEN

Het faxtoestel is een rapport of een lijst aan het afdrukken.

BEKIJK AFDRUK

1=UIT 0=HERHAAL

Het faxtoestel heeft automatisch de printspuitmondens getest en een proefafdruk gemaakt: Controleer of de printkwaliteit aanvaardbaar is en tref de nodige maatregelen.

DOKUMENT GEREED

U hebt het document correct in de ADF gestoken.

HOORN OPLEGGEN

U hebt de functie "handenvrij" geactiveerd. Haak de hoorn in.

LAATSTE VZ OK

De laatste verzending verliep succesvol.

LIJNVERB.

Het faxtoestel is het gewenste nummer aan het vormen.

NIEUWE PATROON?, 1=JA 0=NEE

U hebt een printpatroon voor het eerst geïnstalleerd, of verwijderd en dan opnieuw geïnstalleerd: U moet de vragen nog beantwoorden. Indien u "JA" antwoordt hoewel de printpatroon niet nieuw is, zal het faxtoestel niet detecteren wanneer de inkt op is.

NR. VORMING

U hebt de lijn genomen door de hoorn van de aangesloten telefoon op te nemen.

ONTVANGST OK

De ontvangst verliep succesvol.

ONTV. ONDERBREKEN

U hebt de ontvangst onderbroken door op de toets  te drukken.

OPSLAAN

Het faxtoestel slaat de pagina's van het te kopiëren document op.

POLL OTV UU:MM

U hebt een verzending aangevraagd (Ontvangst na polling).

TELEFOONOPROEP

De correspondent wil een gesprek voeren: Neem de hoorn op om de oproep te beantwoorden.

TX IN UITVOERING

Er is een verzending bezig.

TX UIT GEHEUGEN

U hebt een verzending uit het geheugen ingesteld.

VERBINDING

Het faxtoestel is de verbinding met het andere faxtoestel tot stand aan het brengen.

VERZENDEN

Er is een verzending bezig.

VERZ OM: UU:MM



U hebt een verzending ingesteld voor uitvoering op het ingestelde tijdstip (uitgestelde verzending).

VZ VOLLEDIG

De verzending verliep succesvol.

WACHTVERBINDING,

DRUK OP HOLD

U hebt een telefoongesprek tijdelijk onderbroken door op de toets  te drukken: Druk opnieuw op de toets  om het gesprek met de correspondent te hervatten.

ZENDONDERBREKING

U hebt de verzending onderbroken door op de toets  te drukken.

PRINPATROON VERVANGEN

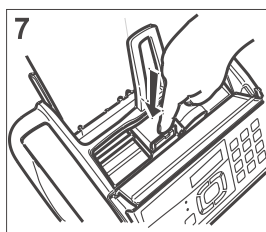
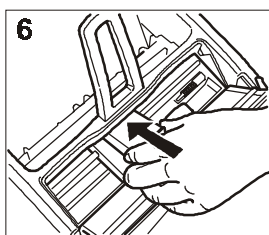
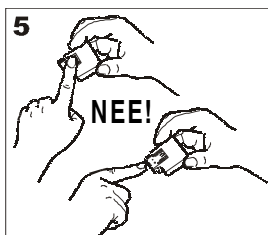
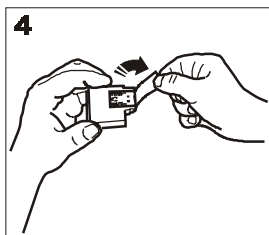
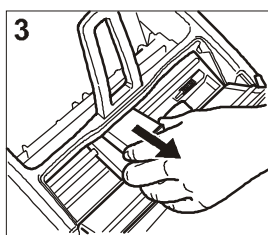
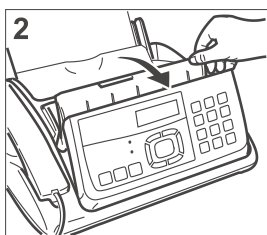
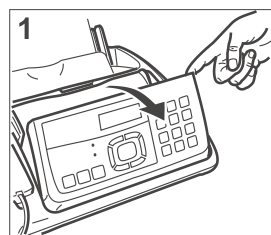

1. Kantel het bedieningspaneel naar voren (1).
2. Open het patrooncompartiment met behulp van de hendel (2).
3. Ontgrendel de printpatroon door middel van het hendeltje.
4. Trek de printpatroon uit de behuizing (3).
5. Houd de nieuwe printpatroon aan de zijkant vast en verwijder de beschermende folie van de printsputmonden (4).
Attentie!
Raak de spuitmonden en de elektrische contacten (5) niet aan.
6. Plaats de printpatroon in de behuizing (6).
Zorg er voor dat de elektrische contacten naar onderen wijzen.
7. Duw de printpatroon aan tot u een klik hoort, die aangeeft dat de printpatroon goed zit (7).
8. Sluit de afdekking van de patrooncompartiment en het bedieningspaneel.

OPMERKING

Wanneer u de printpatroon vervangen hebt omdat de **inkt op** was, herkent het faxtoestel de vervanging automatisch bij sluiten van het deksel van het patroon compartiment en van het bedieningspaneel en **op het display** verschijnt het bericht "NIEUWE PATROON? 1=JA 0=NEE". Stel de waarde **1** in.

Nu voert het faxtoestel **automatisch** de procedure voor **reiniging van de printpatroon en controle van de spuitmonden** uit en drukt het resultaat van de diagnose af. Onderzoek het afdrukresultaat, zoals beschreven in "Printpatroon installeren" in het hoofdstuk "Nodige handelingen voor een correct gebruik van het faxtoestel".

Indien u de printpatroon vervangen hebt omdat de **afdrukkwaliteit was verminderd**, gaat u als volgt te werk:

1. Druk op de toets



tot op het display verschijnt:

ONDERH. PATROON

2. Druk op de toets:



Op het display verschijnt:

NIEUWE PATR:JA

3. Druk op de toets:



Op het display verschijnt:

PRINTKOPTEST:ARM

Het faxtoestel start automatisch de reinigings- en controleprocedure van de spuitmonden en drukt het resultaat van de diagnose af.

Onderzoek het afdrukresultaat, zoals beschreven in "Printpatroon installeren" in het hoofdstuk "Nodige handelingen voor een correct gebruik van het faxtoestel".

REINIGINGSPROCEDURE VOOR DE PRINTPATROON EN TESTPROCEDURE VOOR DE SPIJTMONDEN

Indien de **afdrukkwaliteit achteruit gaat**, kunt u een snelle procedure uitvoeren voor het reinigen van de printpatroon en het testen van de spuitmonden, afgesloten door een afdruk die de toestand weergeeft.

1. Druk op de toets



tot op het display verschijnt:

ONDERH. PATROON

2. Druk op de toets:



Op het display verschijnt:

NIEUWE PATR:JA

3. Om de andere beschikbare optie weer te geven: "NIEUWE PATR:NEE", drukt u op de toets:



4. Om de keuze te bevestigen, drukt u op de toets:



Op het display verschijnt:

PRINTKOPTEST: AAN

Het faxtoestel start automatisch de reinigings- en controleprocedure van de spuitmonden en drukt het resultaat van de diagnose af.

Onderzoek het afdrukresultaat, zoals beschreven in "Printpatroon installeren", in het hoofdstuk "Nodige handelingen voor een correct gebruik van het faxtoestel".

O P M E R K I N G

U kunt de procedure op elk gewenst moment onderbreken.

1. Druk hiervoor op de toets .

O P M E R K I N G

Indien de afdrukkwaliteit na het uitvoeren van de reinigingsprocedure nog niet aan de verwachtingen voldoet, kunt u in volgorde de volgende handelingen uitvoeren, tot u een bevredigend resultaat bereikt:

- Maak op het faxtoestel een kopie van een document met de gewenste grafische- of tekstenmerken en beoordeel het resultaat.
- Gebruik een andere papiersoort (het papier dat u gebruikt kan bijzonder poreus zijn) en herhaal de procedure nogmaals.
- Verwijder de printpatroon en installeer hem opnieuw.
- Verwijder de printpatroon en inspecteer deze op aanwezigheid van deeltjes op de spuitmond. Een eventueel aanwezig deeltje voorzichtig verwijderen en erop letten dat u de elektrische contacten niet aanraakt. Installeer de printpatroon daarna opnieuw.
- Verwijder de printpatroon en reinig de elektrische contacten van de printpatroon en van de printwagen, zie "Elektrische contacten van de printpatroon reinigen". Installeer de printpatroon daarna opnieuw.
- Raadpleeg de technische dienst.

ELEKTRISCHE CONTACTEN VAN DE PRINTPATOON REINIGEN

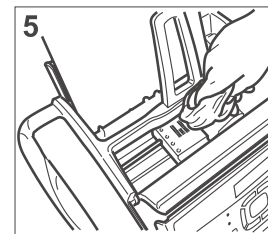
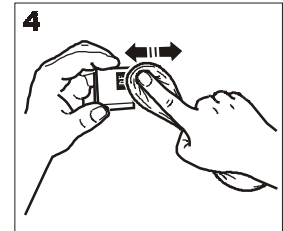
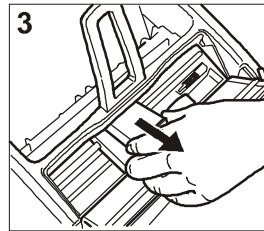
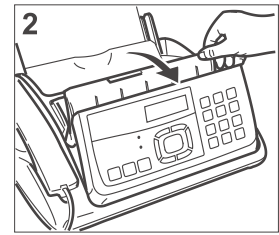
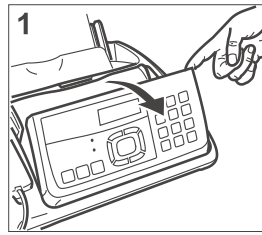

1. **Maak het faxtoestel van het stopcontact afgekoppeld.**
2. Kantel het bedieningspaneel naar voren (1).
3. Open het patrooncompartiment met behulp van de hendel (2).
4. Ontgrendel de printpatroon door middel van het hendeltje.
5. Trek de printpatroon uit de behuizing (3).
6. Reinig de elektrische contacten met behulp van een lichtjes bevochtigde doek (4).
Attentie!
Raak de spuitmonden niet aan!
7. Reinig de elektrische contacten op de printwagen eveneens met behulp van een lichtjes bevochtigde doek (5).
8. Plaats de printpatroon in de behuizing.
Zorg er voor dat de elektrische contacten naar onderen wijzen.
9. Duw de printpatroon aan tot u een klik hoort, die aangeeft dat de printpatroon goed zit.
10. Sluit de afdekking van de patrooncompartiment en het bedieningspaneel.

OPTISCHE SCANNER REINIGEN

Door stof dat zich op het glas van de optische scanner opstapelt, zijn problemen bij het inscannen van documenten mogelijk. Om dit te voorkomen, moet u het glas af en toe als volgt reinigen: Ga hierbij als volgt te werk:

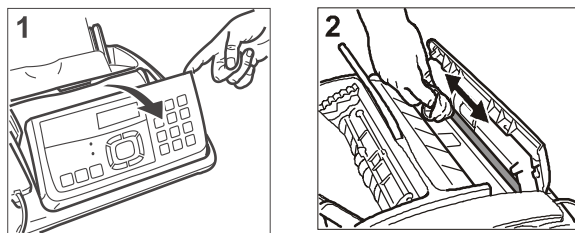

1. **Maak het faxtoestel van het stopcontact afgekoppeld.**
2. Kantel het bedieningspaneel naar voren (1).
3. Reinig het glas van de optische scanner.
Gebruik hiervoor een doek die met een zacht glasreinigingsmiddel **bevochtigd** is. Giet of spuit het reinigingsmiddel niet direct op het glas.
4. Droog het glas zorgvuldig af.
5. Sluit het bedieningspaneel.

OPMERKING

Om te controleren of de optische scanner schoon is, maakt u een kopie met een blanco vel papier. Als op de kopie verticale strepen te zien zijn en na controle blijkt dat de optische scanner perfect schoon is, dient u contact op te nemen met de technische dienst.

BEHUIZING REINIGEN

1. **Maak het faxtoestel van het stopcontact afgekoppeld.**
2. Gebruik alleen een zachte, pluisvrije, zachte doek om te reinigen.
Bevochtig de doek met een met water verdund neutraal reinigingsmiddel.

VASTGELOPEN DOCUMENTEN VERWIJDEREN

Tijdens het **verzenden** of **kopiëren** kan het gebeuren dat een origineel vastloopt (dit wordt op het display aangegeven met het bericht: "**VERWIJDER DOK., DRUK** ▼" weergegeven).

Probeer het document uit te voeren door op de toets  te drukken. Indien het document niet uitgevoerd wordt, moet u het handmatig verwijderen. Ga hierbij als volgt te werk:

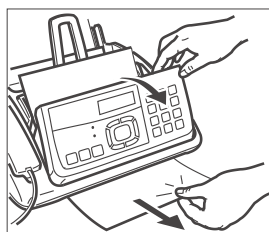

1. Kantel het bedieningspaneel naar voren.
2. Verwijder het document uit de ADF.
3. Sluit het bedieningspaneel opnieuw.

VASTGELOPEN PAPIER VERWIJDEREN

Indien het papier voor het afdrucken van ontvangen documenten of het kopiëren van documenten vast mocht lopen, wordt dit op het display aangegeven met het bericht "**PAPIER PROBLEEM, DRUK** ▼".

Probeer het papier uit te voeren door op de toets te drukken. Indien het document niet uitgevoerd wordt, moet u het handmatig verwijderen. Ga hierbij als volgt te werk:

Indien het papier in de ASF vastloopt:

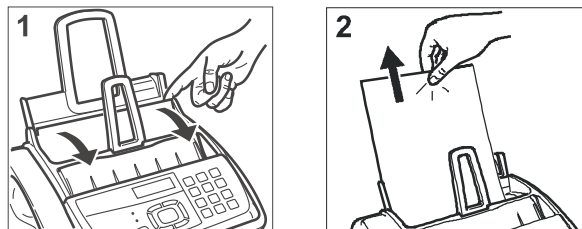

1. Open het paneel van de papierlade (ASF) (1).
2. Verwijder het vastgelopen vel papier (2).
Zorg ervoor dat u het vel papier niet scheurt.

Indien het papier in de uitvoerzone van ontvangen/gekopieerde documenten vastloopt:

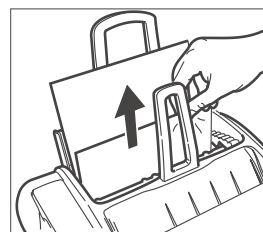

1. Verwijder het vastgelopen vel papier (1).
Zorg ervoor dat u het vel papier niet scheurt.

FABRIKANT

Olivetti Spa, con unico azionista
Gruppo Telecom Italia
Direzione e coordinamento di Telecom Italia S.p.A

SERVICE

Indien het faxtoestel niet naar wens functioneert of voor vragen aan de fabrikant, kunt u het nummer bellen dat op de "Warranty Card" is aangegeven.

GARANTIE

Zie de bijgeleverde "Warranty Card".

ALGEMENE KENMERKEN

Model	Tafelmodel
Display	LCD 16 + 16 CRT
Geheugencapaciteit ...	360 Kbyte
Afmetingen	
Breedte	350 mm
Diepte	280 mm (***)
Hoogte	140 mm (**)
Gewicht	ca. 4,7 kg

COMMUNICATIEKENMERKEN

Telefoonnet	Openbaar/PBX
Compatibiliteit	ITU
Modemsnelheid	14400-12000-9600-7200-4800-2400
Comprimeringsmethode	MH, MR, MMR

KENMERKEN STROOMVOORZIENING

Stroomvoorziening	220-240 VAC of 110-240 VAC (zie het plaatje aan de achterkant van het faxtoestel)
Frequentie	50-60Hz (zie het plaatje aan de achterkant van het faxtoestel)
Stroomverbruik:	
- in stand-by	ca. 4 W
- Max. verbruik	35 W

OMGEVINGSVOORWAARDEN

Temperatuur	van 5° C tot +35°C (werking) van -15°C tot +45°C (transport) van 0 °C tot +45 °C (opslag en wachtstand)
Rel. vochtigheid	15% - 85% (werking/opslag/wachtstand) 5% - 95% (transport)

KENMERKEN SCANNER

Scanmethode	CIS
Scanresolutie:	
- horizontaal	8 pixels/mm
- verticaal STANDARD	3,85 lijnen/mm
- verticaal FINE	7,7 lijnen/mm

VERZENDINGSKENMERKEN

Verzendingstijd	ca. 7s (14400 bps) (*)
Capaciteit ADF	Handmatige invoer:
.....	A4, Letter en Legal (50g/m ² - 140 g/m ²)
.....	Automatische invoer:
.....	20 vel A4 (80 g/m ²)
.....	10 vel Letter en Legal (80 g/m ²)

ONTVANGSTKENMERKEN

Afdrukmethode	Afdruk op gewoon papier met inkjetprinter
Max. afdrukbreedte	204 mm
Afdrukpapier	A4 (210 x 297 mm) US Letter (216 x 279 mm) US Legal (216 x 356 mm) Papiergewicht: 70-90 g/m ²
Papierinvoer	Cassette voor gewoon papier (max. 100 vel 80 gr/m ²)

ANTWOORDAPPARAAT (ALLEEN MODEL MET INGEBOUWD ANTWOORDAPPARAAT)

- Opnamecapaciteit: ca. 14'
- Memo
- 2 uitgaande boodschappen
- Functie "ENKEL MELDTEKST"
- Functie "GESPREKKOSTEN BESPAREN"
- Doorstuur-boodschap
- Snelle toegang vanaf bedieningspaneel en op afstand
- Toegangscode
- Opname boodschappen
- Behoud van boodschappen bij stroomuitval.

(*) = Formaat ITU-TS, Test Sheet n° 1 (Slerexe Letter) in standaarduitvoering en MH gegevenscomprimering.

(**) = Hoogte zonder gemonteerde papiersteun.

(***) = Diepte zonder gemonteerde papiersteun.

STANDARD FORM
CCITT R1

THE SLERESE COMPANY LIMITED
SAPORS LANE · BOOLE · DORSET · BH 25 8 ER
TELEPHONE BOOLE (04513) 51017 · TELEX 123456

Our Ref. 350/PJC/EAC 4th April, 1984

Dr. P. N. Cundall,
Mining Surveys Ltd.,
Hokroyd Road,
Reading,
Berks.

Dear Pete,

Permit me to introduce you to the facility of facsimile transmission.

In facsimile a photocell is caused to perform a raster scan over the subject copy. The variations of print density on the document cause the photocell to generate an analogous electrical video signal. This signal is used to modulate a carrier, which is transmitted to a remote destination over a radio or cable communications link.

At the remote terminal, demodulation reconstructs the video signal, which is used to modulate the density of print produced by a printing device. This device is scanning in a raster scan synchronised with that at the transmitting terminal. As a result, a facsimile copy of the subject document is produced.

Probably you have uses for this facility in your organisation.

Yours sincerely,

Phil.
P. J. CROSS
Group Leader - Facsimile Research

- A**
- Aanbevelingen voor de veiligheid 1
 - Aansluiten
 - extra telefoon 9
 - hoorn 4
 - telefoonnet 9
 - voorbeelden 3
 - Afdrukformaat 6
 - Afdrukken
 - configuratieparameters one-touch-toetsen 24
 - configuratieparameters snelkiescodes 24
 - installatieparameters 24
 - lijsten 24
 - rapporten 23
 - uitgesloten nummers 24
 - Afdrukkwaliteit verbeteren 14
 - Afdrukpositie
 - faxnummer 8
 - naam 8
 - wijzigen 8
 - Afdrukzone verkleinen 35
 - Afstandsbediening
 - antwoordapparaat 33
 - Antwoordapparaat
 - afstandsbediening 33
 - functies 28
 - opnemen van doorstuur-boodschap 30
 - opnemen van memo's 31
 - speciale functies 33
 - toegangscodes activeren 28
 - toegangscodes wijzigen 28
 - toegangscodes wissen 28
 - Automatische afdruk
 - circulaire-rapport 23
 - uitgestelde verzending 23
- B**
- Behuizing reinigen 49
 - Belsignaal
 - aantal wijzigen 36
 - volume wijzigen 37
 - Bestemmingsland
 - instellen 4
 - wijzigen 5
 - Binnenkomende boodschappen
 - afspelen 31
 - programmeren 31
 - stille ontvangst 34
 - Boodschap 29
 - afspelen 30
 - opnemen 29
 - Boodschappen
 - duur van 31
- C**
- Circulaire-rapport
 - automatische afdruk 23
 - Configuratie
 - standaard waarden 2
 - Configuratieparameters 24
 - Contrast
 - afstelmogelijkheden 15
 - Controle
 - spuitmonden van de printpatroon 7
- D**
- Datum
 - wijzigen 8
 - Document ontvangen
 - langer dan papierformaat 35
 - Documenten
 - vastgelopen documenten verwijderen 49
 - Documenten in de ADF steken 14
- E**
- Elektrische contacten 48
 - Extra telefoon
 - aansluiten 9
- F**
- Fabrikant
 - bereiken 50
 - garantie 50
 - telefoonnummer 50
 - Fax
 - herhalen verzending 39
 - herhalen verzending uit het geheugen 39
 - polling voor ontvangst automatisch 41
 - Faxidentificatie
 - aanpassen 39
 - verzenden 39
 - wijzigen 39
 - Faxnummer
 - afdrukpositie 8
 - instellen 8
 - Faxontvangst
 - manueel activeren 38
 - Faxtoestel
 - bedieningspaneel 12
 - documenten in de ADF steken 14
 - papier laden 6
 - Faxtoestel uitschakelen 4
 - Fout
 - code 44
 - signalen en berichten 45
 - Foutberichten op het display 45, 46
 - Foutcorrectie
 - activeren 40
 - deactiveren 40
 - instellen 40

G

- Garantie 50
- Gesprekkosten besparen 33

H

- Herhaling mislukte verzending uit het geheugen 39
- Hoofdaansluiting
 - verbinden 9
- Hoorn
 - aansluiten 4

I

- Inkt op 43
- Installatie- en instellingsparameters
 - over installatie- en instellingsparameters 2
- Installatieparameters
 - afdrukken 24

K

- Kiesmodus
 - wijzigen 10
- Kopiëren
 - contrast-, resolutie- en weergavetype 27
- Kopregel
 - aanpassen 39
 - wijzigen 39

L

- Lijsten
 - afdrukken 24
- Luidspreker
 - volume aanpassen 40

M

- Memo's
 - afspelen 31
 - opnemen 31
 - wissen 31
- Memo's wissen 31
- Milieu
 - milieuvriendelijkheid 1
- Milieuvriendelijkheid
 - correcte verwerking van onze apparatuur 1

N

- Naam
 - afdrukpositie 8
 - invoeren 8
- Nummer
 - van de beller weergeven 36

O

- Om het contrast te regelen 14
- Onderbreken
 - zenden 15
- Onderhoud
 - aanbevelingen voor de veiligheid 1
- One-touch-toetsen
 - configuratieparameters afdrukken 24
- Ontvangen
 - basisfuncties 14
 - modus kiezen 18
- Ontvangst
 - automatisch 19
 - manueel 19
 - met antwoordapparaat 19
 - met oproeptype-herkenning 19
- Oproepen
 - naar binnenkomend nummer 26
 - naar uitgaand nummer 26
- Optische scanner reinigen 49

P

- Papier
 - laden 6
- Papier op 43
- Papierformaat 6
- Polling
 - automatisch 41
- Polling voor ontvangst
 - automatisch 41
 - programmeren 41
 - wijzigen 41
 - wissen 41
- Polling voor verzending
 - voorbereiden 42
- Printpatroon
 - elektrische contacten reinigen 48
 - reinigingsprocedure 47
- Printtest 7
- Problemen oplossen 43
- Programmeren
 - binnenkomende boodschappen 31
 - one-touch-toetsen 19
 - snelkiescodes 20

R

- Rapport
 - circulaire-verzending 22
- Rapporten
 - activeringsrapport 22
 - afdrukken 22, 23
 - stroomonderbrekingsrapport 22
 - verzending en ontvangst 22
 - verzendingsrapport 22
- Reinigen
 - behuizing 49
 - elektrische contacten 48
 - optische scanner 49
- Reinigingsprocedure
 - sputmonden van de printpatroon 7
- Resolutie afstellen 15

S

- Service-telefoonnummer 50
- Signalen
 - akoestische 45, 46
- Snelkiescodes 21, 24
 - configuratieparameters afdrukken 24
- Speciale functies
 - alleen boodschap 34
 - gesprekkosten besparen 33
 - stille ontvangst van binnenkomende boodschappen 34
- Spuitmonden van de printpatroon
 - controleren 7, 47
 - reinigingsprocedure 7
- Standaard afdrukformaat 6
- Stille periode instellen 38
- Stille periode van het faxtoestel wijzigen 38
- Storingen 43

T

- Taal
 - instellen 4
 - wijzigen 5
- Telefoonaansluiting 3
- Telefoonnet
 - aansluiten 9
- Tijd
 - wijzigen 8
- Tijdsformaat 6
- Toesteloverzicht 12

U

- Uitgesloten nummers
 - afdrukken 24
- Uitgestelde verzending
 - automatische afdruk 23
 - wijzigen 16
 - wissen 16
- Uitschakelen faxtoestel 4
- Uur 6

V

- Vastgelopen documenten verwijderen 49
- Vastgelopen papier verwijderen 49
- Veiligheid
 - aanbevelingen voor de veiligheid 1
 - aanbevelingen voor het gebruik 2
 - brandgevaar 1
 - gebruiksbestemming 2
 - ongevalrisico 2
 - schokgevaar 1
 - verstikkingsgevaar 1
- Verbindingstonen
 - hoorbaar 39
 - weergeven 39
- Verzeden
 - uit het geheugen 17

- Verzenden
 - basisfuncties 14
 - documenten 15
 - kiesstonen horen 15
 - met snelkiescodes 21
 - mislukt 43
 - op een vooraf ingesteld tijdstip 16
- Verzending
 - vooraf ingesteld 18
- Verzendingsrapport 22
 - transmissiefout 22
- Verzendingsnelheid
 - instellen 40
 - verminderen 40
- Volume
 - luidspreker 40
 - wijzigen 37
 - zoemervolume 40
- Vooraf instellen
 - verzending 18

W

- Wijzigen
 - bestemmingsland 5
 - datum 8
 - kiesmodus 10
 - taal 5
 - tijd 8
 - toegangscode van het antwoordapparaat 28
 - uitgestelde verzending 16
- Wissen
 - toegangscode van het antwoordapparaat 28
 - uitgestelde verzending 16

Z

- Zenden
 - afmetingen 14
 - onderbreken 15
 - veldikte 14
- Zoemerduur wijzigen 37



EG-VERKLARING VAN OVEREENSTEMMING van de FABRIKANT volgens EN45014
MANUFACTURER'S CE DECLARATION of CONFORMITY according to EN 45014

OLIVETTI S.p.A Via Jervis, 77 - IVREA (TO) - ITALY

Verklaart onder eigen verantwoordelijkheid dat:

Declares under its sole responsibility that:

dit model faxtoestel, op de markt gebracht onder de merknaam Olivetti

this fax model distributed on the market under the Olivetti brand name

in OVEREENSTEMMING is met de Richtlijn 1999/5/EG van 9 maart 1999

is IN COMPLIANCE with directive 99/5/EC dated 9th march 1999

en voldoet aan de fundamentele vereisten van **Elektromagnetische compatibiliteit en Veiligheid** zoals voorzien door de Richtlijnen:

fulfills the essential requirements of Electromagnetic Compatibility and of Electrical Safety as prescribed by the Directives:

89/336/EEG van 3 mei 1989 en latere wijzigingen (Richtlijn 92/31/EEG van 28 april 1992 en Richtlijn 93/68/EEG van 22 juli 1993);

89/336/EEC dated 3rd May 1989 with subsequent amendments (Directive 92/31/EEC dated 28th April 1992 and Directive 93/68/EEC dated 22nd July 1993);

73/23/EEG van 19 februari 1973 en latere wijzigingen (Richtlijn 93/68/EEG van 22 juli 1993),

73/23/EEC dated 19th February 1973 with subsequent amendments (Directive 93/68/EEC dated 22nd July 1993),

zijnde ontworpen en geconstrueerd in overeenstemming met de volgende geharmoniseerde normen:

since designed and manufactured in compliance with the following European Harmonized Standards:

EN 55022 : 1999 (Limits and methods of measurements of radio interference characteristics of Information Technology Equipment) / Class B;

EN 61000-3-2 (Electromagnetic Compatibility (EMC) - Part 2 : Limits - Section 2 : Limits for harmonic current emissions (equipment input current \leq 16 A per phase);

EN 61000-3-3 (Electromagnetic Compatibility (EMC) - Part 3 : Limits - Section 3 : Limitation of voltage fluctuations and flicker in low voltage supply systems for equipment with rated current up to and including 16A);

EN 55024 : 1998 (Electromagnetic Compatibility – Information technology equipment – Immunity characteristics – Limits and methods of measurement);

EN 60950 –1 : 2001 (Safety of Information Technology Equipment, including electrical business equipment).

en bovendien in overeenstemming is met de volgende normen:

Moreover the product is in compliance with following Standards

ETSI TBR 38 : May 1998 (Requirements for a terminal equipment incorporating an analogue handset function capable of supporting the justified case service when connected to the analogue interface of the PSTN in Europe);

ETSI TBR 21 : January 1998 Requirements for pan-European approval for connection to the analogue Public Switched Telephone Networks (PSTN) of TE (excluding TE supporting the voice telephony service) in which network addressing, if provided, is by means of Dual Tone Multi Frequency (DTMF) signaling.

De overeenstemming met de bovengenoemde fundamentele vereisten wordt aangetoond door de op het product aangebrachte **CE-markering**.

Compliance with the above mentioned essential requirements is shown by affixing the CE marking on the product.

Scarmagno, 15 Januari 2006
Scarmagno, 15th January 2006

Olivetti S.p.A.

Opmerkingen: 1) De CE-markering werd aangebracht in 2005.

Notes: 1) *CE Marking has been affixed in 2005.*

2) Het kwaliteitssysteem is in overeenstemming met de normen serie UNI EN ISO 9000.

2) *The Quality System is in compliance with the UNI EN ISO 9000 series of Standards*

olivetti

ORIGINELE VERBRUIKSPRODUCTEN

Olivetti is het enige Europese bedrijf dat kan bogen op het eigendom van een inkjet printtechnologie en produceert de verbruiksproducten in zijn eigen fabriek in Italië.

Het bedrijf produceert ook de in de inktpatronen gebruikte gifvrije inkt, waarvan de chemische samenstelling in de laboratoria van Olivetti werd ontwikkeld en getest.

De inkt is één van de meest kritieke elementen bij inkjet printen. Hij moet fysisch-chemische eigenschappen bezitten die van cruciaal belang zijn niet alleen wat betreft de printkwaliteit maar ook voor de effecten op de kenmerken van de micro-inktdruppels die door de patroon worden afgegeven en op de betrouwbaarheid van het printsysteem.

Het ontwerp van het hydraulisch circuit van de inktpatroon, dat de kenmerken van de inktdruppels bepaalt, is gebaseerd op de fysische en chemische eigenschappen van de inkt (viscositeit en oppervlaktespanning).

De kenmerken van de inkt spelen ook een belangrijke rol in de wisselwerking met het afdrukmedium doordat zij de droogtijd, de kleurdichtheid en de kwaliteit van de punten bepalen, en hebben een sterke invloed op de duurzaamheid van de afbeelding.



De inkt van Olivetti bestaat voor 70% uit ultra-gezuiverd water. De materialen worden allereerst geselecteerd op basis van hun gifvrije karakter om een laag verontreinigingsniveau van de geprinte documenten te garanderen. Olivetti garandeert dat al zijn verbruiksproducten gifvrij en milieuvriendelijk zijn. Olivetti distribueert het Material Safety Data Sheet, een identificatieblad van de gebruikte componenten, met toxicologische informatie, milieugegevens en aanwijzingen over de verwerkingsprocedures. Alleen door originele Olivetti verbruiksproducten aan te schaffen heeft u de zekerheid van deze garanties.



Let op het merk  op de verpakking om te controleren of het een origineel product is. De originele verbruiksproducten van Olivetti kunnen worden aangeschaft in de belangrijkste groothandelketens of bij erkende verkooppunten. Om te weten waar u de Olivetti inktpatronen kunt kopen kunt u het nummer bellen dat op het gele blad is vermeld (samen met de faxinformatie).



FJ31

DE ENIGE INKTPATROON
DIE GESCHIKT IS VOOR UW FAX

olivetti
www.olivetti.com

259733K