

olivetti



FAX HASZNÁLATI ÚTMUTATÓ

d-COLORMF2604en

A KIADVÁNYT KIBOCSÁTJA:

Olivetti S.p.A.

Gruppo Telecom Italia

Via Jervis, 77 - 10015 Ivrea (ITALY)

www.olivetti.com

Copyright © 2011, Olivetti

Minden jog fenntartva

**E termék minőségi követelményeknek
való megfelelését a rajta elhelyezett jelzés
tanúsítja.**



A gyártó fenntartja a jogot arra, hogy az e kézikönyvben ismertetett terméken bármikor és mindenfajta előzetes értesítés nélkül, módosításokat hajtson végre.



Az **ENERGY STAR** az Egyesült Államokban bejegyzett gyári védjegy.

Az energiafogyasztás csökkentésére irányuló ENERGY STAR programot az Egyesült Államok környezetvédelminisztériuma indította, a környezetvédelem által támogatott követelményekre való válaszadás, és a hatékonyabbenergiafelhasználású irodai berendezések fejlesztésének és használatának előmozdítása céljából.

Felhívjuk a figyelmet arra, hogy az alábbi tevékenységek veszélyeztethetik a minőségi követelményeknek afentiekben igazolt megfelelését, s természetesen leronthatják a termék jellemzőit is:

- nem megfelelő elektromos tápellátás;
 - nem megfelelő üzembe helyezés, hibás, nem rendeltetésszerű, avagy a termékhez csatolt kézikönyvbenszereplők utasításokat figyelmen kívül hagyó használat;
 - az eredeti alkatrészek vagy tartozékok más, a gyártó által nem jóváhagyott típusúakkal való, vagy nemmeghatalmazott személyzet által végrehajtott cseréje.
-

Minden jog fenntartva. A kiadó előzetes írásos hozzájárulása nélkül tilos az anyag egészének vagy részeinek bármilyen formában és eszközzel, elektronikus vagy mechanikus módszerrel történő másolása és terjesztése, beleértve a fénymásolási eljárással végzett másolást, rögzítést és egyébeket.

Az útmutató biztonsági irányelvei

Kérjük, hogy a telefax használatának megkezdése előtt olvassa el a használati útmutatót.

A kézikönyv fejezeteiben és a faxkészülék egyes részein a felhasználó, más személyek, valamint a készülék közelében lévő tárgyak védelme, továbbá a készülék helyes és biztonságos használata érdekében biztonsági jelölések találhatók. Az útmutatóban használt jelzések és azok jelentése:

 **FIGYELMEZTETÉS:** Azokat az eseteket jelzi, amikor a vonatkozó előírások be nem tartása vagy a figyelmetlenség esetleg komoly sérüléshez vagy akár halálhoz is vezethet.

 **FIGYELEM!** Azokat az eseteket jelzi, amikor a vonatkozó előírások be nem tartása vagy a figyelmetlenség testi sérüléshez vagy a készülék károsodásához vezethet.

Jelölések

A  szimbólum azt jelzi, hogy az adott szakasz biztonsági figyelmeztetést tartalmaz. A jelzésen belül külön ábra jelzi, hogy mire kell figyelni.

 [Általános figyelmeztetés]

 [Magas hőmérsékletre vonatkozó figyelmeztetés]

A  szimbólum azt jelenti, hogy az adott szakasz tiltott műveletekre vonatkozó figyelmeztetéseket tartalmaz. A tiltott műveletekre vonatkozó részleteket a szimbólumon belüli ábra jelzi.

 [Tiltott műveletre vonatkozó figyelmeztetés]

 [A készülék szétszerelésére vonatkozó tiltás]

A  szimbólum azt jelzi, hogy az adott szakasz kötelezően elvégzendő műveleteket tartalmaz. Az elvégzendő műveletekre vonatkozó részleteket a szimbólumon belüli ábra jelzi.

 [Elvégzendő műveletre vonatkozó figyelemfelhívás]

 [Húzza ki a tápkábelt az aljzathól]

 [A készüléket kizárólag földelt aljzathoz csatlakoztassa]

Ha a használati útmutatóban szereplő biztonsági figyelmeztetések nehezen olvashatók, illetve ha maga az útmutató hiányzik, a készülék viszonteladójától igényeljen másik útmutatót (ennek díját meg kell fizetni).

<Megjegyzés>

A funkciók frissítése következtében előfordulhat, hogy a használati útmutatóban szereplő információk értesítés nélkül módosulhatnak.

Tartalom

1	A készülék részei és azok funkciói	
	Kezelőpanel	1-2
	Készülék	1-4
2	Felkészülés a használatra	
	Küldő terminálazonosító (TTI) kiválasztása	2-2
	A TTI adatok megadása	2-3
	A dátum és az idő beállítása	2-6
	Csatlakoztatás alközpontoz (csak Európa számára)	2-8
3	A FAX használata (alapvető)	
	Automatikus küldés	3-2
	FAX automatikus fogadása	3-9
	A kommunikáció megszakítása	3-12
	A címjegyzék használata	3-15
	Gyorsgombok használata	3-26
	Ugyanannak a célállomásnak a felhívása (újratarcsázás)	3-29
4	Átviteli eredmények és mentési állapotok ellenőrzése	
	Az átviteli eredmények és mentési állapotok ellenőrzésére számos eszköz kínálkozik	4-2
	Faxfeladat előzmények ellenőrzése	4-3
	Rendszerfelügyeleti jelentések nyomtatása	4-5
	Jelentés faxfogadás eredményéről e-mailben	4-11
	Célhelyek megerősítési képernyője	4-13
5	Beállítás és tárolás	
	FAX/TEL automata átkapcsolás bejövő hívásnál	5-2
	FAX/üzenetrögzítő automata átkapcsolás bejövő hívásnál	5-4
	Alapvető funkciók használata	5-6
	Hangerő beállítás	5-8
	Isméltések száma	5-9
	Nyomtatás médiatípusa	5-10
	Csengetések	5-12
	Vételi mód	5-13
	Vétel dátuma és ideje	5-14
6	Hibaelhárítás	
	Küldés/fogadás során működő jelzőfények	6-2
	Reagálás egy ATTENTION jelző villogására	6-3
	A készülék kikapcsolásakor betartandó óvintézkedések	6-4
	Hibaüzenetek	6-5
	Hibaelhárítás	6-8
	Függelék	
	Karakterbeviteli mód	Függelék-2
	Műszaki adatok (Fax funkció)	Függelék-3

Menülista	Függelék-4
Hibakódok listája	Függelék-7

Tárgymutató

Biztonsági előírások

A használati útmutatóról

A használati útmutató a készülék telefax funkcióinak használatával kapcsolatos információkat ismerteti. Kérjük, hogy a készülék használatának megkezdése előtt olvassa el a használati útmutatót.

A használat során az alábbi részekkel kapcsolatban lapozza fel a Használati útmutatót.

- Figyelemfelkeltő címkék
- A telepítésre vonatkozó óvintézkedések
- A használatra vonatkozó óvintézkedések
- Papír betöltése
- A tonertartály és az elhasznált festéket tartalmazó tartály cseréje
- Papírelakadás megszüntetése
- Hibák elhárítása
- Tisztítás

Általános megjegyzések

Jogi megjegyzések

A FOGADOTT DOKUMENTUMOKBAN KELETKEZETT SEMMILYEN, AKÁR RÉSZLEGES VESZTESÉGÉRT SEM VÁLLALUNK FELELŐSSÉGET, OKOZZA AKÁR A FAXRENDSZER KÁROSODÁSA, HIBÁJA, HIBÁS HASZNÁLATA VAGY OLYAN KÜLSŐ TÉNYEZŐ, MINT PÉLDÁUL ÁRAMKIMARADÁS; TOVÁBBÁ A KIHAGYOTT LEHETŐSÉG MIATTI TISZTÁN GAZDASÁGI VAGY PROFITVESZTESÉGÉRT, AMI A NEM FOGADOTT HÍVÁSBÓL VAGY NEM FOGADOTT ÜZENETEKBŐL EREDEZTETHETŐ.

Védjegyekkel kapcsolatos információk

- Az Adobe Acrobat, Adobe Reader és az PostScript az Adobe Systems Incorporated bejegyzett védjegye.

A használati útmutatóban található összes többi cég- és terméknév a megfelelő tulajdonosok védjegye vagy bejegyzett védjegye. A ™ és ® jelöléseket az útmutatóban nem tüntettük fel.

IMPORTANT SAFETY INSTRUCTIONS

A telefonvonalon működő készülék használata során a tűzveszély, áramütés és személyi sérülések elkerülése érdekében mindig tartsa be az alapvető balesetvédelmi utasításokat, többek között az alábbiakat:

FIGYELEM! A tűzveszély elkerülése érdekében csak az UL listán 26 AWG jelzéssel ellátott vagy nagyobb keresztmetszetű, esetleg CSA jóváhagyással rendelkező telekommunikációs vezetékot használjon.

- 1 Ne használja a terméket víz közelében, például fürdőkád, mosogató edény, konyhai mosogató, mosodai berendezése közelében, nedves padlójú helyiségben vagy úszómedence mellett.
- 2 Kerülje a telefon használatát (vezetékes telefonét) elektromos vihar alatt. A villámtól távol is keletkezhet áramütés.
- 3 Ne használja a telefont gázszivárgás bejelentésére a szivárgás közelében.
- 4 Csak a jelen kézikönyvben említett tápkábelt és elemet, akkumulátort használjon. Ne dobjon tűzbe elemet, akkumulátort. Felrobbanhat. A hulladék elhelyezésénél kövesse a helyi rendszabályokat.

SAVE THESE INSTRUCTIONS

IMPORTANTES MESURES DE SECURITE

Certaines mesures de sécurité doivent être prises pendant l'utilisation de matériel téléphonique afin de réduire les risques d'incendie, de choc électrique et de blessures. En voici quelques unes:

- 1** Ne pas utiliser l'appareil près de l'eau, p. ex., près d'une baignoire, d'un lavabo, d'un évier de cuisine, d'un bac à laver, dans un sous-sol humide ou près d'une piscine.
- 2** Eviter d'utiliser le téléphone (sauf s'il s'agit d'un appareil sans fil) pendant un orage électrique. Ceci peut présenter un risque de choc électrique causé par la foudre.
- 3** Ne pas utiliser l'appareil téléphonique pour signaler une fuite de gaz s'il est situé près de la fuite.
- 4** Utiliser seulement le cordon d'alimentation et le type de piles indiqués dans ce manuel. Ne pas jeter les piles dans le feu: elles peuvent exploser. Se conformer aux règlements pertinents quant à l'élimination des piles.

CONSERVER CES INSTRUCTIONS



Európai irányelvekre vonatkozó nyilatkozatok

MEGFELELŐSÉGI NYILATKOZAT A 2004/108/EC, 2006/95/EEC, 93/68/EEC, 1999/5/EC és 2009/125/EC IRÁNYELVEKHEZ

Teljes felelősségünk tudatában kijelentjük, hogy a szóban forgó termék megfelel az alábbi specifikációknak.

Határértékek és mérési módszerek információ-technológiai berendezések immunitási karakterisztikájára vonatkozóan	EN55024
Határértékek és mérési módszerek információ-technológiai berendezések rádiózavarási karakterisztikájára vonatkozóan	EN55022 Class B
Berendezések harmonikus áram kibocsátási határértékei, fázisonként ≤ 16 A bemeneti áram mellett	EN61000-3-2
Feszülégingadozás és fluktuáció határértékek kisfeszültségű táprendszerekben ≤ 16 A névleges áramfelvételű berendezéseknél	EN61000-3-3
Információ-technológiai berendezések biztonsága, beleértve az elektromos irodai berendezéseket is	EN60950-1
Végberendezés; A pán-európai jóváhagyáshoz szükséges követelmények a végberendezések (kivéve a beszédhang átviteli szolgáltatást támogató végberendezéseket) analóg közcélú telefonhálózatra (PSTN) való csatlakoztatásánál hangtárcsázásos (Dual Tone Multi Frequency – DTMF) jelzésátvitelt írnak elő.	TBR 21

Végberendezésekre vonatkozó műszaki előírások

Ez a végkészülék az alábbi szabványoknak felel meg:

- TBR21
- AN 01R00 Ajánlás Lengyelország számára
- AN 02R01 Ajánlás Svájc és Norvégia számára
- AN 05R01 Ajánlás Németország, Spanyolország, Görögország, Lengyelország és Norvégia számára
- AN 06R00 Ajánlás Németország, Görögország és Lengyelország számára
- AN 07R01 Ajánlás Németország, Spanyolország, Lengyelország és Norvégia számára
- AN 09R00 Ajánlás Németország számára
- AN 10R00 Ajánlás Németország számára
- AN 11R00 Ajánlás Lengyelország számára
- AN 12R00 Ajánlás Spanyolország számára
- AN 16R00 Általános ajánlás
- DE 03R00 Állami ajánlás Németország számára
- DE 04R00 Állami ajánlás Németország számára
- DE 05R00 Állami ajánlás Németország számára
- DE 08R00 Állami ajánlás Németország számára
- DE 09R00 Állami ajánlás Németország számára
- DE 12R00 Állami ajánlás Németország számára
- DE 14R00 Állami ajánlás Németország számára
- ES 01R01 Állami ajánlás Spanyolország számára
- GR 01R00 Állami ajánlás Görögország számára
- GR 03R00 Állami ajánlás Görögország számára
- GR 04R00 Állami ajánlás Görögország számára
- NO 01R00 Állami ajánlás Norvégia számára
- NO 02R00 Állami ajánlás Norvégia számára
- P 03R00 Állami ajánlás Lengyelország számára
- P 04R00 Állami ajánlás Lengyelország számára
- P 08R00 Állami ajánlás Lengyelország számára

Hálózati kompatibilitási nyilatkozat

A gyártó kijelenti, hogy a berendezés közcélú kapcsolt vonali telefonhálózaton (PSTN) történő üzemre készült, az alábbi országokban történő használatra:

- | | | | |
|--------------|-----------------|-----------------|----------------------|
| ■ Ausztria | ■ Franciaország | ■ Liechtenstein | ■ Szlovákia |
| ■ Belgium | ■ Németország | ■ Litvánia | ■ Szlovénia |
| ■ Bulgária | ■ Görögország | ■ Luxembourg | ■ Spanyolország |
| ■ Ciprus | ■ Magyarország | ■ Málta | ■ Svédország |
| ■ Csehország | ■ Izland | ■ Norvégia | ■ Svájc |
| ■ Dánia | ■ Írország | ■ Lengyelország | ■ Hollandia |
| ■ Észtország | ■ Olaszország | ■ Portugália | ■ Egyesült Királyság |
| ■ Finnország | ■ Lettország | ■ Románia | |

Bevezetés

Az útmutatóról

A használati útmutató az alábbi fejezeteket tartalmazza:

1. fejezet – A készülék részei és azok funkciói

Bemutatja a gép részeit és a kezelőpanel gombjait.

2. fejezet – Felkészülés a használatra

A fax használatba vételéhez szükséges beállításokat ismerteti.

3. fejezet – A FAX használata (alapvető)

Az olyan faxfunkciók általános használatát mutatja be, mint például a fax küldés és fogadás.

4. fejezet – Átviteli eredmények és mentési állapotok ellenőrzése

Bemutatja, miként olvasható le a legutóbbi átvitel állapota az üzenetkijelzőről. Emellett megismerteti a rendszergazda jelentések kinyomtatásának a módját, amiken ellenőrizhetők a kommunikációs eredmények és beállítások, valamint a gép különböző beállításai.

5. fejezet – Beállítás és tárolás

A különböző funkciók használatához, például a hangjelzések hangerejének módosításához szükséges beállítások és mentések módját ismerteti.

6. fejezet – Hibaelhárítás

A hibajelzések és hibák kezelését ismerteti.

Függelék

A karakterek bevitelét és a gép műszaki adatait ismerteti.

Az útmutató jelölései

A szöveg jellegétől függően az útmutató az alábbi jelöléseket használja.

Jelölés	Leírás	Példa
Félkövér	A kezelőpanel gombjait vagy egy számítógépes képernyőt jelez.	Nyomja meg a Start gombot.
[Általános]	Az üzenetkijelzőn megjelenő kijelölhető elemet jelzi.	Válassza a [Rendszer] elemet.
<i>Dőlt betűs</i>	Az üzenetkijelzőn megjelenő üzenetet jelzi.	Megjelenik a <i>Másolásra kész</i> felirat.
	Kihangsúlyozhat kulcsszót, kifejezést vagy további tájékoztatásra vonatkozó hivatkozást.	Részletek: <i>Használati útmutató</i> .
Megjegyzés	Kiegészítő információkat vagy további műveleteket jelöl tájékoztató jelleggel.	MEGJEGYZÉS:
Fontos	A kötelező és a tiltott elemeket jelöli a problémák elkerülése céljából.	FONTOS!
Figyelem	Jelzi, mire kell figyelni annak érdekében, hogy meg lehessen előzni a sérülést vagy a gép meghibásodását, és hogyan kell eljárni meghibásodás esetén.	FIGYELEM!
<u>Aláhúzott</u>	Hivatkozás funkció segítségével a kapcsolódó oldalra ugorhat. Vigye a mutatót az aláhúzott szövegre úgy, hogy a mutató egy felfelé mutató kézzé változzon (↕). Ezután kattintson a szövegre. (A Tartalom, a Tárgymutató és a Menülista esetében a hivatkozások nincsenek aláhúzva.)	Lásd: <u>Tartalom</u> .

A működési folyamat leírása

A használati útmutatóban az érintőpanel gombjainak folyamatos kiosztása a következő:

Aktuális folyamat	Leírás – Használati útmutató
<p>Nyomja meg a [FAX] gombot.</p> <p>▼</p> <p>Nyomja meg a [Tovább] gombot az <i>Átvitel</i> alatt.</p> <p>▼</p> <p>Nyomja meg a [Tovább] gombot az <i>Alap</i> alatt.</p> <p>▼</p> <p>Nyomja meg a [Módosítás] gombot a <i>TTI</i> alatt.</p>	<p>Nyomja meg a [FAX], [Tovább] gombot az <i>Átvitel</i>, a [Tovább] gombot az <i>Alap</i>, majd a [Módosítás] gombot a <i>TTI</i> alatt.</p>

1 A készülék részei és azok funkciói

Ez a fejezet a fax készülék részeit ismerteti.

A többi résszel kapcsolatban lásd a *Használati útmutatót*.

- Kezelőpanel..... 1-2
- Készülék..... 1-4

Kezelőpanel

A faxtól eltérő funkciók használata esetén a nyomógombokkal és visszajelzőkkel kapcsolatban lásd a *Használati útmutatót*.

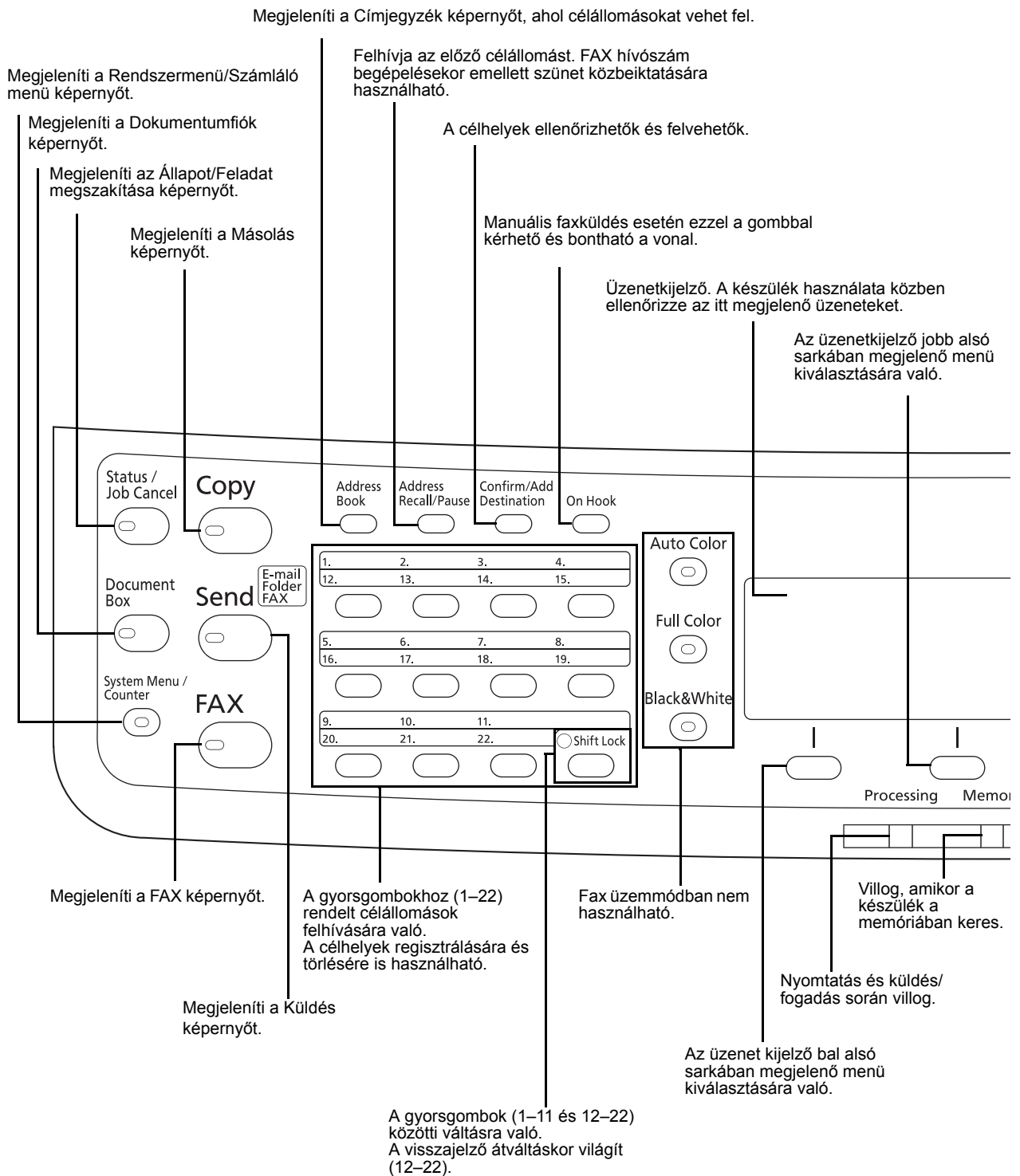

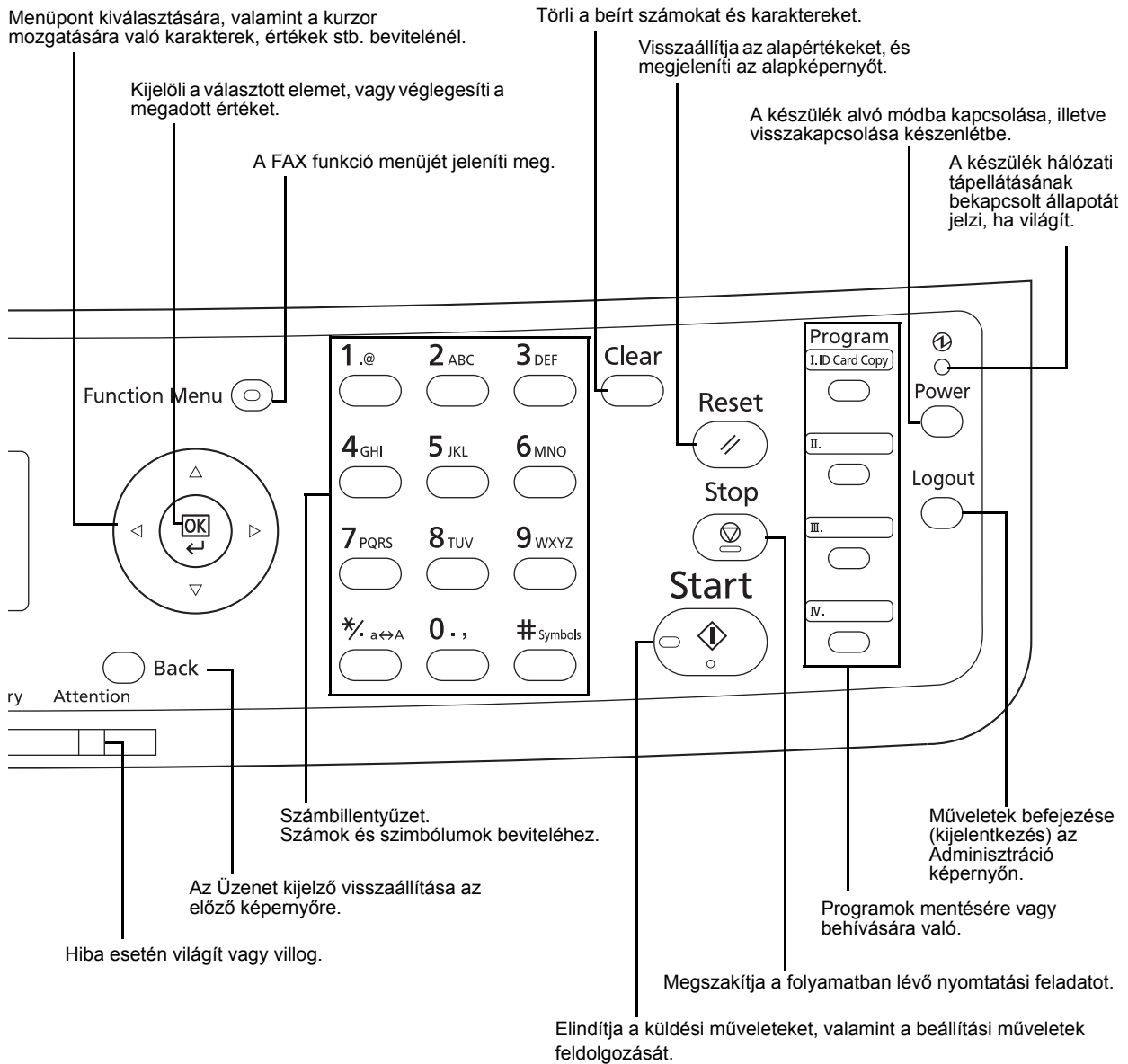

Készülék

Ez a fejezet a fax készülék részeit ismerteti.

A faxtól eltérő funkciókhoz tartozó részekkel kapcsolatban lásd a *Használati útmutatót*.

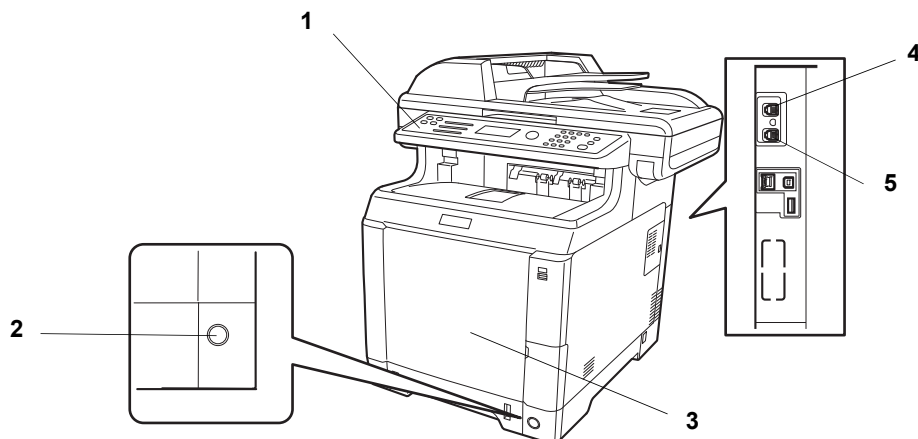

1	Kezelőpanel	Ezen a panelen keresztül végezhetők a fax műveletek.
2	Főkapcsoló	Faxoláshoz vagy másolási műveletek végzéséhez állítsa ezt a kapcsolót BE állásba. A művelet elvégzéséhez az üzenet kijelző világítani kezd.
3	Kézi adagolótálca	Tegye a papírt ebbe a tálcába, ha a kazettában levőtől eltérőt (pl. speciális papírt) használ.
4	LINE (telefonvonal) aljzat	A telefonvonal moduláris kábelét csatlakoztassa ebbe az aljzatba.
5	TEL (telefon) aljzat	Ha normál vonalas telefonkészüléket is használ, a moduláris vezetékét csatlakoztassa ebbe az aljzatba.

FONTOS! A főkapcsolót kikapcsolva faxok automatikus vételére nincs lehetőség. A készülék alvó módba kapcsolásához nyomja meg a kezelőpanel **Power** gombját.

Dokumentumadagoló

1

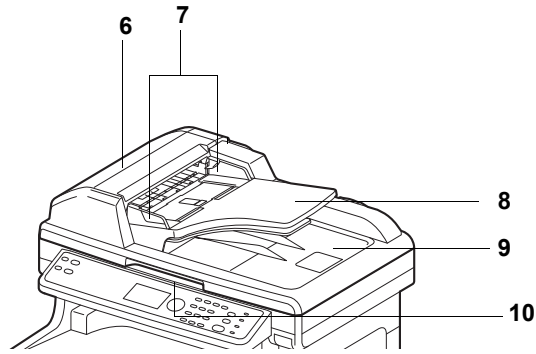

6	Dokumentumadagoló fedele	Nyissa fel ezt a fedelet, ha az eredeti a dokumentumadagolóban akadt el.
7	Eredeti papírvetők	Állítsa be ezeket a vezetőket az eredeti dokumentum szélességére.
8	Eredeti tálcája	Az eredeti dokumentum lapjait helyezze erre a tálcára.
9	Eredeti kimeneti tálcája	A beolvasott eredetik erre a tálcára érkeznek.
10	Nyitott/zárt dokumentumadagoló kezelése	A dokumentumadagoló nyitására és zárására szolgál.

2 Felkészülés a használatra

Ez a fejezet a gép használatba vétele előtt szükséges előkészületeket ismerteti.

Ha a műveleteket az üzembe helyező technikus már elvégezte, az ügyfélnek már nem kell azokat elvégeznie.

- Küldő terminálazonosító (TTI) kiválasztása..... 2-2
- A TTI adatok megadása 2-3
- A dátum és az idő beállítása 2-6
- Csatlakoztatás alközponthoz (csak Európa számára)..... 2-8

Küldő terminálazonosító (TTI) kiválasztása

A Küldő terminálazonosító (TTI) a küldő faxkészüléket azonosító információ, ami a fogadó rendszerhez beérkezett faxüzenetre nyomtatva jelenik meg. Az információ a küldés dátumát és időpontját, az elküldött oldalak számát, a helyi FAX nevét, valamint a helyi fax hívószámát/azonosítóját tartalmazza. A készülék lehetővé teszi a felhasználó számára annak kiválasztását, hogy a TTI kinyomtatásra kerüljön-e a fogadó rendszeren vagy nem. Beállítható, hogy az információk az elküldött oldal képén belül, vagy azon kívül jelenjenek meg.

MEGJEGYZÉS: Normál esetben küldő terminálazonosító helyére (TTI) a helyi fax neve kerül kinyomtatásra, viszont ha bekapcsolta a feladat-nyilvántartást és a fiókazonosító megadása után küld faxot, a felhasználónév kerül kinyomtatásra.



- 1 Nyomja meg a **System Menu/Counter** (Rendszer menü/Számláló) gombot.
- 2 A Δ vagy ∇ gombbal válassza ki a [FAX] elemet.
- 3 Nyomja meg az **OK** gombot.
- 4 A Δ vagy ∇ gombbal válassza ki az [Átvitel] elemet.
- 5 Nyomja meg az **OK** gombot.
- 6 A Δ vagy ∇ gombbal válassza ki a [TTI] elemet.
- 7 Nyomja meg az **OK** gombot.
- 8 A Δ vagy ∇ gombbal válassza ki az információk kívánt helyét, vagy a [Ki] lehetőséget, ha nem akarja, hogy az rákerüljön az elküldött faxüzenetre.
- 9 Nyomja meg az **OK** gombot.

A TTI adatok megadása

Mentse a nevet (helyi FAX név), a fax hívószámát és a helyi FAX azonosítót a küldő terminálazonosító (TTI) területre.

A TTI adatok regisztrálásával a fogadó fél egyszerűbben azonosíthatja, hogy honnan érkezett a fax.

2

A megnyomható rész

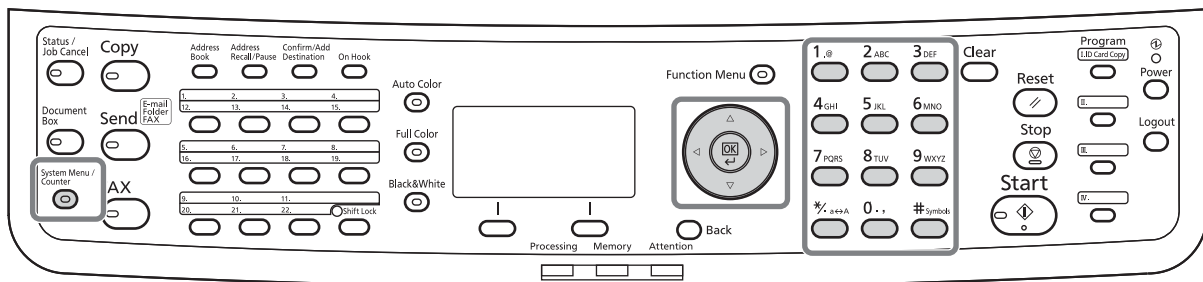

Helyi FAX név regisztrálása

Mentse a helyi FAX nevét, ami a küldő terminálazonosítójaként kerül kinyomtatásra.

MEGJEGYZÉS: Az adatok módosításához végezze el ugyanezt a műveletet.

- 1 Nyomja meg a **System Menu/Counter** (Rendszer menü/Számláló) gombot.
- 2 A Δ vagy ∇ gombbal válassza ki a [FAX] elemet.
- 3 Nyomja meg az **OK** gombot.
- 4 A Δ vagy ∇ gombbal válassza ki az [Átvitel] elemet.
- 5 Nyomja meg az **OK** gombot.
- 6 A Δ vagy ∇ gombbal válassza ki a [Helyi FAX név] elemet.
- 7 Nyomja meg az **OK** gombot.
- 8 Gépelje be a *Helyi FAX név* adatokat. Maximálisan 32 karakter adható meg.

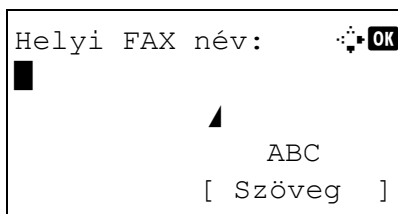

MEGJEGYZÉS: Karakterbevitellel kapcsolatos részletek: *Műszaki adatok (Fax funkció), Függelék-3.*

- 9 Nyomja meg az **OK** gombot.

Helyi FAX adatok megadása

Mentse a helyi FAX adatait (helyi FAX hívószáma/azonosítója) a küldő terminálazonosító (TTI) területre. A Helyi FAX azonosító adatátvitel korlátozási célokat szolgál.

- 1 Nyomja meg a **System Menu/Counter** (Rendszer menü/Számláló) gombot.
- 2 A Δ vagy ∇ gombbal válassza ki a [FAX] elemet.
- 3 Nyomja meg az **OK** gombot.
- 4 A Δ vagy ∇ gombbal válassza ki az [Átvitel] elemet.
- 5 Nyomja meg az **OK** gombot.

Ha a Helyi FAX számát szeretné megadni, folytassa a következő lépéssel. Ha a Helyi FAX azonosítót szeretné megadni, folytassa a 10. lépéssel.

Helyi FAX szám megadása

- 6 A Δ vagy ∇ gombbal válassza ki a [Helyi FAX szám] elemet.
- 7 Nyomja meg az **OK** gombot.
- 8 A számbillentyűkkel írja be a helyi FAX hívószámát. Maximálisan 20 számjegy adható meg.

MEGJEGYZÉS: A kurzor mozgatásához használja a \triangleleft és \triangleright gombot.

Szám javításánál a **Clear** (Törlés) gombbal törölheti egyenként a számjegyeket a helyes szám bevitele előtt. A beírt számjegyek törléséhez és az alapértelmezett képernyőre való visszatéréshez nyomja meg a **Reset** gombot.

- 9 Nyomja meg az **OK** gombot.

Helyi FAX azonosító megadása

- 10 A Δ vagy ∇ gombbal válassza ki a [Helyi FAX azon.] elemet.
- 11 Nyomja meg az **OK** gombot.

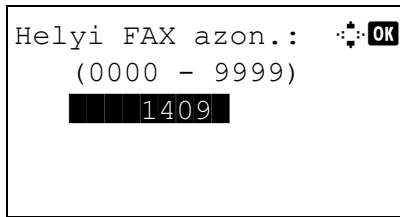

12 A számbillentyűkkel írja be a helyi FAX azonosítójának 4 számjegyét.

13 Nyomja meg az **OK** gombot.

A dátum és az idő beállítása

Állítsa be a dátumot és a pontos időt a készülék beépített óráján. Mivel a késleltetett küldés alapjául az itt beállított időpont szolgál, feltétlenül pontos adatokat adjon meg.

FONTOS! Rendszeresen pontosítsa a kezelőpanelen megjelenő rendszeridőt. Különböző hibák folytán a megjelenített időpont eltérhet a pontos időtől.

- 1 Nyomja meg a **System Menu/Counter** (Rendszer menü/Számláló) gombot.
- 2 A Δ vagy ∇ gombbal válassza ki a [Ált. beállítások] elemet.
- 3 Nyomja meg az **OK** gombot.
- 4 A Δ vagy ∇ gombbal válassza ki a [Dátumbeállítás] elemet.
- 5 Nyomja meg az **OK** gombot.
- 6 A bejelentkező képernyő jelenik meg. Ezután adja meg a bejelentkezési felhasználónevet és jelszót a bejelentkezéshez.
- 7 Nyomja meg a [Bejelentk] gombot (a **jobb választógombot**). Megjelenik a Dátumbeállítás menü.
- 8 A Δ vagy ∇ gombbal válassza ki az [Időzóna] elemet.
- 9 Nyomja meg az **OK** gombot.
- 10 A Δ vagy ∇ gombbal válassza ki a saját régióját.
- 11 Nyomja meg az **OK** gombot.
- 12 A Δ vagy ∇ gombbal válassza ki a [Nyári időszám.] elemet.

Nyári időszám.: 

01*Ki

02 Be

Dátum/Idő: 

Év	Hó	Nap
2010	01	01

(Időzóna:Tokió)

Dátum/Idő: 

Óra	Perc	Másodperc
11	45	50

(Időzóna:Tokió)

MEGJEGYZÉS: Ha olyan régiót választ, amelyikben nem használják a nyári időszámítást, akkor a nyári időszámításra vonatkozó képernyő nem jelenik meg.

13 Nyomja meg az **OK** gombot.

14 A Δ vagy ∇ gombbal válassza ki a [Be] vagy [Ki] lehetőséget.

15 Nyomja meg az **OK** gombot.

16 A Δ vagy ∇ gombbal válassza ki a [Dátum/Idő] elemét.

17 Nyomja meg az **OK** gombot.

18 Adja meg az évet, hónapot és napot. A kurzor mozgatásához használja a \triangleleft és \triangleright gombot.

19 Nyomja meg az **OK** gombot.

20 Adja meg az órát, percet és másodpercet. A kurzor mozgatásához használja a \triangleleft és \triangleright gombot.

21 Nyomja meg az **OK** gombot.

Csatlakoztatás alközpontozhoz (csak Európa számára)

A berendezés telefonalközpont mellékeként történő használata esetén, amikor egy fővonalon több mellékállomás osztozik, végezze el az alábbi alközponti beállítást.

MEGJEGYZÉS: A gép alközpontozra történő csatlakoztatása esetén javasoljuk, hogy a csatlakoztatást bízva azokra a szakemberekre, akik az alközpont telepítését végezték. Megjegyezzük, hogy a készülék megfelelő működése alközpontozon történő használat esetén nem garantálható, mert a gép néhány funkciója korlátozásra kerülhet.

Alközponti beállítások

Jellemző	Beállítandó érték	Leírás
PSTN/PBX (Fővonal/alközpont) beállítás	PSTN (fővonal)	Alkalmazza ezt a beállítást, ha a készüléket közvetlenül fővonalon használja (alapértelmezett).
	PBX (alközpont)	Alkalmazza ezt a beállítást, ha a készüléket alközpontozon használja.
Városi vonalat kérő szám beállítása	0 - 9 00 - 99	Állítsa be a városi vonal eléréséhez szükséges hívószámot. A számot az alközponti rendszergazdától megtudhatja.

- 1 Lásd: *Alapvető funkciók használata, 5-6. oldal.*
- 2 A Δ vagy ∇ gombbal válassza ki a [Faxhívási beáll.] elemet.
- 3 Nyomja meg az **OK** gombot.
- 4 A Δ vagy ∇ gombbal válassza ki az [Üzem mód választ.] elemet.
- 5 Nyomja meg az **OK** gombot.
- 6 A Δ vagy ∇ gombbal válassza ki a [PBX] elemet.
- 7 Nyomja meg az **OK** gombot.
- 8 A Δ vagy ∇ gombbal válassza ki a [Hívószám PSTN-re] elemet.
- 9 Nyomja meg az **OK** gombot.
- 10 A számbillentyűzeten adja meg a fővonal elérési számát.
- 11 Nyomja meg az **OK** gombot.
- 12 Nyomja meg a [Kilépés] (**jobb választó**) gombot.

3 A FAX használata (alapvető)

Ez a fejezet az alábbi alapvető műveleteket mutatja be.

- Automatikus küldés 3-2
- FAX automatikus fogadása..... 3-9
- A kommunikáció megszakítása 3-12
- A címjegyzék használata 3-15
- Gyorsgombok használata 3-26
- Ugyanannak a célállomásnak a felhívása (újratarcsázás) 3-29

Automatikus küldés

A számbillentyűzet segítségével végrehajtott általános küldést már ismertettük.

Átkapcsolás a Küldés képernyőre

A megnyomható rész

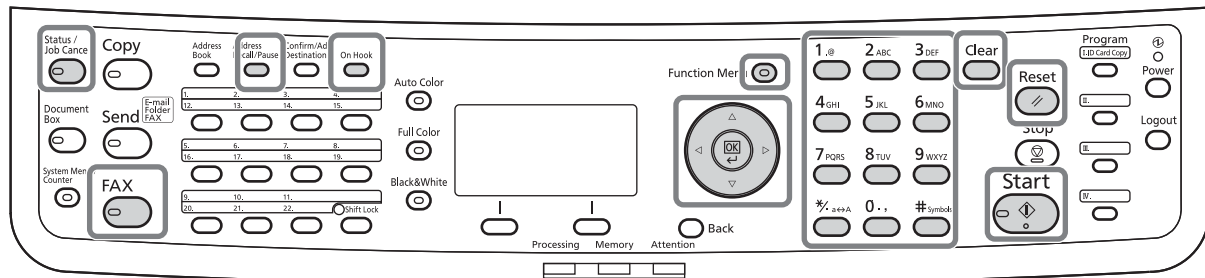

```
Küldésre kész.
      2010/05/25  12:30

Szöv.+Fotó 200x100dpi
[Er. kép]  [FAX felb]
```

- 1 Nyomja meg a **FAX** gombot. Győződjön meg róla, hogy az alap küldési képernyő jelent meg.

MEGJEGYZÉS: A beállításoktól függően előfordulhat, hogy a címjegyzék képernyője jelenik meg. Ebben az esetben nyomja meg a **Reset** (Visszaállítás) gombot, hogy megjelenjen a küldés alapképernyője.

A fax mellett e-mail átvitelt és/vagy mappa (SMB/FTP) átvitelt is indíthat egyetlen küldési feladatban (Több küldése). Nyomja meg a Send gombot a célállomások kiválasztásához. Részletek: *Küldés rész, Használati útmutatót.*

Az átviteli mód kiválasztása

- 2 Két átviteli módból lehet választani: átvitel memóriából és közvetlen átvitel. Az alapértelmezett beállítás az átvitel memóriából.

A közvetlen átvitel kiválasztásához kövesse az alábbi lépéseket.

- 1 Nyomja meg a **Function Menu** (Funkciómenü) gombot.
- 2 A Δ vagy ∇ gombbal válassza ki a [FAX közv. átvit.] elemet.

```
Funkciómenü:  $\blacktriangle$  OK
07 Fel. vége ért.
08 FAX késl. átvit.
09 FAX közv. átvit.
      [ Kilépés ]
```

- 3 Nyomja meg az **OK** gombot.
- 4 A Δ vagy ∇ gombbal válassza ki a [Be] elemet.
- 5 Nyomja meg az **OK** gombot.

A közvetlen átvitel beállítása	Leírás
Ki	Az adatátvitelt a memóriából indítja el. Amint a berendezés beolvasta az eredetit a memóriába, elkezdődik a kommunikáció.
Be	A közvetlen adatátvitelt indítja el. A berendezés feltárcsázza a fogadó állomást, és amint létrejön a kommunikáció, beolvassa az eredetit.

MEGJEGYZÉS: Közvetlen adatátvitel esetén csak egy célállomást adhat meg.

Átvitel memóriából (ha az eredetiket a dokumentumadagolóba tette)

A gép először beolvassa a dokumentumadagolóra helyezett eredetit, a memóriájába menti, és csak ezután tárcsázza a fogadó állomást. Ez a módszer kényelmessé teszi a munkát, mert az eredetit hamar visszakapja, nem kell várnia arra, hogy a küldés befejeződjön. Az előnyök leginkább a többoldalas eredetikhöz mutatkoznak meg.

Átvitel memóriából (ha az eredetit az üveglapra tette)

Ezzel a módszerrel kényelmesen faxolhatók például könyvek, amik nem tehetők a dokumentumadagolóba. A gép először beolvassa az üveglapra helyezett eredetit, a memóriájába menti, és csak ezután tárcsázza a fogadó állomást.

MEGJEGYZÉS: Ha folyamatos beolvasást állított be, az üveglapra helyezett eredeti memóriába mentése után folytathatja a következő eredeti beolvasásával. Minden oldal beolvasása után egy művelettel engedélyeznie kell a beolvasás folytatását. A rendszer akkor kezdi tárcsázni a célállomást, ha már az összes eredeti a memóriába került.

Közvetlen átvitel (ha az eredetiket a dokumentumadagolóba tette)

A dokumentumadagolóba helyezett eredetik beolvasása akkor kezdődik meg, amikor a célállomással létrejött a kommunikáció. Többoldalas eredetik esetén minden oldal beolvasása akkor kezdődik meg, amikor az előző már küldésre került.

Közvetlen átvitel (ha az eredetit az üveglapra tette)

Ezzel a módszerrel kényelmesen faxolhatók például könyvek, amik nem tehetők a dokumentumadagolóba. A dokumentumadagolóba helyezett eredetik beolvasása és küldése akkor kezdődik meg, amikor a célállomással létrejött a kommunikáció.

MEGJEGYZÉS: Ha folyamatos beolvasást állított be, az üveglapra helyezett eredeti elküldése után folytathatja a következő eredeti beolvasásával. Minden egyes oldal elküldése után egy művelettel engedélyeznie kell a beolvasás folytatását.

Eredetik elhelyezése

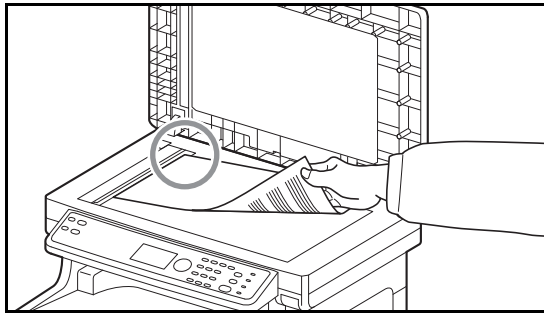

- 3 Helyezze az eredetiket az üveglapra vagy a dokumentumadagolóba. Az eredetik elhelyezésével kapcsolatos további részletekért lásd: *Használati útmutatót*.

A célállomás felhívása

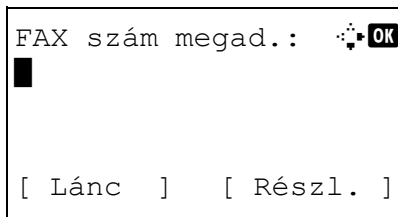

- 4 A számbillentyűzen adja meg a célállomás telefonszámát.

MEGJEGYZÉS: A számbillentyűk megnyomásakor a képernyő a faxszám megadására szolgáló képernyőre vált.

MEGJEGYZÉS: A célállomás hívószámának megadására maximum 64 számjegy használható. További karakterek beírása előtt a ▷ gombot megnyomva automatikusan a sor végére kerül egy szóköz, hogy a további karakterek előtt tovább lépjen a kurzor.

A kurzor mozgatásához használja a ◀ és ▶ gombot.

Szám javításánál a **Clear** (Törlés) gombbal törölheti egyenként a számjegyeket a helyes szám bevitele előtt. A beírt számjegyek törléséhez és az alapértelmezett képernyőre való visszatéréshez nyomja meg a **Reset** gombot.

Address Recall/Pause (Cím visszahívás/ Szünet)

Ezt a gombot megnyomva körülbelül három másodpercnyi szünetet iktathat be a számjegyek tárcsázása közé. Ha például a hívószám tárcsázása előtt a fővonal eléréséhez külön számot kell tárcsáznia, ezzel a módszerrel szünetet iktathat a hívószám elé.

Szükség esetén végezze el a részletes beállításokat. Nyomja meg a [Részl.] (**jobb választó**) gombot a FAX részletes menüjéhez. A ◀ vagy ▶ gombbal jelölje ki a [Mellékazonosító], [Titk.átvitel], [Átv. kezd. seb.] vagy [ECM] elemet, végezze el a beállításokat, majd nyomja meg az **OK** gombot.

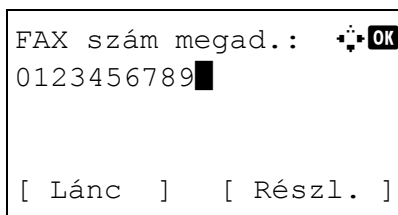

Nyomógomb	Leírás
Mellékazonosító	A mellékazonosítóval történő kommunikációhoz nyomja meg ezt a gombot.
Titk. átvitel	Titkosított fax küldéséhez nyomja meg ezt a gombot.
Átv. kezd. seb.	Ha kommunikációs hiba lép fel, nyomja meg ezt a gombot az átvitel kezdeti sebességének módosításához. 33 600 bps, 14 400 bps vagy 9 600 bps értéket választhat.
ECM	Az ECM (hibajavító mód) funkció automatikusan újraküldi a hibásan küldött vagy fogadott képet, ha zajt észlel adatátvitel közben a telefonvonalon. Az ECM kommunikáció beállításának a módosításához nyomja meg ezt a gombot.

On Hook (Letett hallgató)

Ezt a gombot megnyomva kapcsolódhat a telefonvonalra.

A faxszám megadása után a gép tárcsázni kezdi a célállomást.

Ennek a gombnak a megnyomása után adhatja meg a számbillentyűzeten a célállomás telefonszámát.

Tárcsázási módok a számbillentyűzet nélkül

- *A címjegyzék használata (lásd 3-15. oldal.)*
- *Gyorsgombok használata (lásd 3-26. oldal.)*
- *Kézi újratárcsázás (újraküldés) (lásd 3-29. oldal.)*

A felbontás kiválasztása

- 5** Válassza ki az eredeti elküldéséhez leginkább megfelelő felbontást.
- 200 × 100 dpi (Normál): normál betűnagyságú dokumentumokhoz
Tipikus karakterméret: 10,5 pont (példa: Felbontás Felbontás)
 - 200 × 200 dpi (Finom): viszonylag kis betűket és vékony vonalakat tartalmazó dokumentumok küldéséhez
Tipikus karakterméret: 8 pont (példa: Felbontás Felbontás)
 - 200 × 400 dpi (Szuperfin.): kifejezetten kis betűket és nagyon vékony vonalakat tartalmazó dokumentumok küldéséhez
Tipikus karakterméret: 6 pont (példa: Felbontás Felbontás)
 - 400 × 400 dpi (Ultrafinom): kifejezetten apró betűket és nagyon vékony vonalakat tartalmazó dokumentumok még olvashatóbb küldéséhez
Tipikus karakterméret: 6 pont (példa: Felbontás Felbontás)

MEGJEGYZÉS: Az alapértelmezett beállítás 200 × 100 dpi (Normál).

Minél nagyobb a felbontás, annál élesebb a kép. Ugyanakkor a jobb felbontás hosszabb küldési időt igényel. Normál esetben a 400 × 400 dpi (Ultrafinom) felbontást javasoljuk.

A beolvasási felbontásnak azonosnak, vagy magasabbnak kell lennie a fax felbontásánál. Ha a kiválasztott felbontás nem felel meg ennek a feltételnek, a gép automatikusan beállítja a felbontást és módosítja a kijelölést.

- 1 Nyomja meg a **Function Menu** gombot.
- 2 A Δ vagy ∇ gombbal válassza ki a [FAX felbontása] elemet.
- 3 Nyomja meg az **OK** gombot.
- 4 A Δ vagy ∇ gombbal válassza ki a kívánt felbontást.

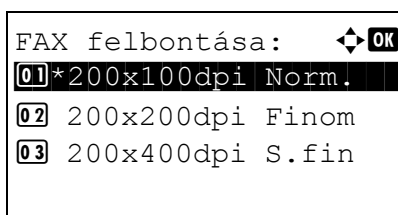

5 Nyomja meg az **OK** gombot.

FONTOS!

- Ha magasabb felbontást választ, a kép tisztább lesz. Ugyanakkor a jobb felbontás hosszabb küldési időt igényel.
- Ha a dokumentumot 200 × 400 dpi (Szuperfin.) vagy nagyobb felbontással szeretné elküldeni, a fogadó faxnak képesnek kell lennie ugyanilyen képminőséggel fogadni azt. Ha a fogadó fax nem képes erre, az eredeti dokumentum 200 × 200 dpi (Finom) felbontással kerül elküldésre.

A Fényerő kiválasztása

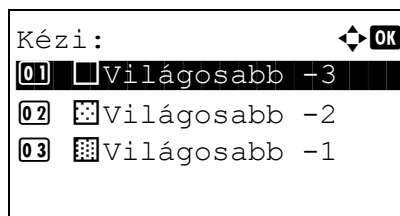

6 A fényerő kiválasztása eredeti beolvasásánál

- Kézi (-3 – +3): A fényerő hét fokozatban állítható.
- Auto: Az optimális fényerő kiválasztása az eredeti fényerejétől függ.

1 Nyomja meg a **Function Menu** gombot.

2 A Δ vagy ∇ gombbal válassza ki a [Fényerő] elemet.

3 Nyomja meg az **OK** gombot.

4 A Δ vagy ∇ gombbal válassza ki az [Auto] vagy a [Kézi] lehetőséget.

5 Nyomja meg az **OK** gombot. Folytassa a következő lépéssel, ha a 4. lépésben a [Kézi] beállítást választotta.

6 A Δ vagy ∇ gombbal válassza ki a kívánt fényerőt.

7 Nyomja meg az **OK** gombot.

Küldés indítása

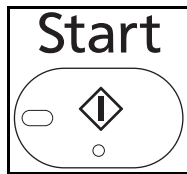

- 7 Nyomja meg a **Start** gombot. Megkezdődik az átvitel.

MEGJEGYZÉS: Ha a *Célállomás Ell. küld. előtt* beállításnál a *Be* érték van kiválasztva, a **Start** gomb megnyomásakor megjelenik egy célállomás megerősítési képernyő. Részletek: *Célhelyek megerősítési képernyője, 4-13. oldal.*

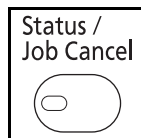

A küldés állapotának ellenőrzése

- 1 Nyomja meg a **Status/Job Cancel** (Állapot/Feladat visszavonása) gombot.
- 2 A Δ vagy ∇ gombbal válassza ki a [Felad.küld állapot] elemet.
- 3 Nyomja meg az **OK** gombot. Megjelenik a feladat állapotok listája.



Az átvitel visszavonása

- 1 A fenti, feladatok ellenőrzésére szolgáló képernyőn a Δ vagy ∇ gombbal jelölje ki a törlendő feladatot.
- 2 Nyomja meg a [Mégse] (**bal választó**) gombot.
- 3 Nyomja meg az [Igen] (**bal választó**) gombot. Ezzel visszavonta az átvitelt.

MEGJEGYZÉS: Az eredeti beolvasása közben a kezelőpanel **Stop** gombját megnyomva az átvitel megszakad.

FAX automatikus fogadása

Ha a gépet csak faxüzenetek fogadására használja és beszédhívások nem érkeznek rá, állítsa be automatikus faxfogadásra. Ekkor a faxüzenetek fogadása nem igényel egyéb műveletet.

A megnyomható rész

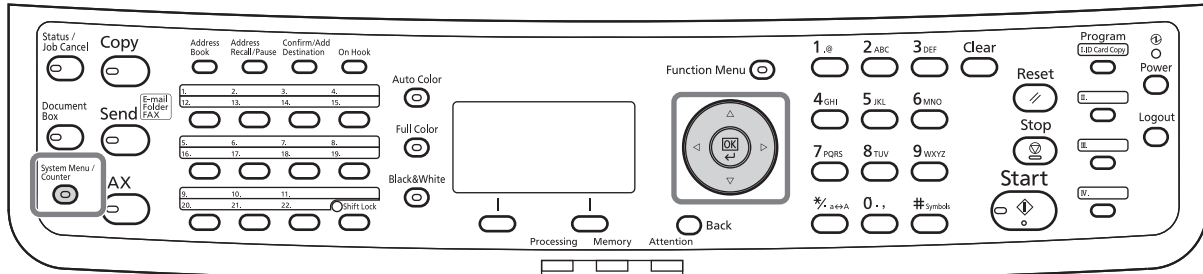

Fogadási mód

A gép az alábbi fogadási módokra állítható be.

- Auto (normál)
- Auto (FAX/TEL) (lásd 5-2. oldal.)
- Auto (TAD) (lásd 5-4. oldal.)
- Kézi

Fogadási mód ellenőrzése és módosítása

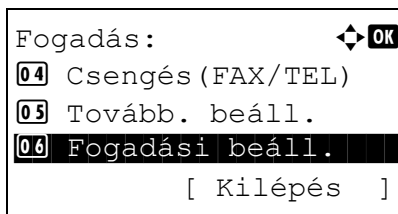
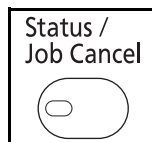

- 1 Nyomja meg a **System Menu/Counter** (Rendszer menü/Számláló) gombot.
- 2 A Δ vagy ∇ gombbal válassza ki a [FAX] elemet.
- 3 Nyomja meg az **OK** gombot.
- 4 A Δ vagy ∇ gombbal válassza ki a [Fogadás] elemet.
- 5 Nyomja meg az **OK** gombot.
- 6 A Δ vagy ∇ gombbal válassza ki a [Fogadási beáll.] elemet.
- 7 Nyomja meg az **OK** gombot.

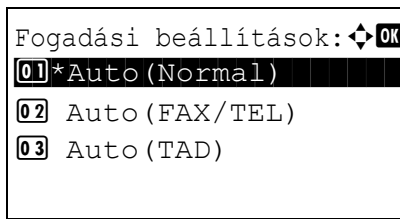

A fogadás elkezdődik

8 A Δ vagy ∇ gombbal válassza ki az [Auto(Normál)] elemet.

9 Nyomja meg az OK gombot.

1 Ha valaki faxüzenetet küld Önnek, a gép a beállított számú csengés után fogadni kezdi a faxot.

Amint a vétel elkezdődik, a **Processing** jelzőfény villogni kezd.

MEGJEGYZÉS: Módosíthatja a csengések számát. (Lásd: *Csengetések, 5-12. oldal.*)

A vétel megszakításához lásd: *Átvitel törlése (a kommunikáció megszakítása), 3-13. oldal.*

Fogadott fax kinyomtatása

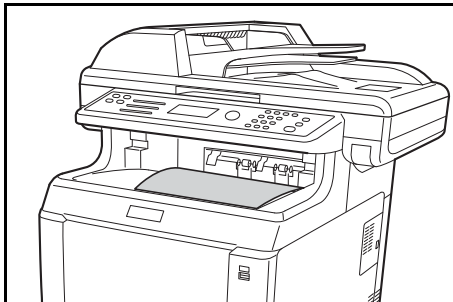

2 A fogadott faxokat a készülék a felső tálcába nyomtatja ki, nyomtatási oldalukkal felfelé. A felső tálca maximum 150 lap normál géppapírt (80 g/m²) képes tárolni. A lapok száma azonban a felhasznált papír minőségétől függően változik.

FONTOS! Ha a kinyomtatandó lapok száma meghaladja a tálca kapacitását, távolítsa el az összes papírt a felső tálcáról.

MEGJEGYZÉS: Ha az eredeti méret a küldőnél A4 vagy Letter méretűnél nagyobb, a küldött kép mérete a küldő gépen csökkentésre kerül, hogy illeszkedjen az Ön papírjának támogatott méretéhez. Továbbá, ha a küldött kép mérete túl hosszú a küldő egységen és az Ön gépe nem képes a kapott képet egy oldalra nyomtatni, a kép több papírlapon lesz kinyomtatva.

Fogadás memóriába

Ha a gép nem tud nyomtatni, mert kifogyott vagy elakadt a papír, a beérkezett faxot ideiglenesen a memóriájába menti. Ha a gép ismét képes lesz nyomtatni, a nyomtatás elkezdődik.

Memóriába történő fogadás esetén az állapot kijelzőn nyomtatási feladatként a FAX vétel nyomtatási feladatai jelennek meg. A fogadott fax kinyomtatásához tegyen be papírt, vagy szüntesse meg a papírelakadást.

MEGJEGYZÉS: Állapot kijelzővel kapcsolatos részletek: *Használati útmutatót*.

A kommunikáció megszakítása

A kommunikáció megszakítása az átvitel módjától (memóriából vagy közvetlenül történő adás) és a kommunikáció formátumától függően eltérő lehet. A számos esetre illő különböző megszakítási módszerek magyarázata itt található.

Memóriából történő adás törlése (az eredeti beolvasása közben)

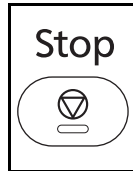

A memóriából történő adás közben az eredeti beolvasásának megszakításához nyomja meg a **Stop** gombot a kezelőpanelen. Az eredeti beolvasása megszakad, az eredetiket a gép kiadja. Ha eredeti maradna a dokumentumadagolóban, vegye ki az eredetiek kiadótálcájából.

Memóriából történő átvitel törlése (a kommunikáció alatt)

A memóriából történő átvitel során, ha az eredetiek beolvasása már befejeződött, a kommunikáció megszakításához végezze el az alábbi eljárást.

MEGJEGYZÉS: Ha a felhasználó kezelés be van kapcsolva, a rendszergazda vagy a memóriából történő adást végző felhasználó törölheti a feladatot.

Az átvitel megszakításához leválaszthatja a telefonvezetékét. Részletek: [Átvitel törlése \(a kommunikáció megszakítása\)](#), 3-13. oldal.

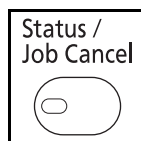

- 1 Nyomja meg a **Status/Job Cancel** (Állapot/Feladat visszavonása) gombot.
- 2 A Δ vagy ∇ gombbal válassza ki a [Felad.küld állapot] elemet.
- 3 Nyomja meg az **OK** gombot.
- 4 A Δ vagy ∇ gombbal válassza ki a törölni kívánt feladatot.
- 5 Nyomja meg a [Mégse] (**bal választó**) gombot.



- 6 Nyomja meg az [Igen] (**bal választó**) gombot. A kommunikáció megszakad.

MEGJEGYZÉS: A törlés másik módja, ha a [Menü] (**jobb választó**) gomb megnyomása után kijelöli a [Feladat visszav.] elemet, majd megnyomja az **OK** gombot.

Késleltetett (sorban álló) átvitel törlése és elküldése

Ha sorban álló átvitelt szeretne törölni, esetleg késleltetett átvitelt szeretne az idő kivárása helyett azonnal elküldeni, alkalmazza az alábbi eljárást.

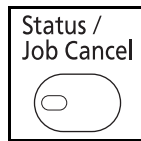

- 1 Nyomja meg a **Status/Job Cancel** gombot.
- 2 A Δ vagy ∇ gombbal válassza ki az [Ütemezett felad.] elemet.
- 3 Nyomja meg az **OK** gombot.
- 4 A Δ vagy ∇ gombbal válassza ki a törölni kívánt feladatot. Vagy jelölje ki az azonnal elküldeni kívánt feladatot.
- 5 Nyomja meg a [Menü] (**jobb választó**) gombot.
- 6 A Δ vagy ∇ gombbal válassza ki a [Feladat visszav.] elemet. Vagy a feladat azonnali küldéséhez válassza az [Indítás most] elemet.
- 7 Nyomja meg az **OK** gombot.
- 8 Nyomja meg az [Igen] (**bal választó**) gombot. A kommunikáció megszakad. Vagy, ha az azonnali küldést választotta, a kommunikáció elindul.

Közvetlen átvitel törlése

Közvetlen átvitel esetén a kommunikáció adás közben történő megszakításához nyomja meg a **Stop** gombot a kezelőpanelen. A beolvasott eredetiket a gép kiadja, a kijelző pedig visszaáll a küldés alapképernyőjére. Ha eredeti maradna a dokumentumadagolóban, vegye ki.

Átvitel törlése (a kommunikáció megszakítása)

Ha a küldést vagy fogadást a telefonvezeték kommunikáció alatt történő leválasztásával szakítaná meg, alkalmazza az alábbi eljárást.

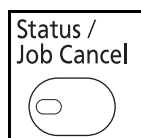

- 1 Nyomja meg a **Status/Job Cancel** gombot.
- 2 A Δ vagy ∇ gombbal válassza ki a [FAX] elemet.

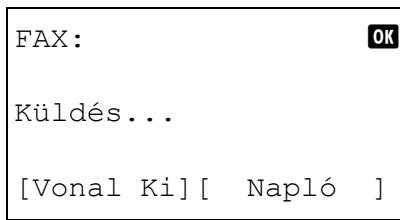

- 3** Nyomja meg az **OK** gombot.
- 4** Nyomja meg a [Vonal Ki] (**bal választó**) gombot.
- 5** Nyomja meg az [Igen] (**bal választó**) gombot.
Ezzel leválasztja a vonalat kommunikáció közben.

Lekérdezés átvitel törlése

Lekérdezés adás törléséhez törölje a lekérdező fiókba mentett elküldendő eredetit.

A címjegyzék használata

A FAX célállomást a Címjegyzékből is kiválaszthatja.

A megnyomható rész

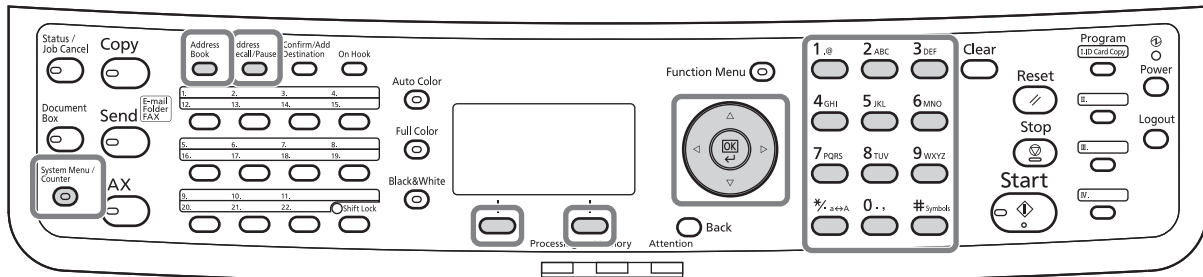

3

Új célállomás regisztrálása

A Címjegyzékbe új célállomásokat is regisztrálhat. A regisztrálásnak két módja lehetséges: kapcsolat-regisztrálás, valamint csoportregisztrálás, ahol több kapcsolat egyetlen egységként kerül mentésre.

Kapcsolat regisztrálása (fax)

Maximálisan 100 célhely regisztrálható. Minden kapcsolat esetében a célhely neve, a faxszám, a kommunikáció mellékazonosítója, a titkosítás, az átvitel kezdeti sebessége, valamint az ECM-kommunikáció adható meg.

- 1 Nyomja meg a **System Menu/Counter** (Rendszer menü/Számláló) gombot.
- 2 A Δ vagy ∇ gombbal válassza ki a [Célhely szerk.] elemet.
- 3 Nyomja meg az **OK** gombot.
- 4 A Δ vagy ∇ gombbal válassza ki a [Címjegyzék] elemet.
- 5 Nyomja meg az **OK** gombot.
- 6 Nyomja meg a [Menü] (jobb választó) gombot.

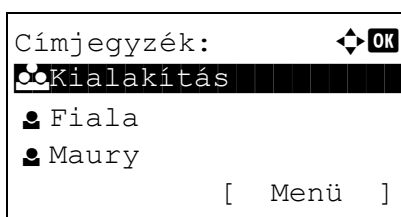
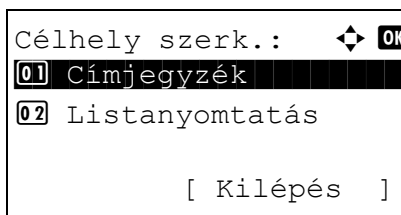

Menü: 

01 Részl./Szerk.

02 Törlés

03 Cím hozzáadása

[Kilépés]

7 A Δ vagy ∇ gombbal válassza ki a [Cím hozzáadása] elemet.

8 Nyomja meg az OK gombot.

9 A Δ vagy ∇ gombbal válassza ki a [Névjegy] elemet.

10 Nyomja meg az OK gombot.

11 A \triangleleft vagy \triangleright gombbal válassza ki a [Sorszám] elemet.

Részletek: 

Sorszám: 7 / 7

053

[Szerk.]

12 Nyomja meg a [Szerk.] (jobb választó) gombot.

13 A számbillentyűkkel írjon be egy sorszámot 001 és 120 között.

Sorszám: 

(001 - 120)

053

MEGJEGYZÉS: A sorszám a célállomás azonosítószáma. 120 szám közül választhat – 100 egyéni és 20 csoport célállomás.

14 Nyomja meg az OK gombot.

15 A \triangleleft vagy \triangleright gombbal válassza ki a [Név] elemet.

Részletek: 

Név 1 / 7

[Szerk.]

16 Nyomja meg a [Szerk.] (jobb választó) gombot.

17 A számbillentyűzettel adja be a célállomás Címjegyzékben megjelenő nevét. Maximálisan 32 karakter adható meg.

Név: 

Sally

▲

ABC

[Szöveg]

MEGJEGYZÉS: A karakterek bevitelével kapcsolatosan lásd: Műszaki adatok (Fax funkció), Függelék-3.

Részletek: 

 FAX szám: 3/ 7
0667640000

[Szerk.]

FAX szám megad.: 

0667640000 

[Részl.]

FAX részl.: 

Mellékazonosító: 1/ 4
1234567890123
●●●●●●●●●●

[Szerk.]

Mellékazonosító: 

1234567890123 

18 Nyomja meg az **OK** gombot.

19 A \triangleleft vagy \triangleright gombbal válassza ki a [FAX szám] elemet.

20 Nyomja meg a [Szerk.] (**jobb választó**) gombot.

21 A számbillentyűkkel írja be a célhely faxszámát. Maximálisan 32 számjegy adható meg.

MEGJEGYZÉS: A karakterek bevitelével kapcsolatosan lásd: *Műszaki adatok (Fax funkció). Függelék-3.*

Address Recall/Pause (Cím visszahívás/Szünet)

Ezt a gombot megnyomva körülbelül három másodpercnyi szünetet iktathat be a számjegyek tárcsázása közé. Ha például a hívószám tárcsázása előtt a fővonal eléréséhez külön számot kell tárcsázni, ezzel a módszerrel szünetet iktathat a hívószám elé.

22 Nyomja meg a [Részl.] (**jobb választó**) gombot, majd a \triangleleft vagy \triangleright gombbal válassza ki a [Mellékazonosító] elemet. Ha nem használ mellékazonosítót, folytassa a 28. lépéssel.

23 Nyomja meg a [Szerk.] (**jobb választó**) gombot.

24 A számbillentyűkkel írja be a mellékazonosítót. Maximálisan 20 számjegy adható meg.

MEGJEGYZÉS: A mellékazonosítóban lehet szám (0–9), szóköz, valamint „#” és „*” jel is.

25 Nyomja meg az **OK** gombot.

26 A számbillentyűkkel írja be a mellékazonosító jelszavát. Maximálisan 20 számjegy adható meg.

MEGJEGYZÉS: A mellékazonosító jelszavában lehetnek számok (0–9), betűk, szóközök, valamint „#” és „*” jel is.

FAX részl.: 
 Titk. átvitel: 2 / 4
 Kulcs 02
 0000
 [Módosít]

Titkosítás: 
 *Ki
 Be

Titkosított fiók: 
 *Ki
 Be

27 Nyomja meg az **OK** gombot.

28 A \triangleleft vagy \triangleright gombbal válassza ki a [Titk. átvitel] elemet. Ha nem használ titkosított átvitelt, folytassa a 38. lépéssel.

29 Nyomja meg a [Módosít] (**jobb választó**) gombot.

30 A \triangle vagy ∇ gombbal válassza ki a [Be] elemet.

31 Nyomja meg az **OK** gombot.

32 A \triangle vagy ∇ gombbal válassza ki a kívánt titkosítási kulcs számát.

33 Nyomja meg az **OK** gombot.

MEGJEGYZÉS: Először regisztrálja a titkosító kulcsot.

34 A \triangle vagy ∇ gombbal válassza ki a [Be] vagy [Ki] lehetőséget.

35 Nyomja meg az **OK** gombot. Folytassa a következő vagy a 38. lépéssel aszerint, hogy a 34. lépésnél a [Be] vagy a [Ki] beállítást választotta.

36 A számbillentyűkkel írja be a titkosítási fiók számát (4 számjegy).

37 Nyomja meg az **OK** gombot.

FAX részl.: ✱ OK
Átv. kezd. seb.: 3/ 4
33600bps
[Módosít

- 38** A ◀ vagy ▶ gombbal jelölje ki az [Átv. kezd. seb.] vagy [ECM] elemet, végezze el a beállításokat szükség szerint, majd nyomja meg az **OK** gombot.

Nyomógomb	Leírás
Átv. kezd. seb.	Az átvitel kezdeti sebességének módosításához nyomja meg ezt a gombot. 33 600 bps, 14 400 bps vagy 9 600 bps értéket választhat.
ECM	Az ECM (hibajavító mód) funkció automatikusan újraküldi a hibásan küldött vagy fogadott képet, ha zajt észlel adatátvitel közben a telefonvonalon. Az ECM-kommunikáció beállításának módosításához nyomja meg ezt a gombot.

- 39** A ◀ vagy ▶ gombbal ellenőrizze, hogy minden adatot megfelelően adott-e meg.
- 40** Nyomja meg az **OK** gombot.
- 41** Nyomja meg újra az **OK** gombot.
- 42** A ◀ vagy ▶ gombbal ellenőrizze, megfelelően adta-e meg a célállomást.
- 43** Nyomja meg az **OK** gombot. A Címjegyzékbe bekerült az új célállomás.

Csoport regisztrálás

Regisztrálhat több célállomást úgy, hogy az egy kapcsolatként szerepeljen. Ez a módszer az egyidejűleg több célhelyre történő fax küldést teszi kényelmessé. Maximálisan 20 csoport regisztrálható.

MEGJEGYZÉS: A csoport regisztrálásának feltétele, hogy a célhelyeket a rendszer már kapcsolatként tartalmazza. Először végezze el a kapcsolatok regisztrálását szükség szerint.

- 1** Nyomja meg a **System Menu/Counter** (Rendszer menü/Számláló) gombot.
- 2** A Δ vagy ∇ gombbal válassza ki a [Célhely szerk.] elemet.
- 3** Nyomja meg az **OK** gombot.

Célhely szerk.: 

01 Címjegyzék

02 Listanyomtatás

[Kilépés]

Címjegyzék: 

 Kialakítás

 Fiala

 Maury

[Menü]

Menü: 

01 Részl./Szerk.

02 Törlés

03 Cím hozzáadása

[Kilépés]

Részletek: 

Sorszám: 4 / 4

019

[Szerk.]

Sorszám: 

(001 - 120)

053

4 A Δ vagy ∇ gombbal válassza ki a [Címjegyzék] elemet.

5 Nyomja meg az **OK** gombot.

6 Nyomja meg a [Menü] (**jobb választó**) gombot.

7 A Δ vagy ∇ gombbal válassza ki a [Cím hozzáadása] elemet.

8 Nyomja meg az **OK** gombot.

9 A Δ vagy ∇ gombbal válassza ki a [Csoport] elemet.

10 Nyomja meg az **OK** gombot.

11 A \triangleleft vagy \triangleright gombbal válassza ki a [Sorszám] elemet.

12 Nyomja meg a [Szerk.] (**jobb választó**) gombot.

13 A számbillentyűkkel írjon be egy sorszámot 001 és 120 között.

MEGJEGYZÉS: A sorszám a célállomás azonosítószáma. 120 szám közül választhat – 100 egyéni és 20 csoport célállomás.

14 Nyomja meg az **OK** gombot.

```

Részletek: 
Csoportnév: 1/ 4

[ Szerk. ]

```

15 A ◀ vagy ▶ gombbal válassza ki a [Csoportnév] elemet.

```

Csoportnév: 
GUI szakasz█
          ▲
          ABC
          [ Szöveg ]

```

16 Nyomja meg a [Szerk.] (jobb választó) gombot.

17 A számbillentyűzettel adja be a csoport Címjegyzékben megjelenő nevét. Maximálisan 32 karakter adható meg.

MEGJEGYZÉS: A karakterek bevitelével kapcsolatosan lásd: *Műszaki adatok (Fax funkció), Függelék-3.*

```

Részletek: 
Csoporttag: 3/ 4
30

[ Szerk. ]

```

18 Nyomja meg az OK gombot.

19 A ◀ vagy ▶ gombbal válassza ki a [Csoporttag] elemet.

```

Csoporttag: 
☑Morgan
☑Morgan
☑Sally

[ Menü ]

```

20 Nyomja meg a [Szerk.] (jobb választó) gombot.

21 Nyomja meg a [Menü] (jobb választó) gombot.

22 A Δ vagy ∇ gombbal válassza ki a [Tag hozzáadása] elemet.

23 Nyomja meg az OK gombot.

24 A Δ vagy ∇ gombbal jelölje ki a kívánt (egyéni) célhelyet, amit a csoportba kíván regisztrálni.

MEGJEGYZÉS: A célhelyet a neve alapján is megkeresheti.

25 Nyomja meg az OK gombot.

26 Nyomja meg a [Menü] (jobb választó) gombot.

- 27 A Δ vagy ∇ gombbal válassza ki a [Kiválaszt] elemet.
- 28 Nyomja meg az **OK** gombot.
- 29 További célhelyek felvételéhez ismétlje meg a 21–28. lépést.
- 30 Nyomja meg a **Back** (Vissza) gombot.
- 31 A \triangleleft vagy \triangleright gombbal ellenőrizze, megfelelően hozta-e létre a csoportot.
- 32 Nyomja meg az **OK** gombot. A Címjegyzékbe bekerült az új csoport.

Válasszon ki egy a Címjegyzékben regisztrált célhelyet

Válassza ki a címjegyzékben regisztrált célhelyet.

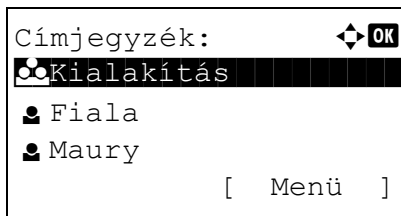
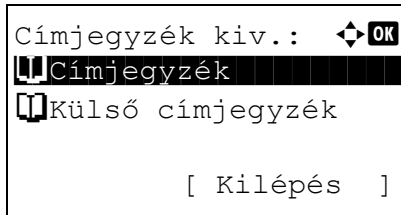
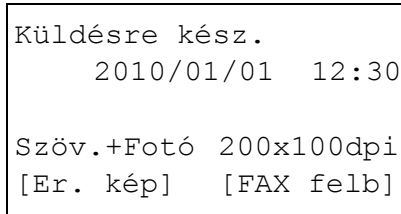

- 1 Nyomja meg az **Address Book** (Címjegyzék) gombot a küldés főképernyőjén.
- 2 A Δ vagy ∇ gombbal válassza ki a [Címjegyzék] elemet.
- 3 Nyomja meg az **OK** gombot.
- 4 A Δ vagy ∇ gombbal válassza ki a kívánt célhelyet.
- 5 Nyomja meg az **OK** gombot. A megadott célhely megjelenik a célhelyek listájában.

Célhely keresése

Megkereshet egy a Címjegyzékben regisztrált célhelyet.

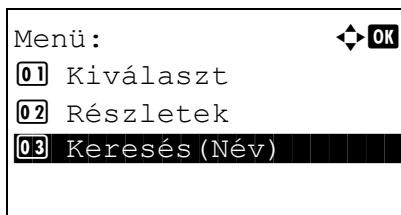

- 1 Nyomja meg az **Address Book** gombot a küldés főképernyőjén.
- 2 A Δ vagy ∇ gombbal válassza ki a [Címjegyzék] elemet.
- 3 Nyomja meg az **OK** gombot.
- 4 Nyomja meg a [Menü] (**jobb választó**) gombot.
- 5 A Δ vagy ∇ gombbal válassza ki a [Keresés(Név)] elemet.

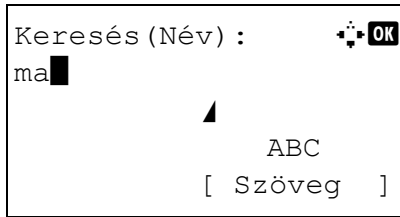

- 6 Nyomja meg az **OK** gombot.
- 7 A számbillentyűzettel adja meg a keresendő célállomás nevét.

MEGJEGYZÉS: A karakterek bevitelével kapcsolatosan lásd: *Műszaki adatok (Fax funkció), Függelék-3.*

- 8 Nyomja meg az **OK** gombot. Megjelenik a keresés eredménye.

Regisztrált elem módosítása/törlése

A regisztrált célhelyet vagy csoportot módosíthatja és törölheti is.

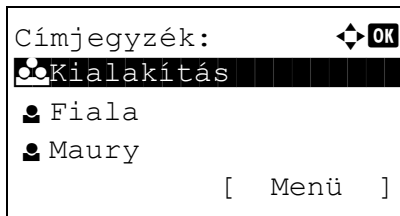

- 1 Nyomja meg a **System Menu/Counter** (Rendszer menü/Számláló) gombot.
- 2 A Δ vagy ∇ gombbal válassza ki a [Célhely szerk.] elemet.
- 3 Nyomja meg az **OK** gombot.
- 4 A Δ vagy ∇ gombbal válassza ki a [Címjegyzék] elemet.
- 5 Nyomja meg az **OK** gombot.
- 6 A Δ vagy ∇ gombbal válassza ki a szerkeszteni kívánt célhelyet vagy csoportot.

- 7 Nyomja meg a [Menü] (**jobb választó**) gombot.
- 8 **Célhelyként megadott kapcsolat szerkesztése**

- 1 A Δ vagy ∇ gombbal válassza ki a [Részl./ Szerk.] elemet.
- 2 Nyomja meg az **OK** gombot.
- 3 Módosítsa a célállomás adatait. A részletekhez lásd a Kapcsolat regisztrálása (fax) 11–39. lépéseit.

Csoport szerkesztése

- 1 A Δ vagy ∇ gombbal válassza ki a [Részl./ Szerk.] elemet.

- 2 Nyomja meg az **OK** gombot.
- 3 Módosítsa a csoport adatait. A részletekhez lásd a 11–18. lépést a Csoport regisztrálásnál. További célállomások felvételéhez a csoportba lásd a Csoport regisztrálás 19–28. lépéseit.

Célhelyként megadott kapcsolat vagy csoport törlése

- 1 A Δ vagy ∇ gombbal válassza ki a [Törlés] elemet.
 - 2 Nyomja meg az **OK** gombot.
 - 3 Nyomja meg az [Igen] (**bal választó**) gombot. Ezzel a kijelölt célállomás vagy csoport törlődik.
- 9 Nyomja meg az **OK** gombot.
 - 10 Nyomja meg az [Igen] (**bal választó**) gombot. A regisztrált tartalom módosítása vagy törlése a Címjegyzékben is jelentkezik.

Címlista nyomtatása

A Címjegyzékben regisztrált célhelyek listáját kinyomtathatja.

A listát rendezheti névsor vagy a célhelyek sorszáma alapján.

- 1 Nyomja meg a **System Menu/Counter** (Rendszer menü/Számláló) gombot.
- 2 A Δ vagy ∇ gombbal válassza ki a [Célhely szerk.] elemet.
- 3 Nyomja meg az **OK** gombot.
- 4 A Δ vagy ∇ gombbal válassza ki a [Listanyomtatás] elemet.
- 5 Nyomja meg az **OK** gombot.
- 6 A Δ vagy ∇ gombbal válassza ki a [FAX Lista (Index)] vagy [FAX Lista (Sz.)] elemet.
- 7 Nyomja meg az **OK** gombot.
- 8 Nyomja meg az [Igen] (**bal választó**) gombot. A listát a készülék kinyomtatja.

Gyorsgombok használata

A kezelőpanelen található **Gyorsgombok** a Címjegyzék használatát segítik.

A megnyomható rész

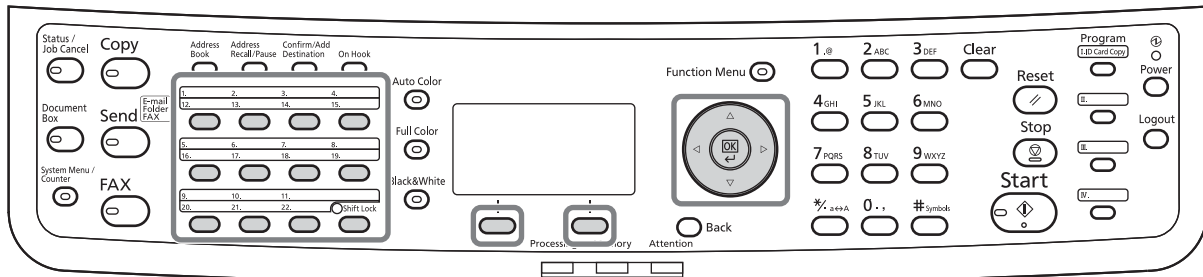

Új gyorsgomb regisztrálása

Regisztrálhatja a célhelyet (kapcsolatot vagy csoportot) a címjegyzékből **gyorsgombra** is. Maximálisan 22 célhely regisztrálható.

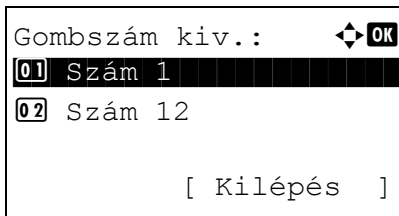
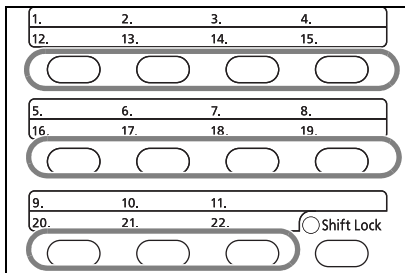

- 1 Nyomja meg hosszan (2 másodpercig) a regisztrálni kívánt **gyorsgombot**.
- 2 A Δ vagy ∇ gombbal jelölje ki a számot, amire a célhelyet regisztrálni szeretné. A 12–22 **gyorsgomb** eléréséhez a **Shift Lock** gombot is meg kell nyomnia.
- 3 Nyomja meg az **OK** gombot.
- 4 A Δ vagy ∇ gombbal jelölje ki a Címjegyzékből a kívánt (egyéni vagy csoport) célhelyet, amit a **gyorsgombra** kíván regisztrálni.
- 5 Nyomja meg az **OK** gombot. A célhely a **gyorsgomb** alá mentésre került.

Célállomás megadása gyorsgombbal

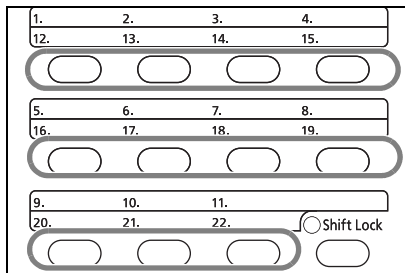

A célhely megadása képernyőn nyomja meg a kívánt **gyorsgombot**, ahova a célállomást mentette.

Ha a 12–22. **gyorsgomb** közül szeretne választani, nyomja meg a **Shift Lock** gombot, hogy kigyulladjon a gombok melletti jelzőfény, majd nyomja meg a **gyorsgombot**, ahova a célhelyet mentette.

Regisztrált elem módosítása/törlése

Módosíthatja a **gyorsgomb** alá mentett célhelyet egy másik célhelyre, vagy törölheti a tartalmat a **gyorsgomb** alól.

MEGJEGYZÉS: Ha a Címjegyzékben módosítja a célhely adatait, a **gyorsgomb** alá mentett adatok is frissülnek.

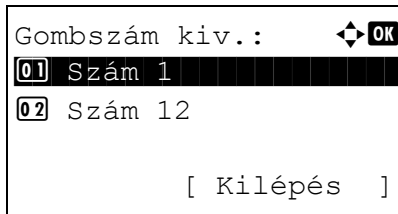
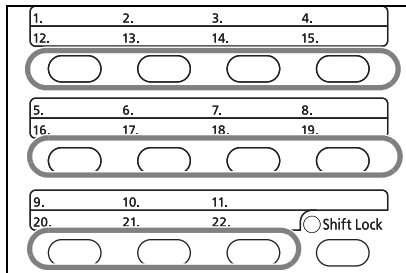

- 1 Nyomja meg hosszan (2 másodpercig) a módosítani kívánt **gyorsgombot**.
- 2 A Δ vagy ∇ gombbal válassza ki a szerkeszteni kívánt számot.
A 12–22 **gyorsgomb** eléréséhez a **Shift Lock** gombot is meg kell nyomnia.
- 3 Nyomja meg az **OK** gombot.
- 4 **Célhely cseréje másikkra**
 - 1 A Δ vagy ∇ gombbal válassza ki a [Szerkeszt] elemet.
 - 2 Nyomja meg az **OK** gombot.
 - 3 A Δ vagy ∇ gombbal válassza ki az új (egyéni vagy csoport) célhelyet.
 - 4 Nyomja meg az **OK** gombot.
 - 5 Nyomja meg az [Igen] (**bal választó**) gombot.
A célhely a **gyorsgomb** alá mentésre került.

Regisztrált tartalom törlése

- 1 A Δ vagy ∇ gombbal válassza ki a [Törlés] elemet.
- 2 Nyomja meg az **OK** gombot.
- 3 Nyomja meg az [Igen] (**bal választó**) gombot.
A célhely a **gyorsgomb** alól törlésre került.
- 5 Nyomja meg a [Kilépés] (**jobb választó**) gombot.

Ugyanannak a célállomásnak a felhívása (újratarcsázás)

Az újratarcsázás segítségével egyszerűen felhívhatja ismét a legutóbb tárcsázott célállomást.

Automatikus újratarcsázás

A funkció automatikusan újratarcsázza a célállomást, ha az első faxhívás alkalmával nem volt elérhető.

Az automatikus újratarcsázás nem igényel külön beállítást. Mivel a gép rendszeres időközönként megismétli a hívást, nem kell aggódnia, hogy az első alkalommal a fogadó rendszer éppen nem elérhető.

MEGJEGYZÉS: Közvetlen átvitel esetén a gép nem végez automatikus újratarcsázást.

Az automatikus újratarcsázások számát 0 és 14 között beállíthatja. Részletek: *Ismétlések száma, 5-9. oldal.*

A késleltetett adás nem küldhető el azonnal, amíg a gép az újratarcsázásra vár.

Kézi újratarcsázás (újrahívás)

Alkalmazza ezt, ha az első faxhívás alkalmával a célállomás nem volt elérhető. Ha ugyanarra a célállomásra szeretné a faxot elküldeni, az **Address Recall/Pause** (Cím visszahívás/Szünet) gombot megnyomva felhívhatja ugyanazt a célállomást, amelyiket a célállomás listáról hívott.

Küldésre kész. Célh.: 1  :0987654321 Szöv.+Fotó 200x100dpi [Er. kép] [FAX felb]
--

- 1 Nyomja meg az **Address Recall/Pause** (Cím visszahívás/Szünet) gombot. A célállomás listán megjelenik a tárcsázott célállomás hívószáma.

MEGJEGYZÉS: Ha a legutóbbi adatátvitel több célhelyre, számítógépre vagy e-mail címre történt, ezek itt szintén megjelennek. Szükség esetén vegyen fel további célhelyeket, vagy töröljön belőlük.

- 2 Nyomja meg a **Start** gombot. Az átvitel megkezdődik.

MEGJEGYZÉS: Ha a *Célállomás Eil. küld. előtt* beállításnál a *Be* érték van kiválasztva, a **Start** gomb megnyomásakor megjelenik egy célállomás megerősítési képernyő. Részletek: *Célhelyek megerősítési képernyője, 4-13. oldal.*

Az újrahívási információk az alábbi feltételek esetén törölődnek.

- Ha kikapcsolja a gépet
- Ha elküldi a következő faxot (új újrahívási adatok kerülnek mentésre)
- Ha kijelentkezik

4 Átviteli eredmények és mentési állapotok ellenőrzése

Ez a fejezet a faxforgalmi eredmények és a mentett funkciók állapota ellenőrzésének módját ismerteti.

- Az átviteli eredmények és mentési állapotok ellenőrzésére számos eszköz kínálkozik.. 4-2
- Faxfeladat előzmények ellenőrzése 4-3
- Rendszerfelügyeleti jelentések nyomtatása 4-5
- Jelentés faxfogadás eredményéről e-mailben.....4-11
- Célhelyek megerősítési képernyője..... 4-13

Az átviteli eredmények és mentési állapotok ellenőrzésére számos eszköz kínálkozik

Az alábbi eszközökkel ellenőrizheti a faxátvitel eredményeit és a mentések állapotát.

Eszköz	Hely a kijelzőn	Ellenőrizendő tartalom	Ellenőrzés időzítése	Oldalszám
Faxfeladat előzmények ellenőrzése	Kijelző	Az utolsó 16 küldött és fogadott fax tárolt eredménye	Bármikor	<u>4-3</u>
Küldési jelentés / Vételi jelentés	Jelentés nyomtatás	Legutolsó küldés vagy fogadás eredménye	Automatikus nyomtatás minden küldés vagy fogadás után (a Nincs nyomtatás és a Nyomtatás csak hiba esetén is beállítható)	<u>4-5</u> <u>4-6</u>
Műveletjelentés	Jelentés nyomtatás	Legutolsó 50 küldés vagy fogadás eredménye	Bármikor, valamint automatikus nyomtatás minden 50 küldött/fogadott fax után	<u>4-8</u>
Állapotoldal	Jelentés nyomtatás	A helyi faxszám, helyi fax név, faxvonal beállítás, stb. mentett adatai.	Bármikor	<u>4-10</u>
Jelentés faxfogadás eredményéről e-mailben	PC	Faxfogadás	A jelentés a faxfogadás eredményéről e-mailben történik.	<u>4-11</u>

Faxfeladat előzmények ellenőrzése

A 16 legutóbbi küldési és fogadási eredmény megjelenítése ellenőrzésre.

MEGJEGYZÉS: Engedélyezett feladat-nyilvántartás mellett a fióknévtől függetlenül az utolsó 16 küldés és fogadás eredménye egyaránt megjelenik.

Részletek: *Használati útmutatót.*

A feladatnapló képernyő megjelenítése

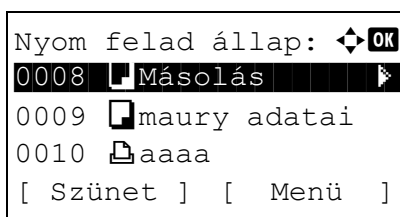

- 1 Nyomja meg a **Status/Job Cancel** (Állapot/ Feladat visszavonása) gombot.
- 2 A Δ vagy ∇ gombbal jelölje ki a [Nyom.felad napló] a vételi eredmények, a [Felad.küld napló] az átviteli eredmények, vagy a [Fel.tárol. napló] elemet a mentett adatok ellenőrzésére a mellékazonosítós fiókokban, lekérdező fiókokban és USB memóriában.
- 3 Nyomja meg az **OK** gombot.
- 4 A Δ vagy ∇ gombbal válassza ki az ellenőrizendő feladatot.
- 5 Nyomja meg az **OK** gombot.
- 6 A \triangleleft vagy \triangleright gombbal ellenőrizze a feladat részletes adatait.
- 7 Nyomja meg az **OK** gombot.

A részletes információkat tartalmazó képernyő leírása

Jellemző	Leírás
Eredmény	A jelzett eredmény. OK: A feladat rendben befejeződött. Mégse: A feladat visszavonva. Hiba: A feladat hiba miatt befejeződött.
Elfogadási idő	A feladat fogadásának az időpontja
Bef. idő	A feladat befejezésének az időpontja
Feladatnév	Feladatnév
Feladat típusa	Feladat típusa

Jellemző	Leírás
Felhasználónév	Felhasználónév Üres, ha nincs ilyen adat
Oldal és példányszám	A nyomtatott és másolt oldalak száma
Ered. oldalak	Az eredeti dokumentum oldalainak a száma
Színes/Fek.feh	A beolvasásnál használt színmód
Küldő info	Átvitel információk
Célhely	Fogadó fél A célállomások száma látható.

Rendszerfelügyeleti jelentések nyomtatása

Számos rendszerfelügyeleti jelentés nyomtatható a faxátvitel és a funkcionális beállítások ellenőrzésére.

A megnyomható rész

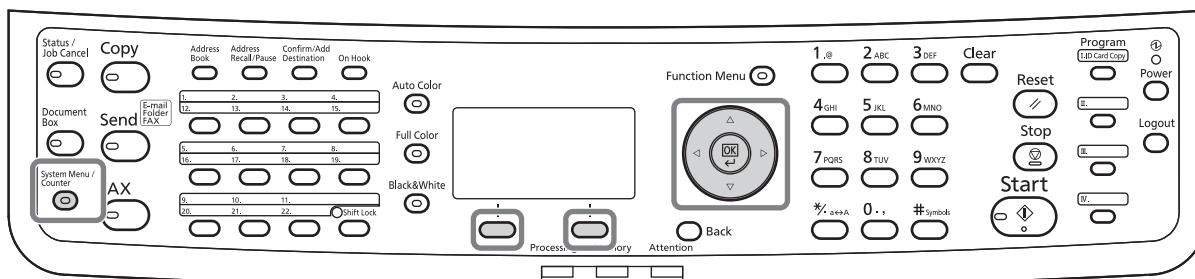

4

Küldési eredmény jelentések

Minden faxküldést követően kinyomtatható egy jelentés, ami bizonyítja a sikeres átvitelt. A küldési eredmény jelentésben kinyomtatható a küldött fax képe is.

- 1 Nyomja meg a **System Menu/Counter** (Rendszer menü/Számláló) gombot.
- 2 A Δ vagy ∇ gombbal válassza ki a [Jelentés] elemet.
- 3 Nyomja meg az **OK** gombot.
- 4 A Δ vagy ∇ gombbal válassza ki a [Visszaig. jel.] elemet.
- 5 Nyomja meg az **OK** gombot.
- 6 A Δ vagy ∇ gombbal válassza ki a [Küldés eredménye] elemet.
- 7 Nyomja meg az **OK** gombot.
- 8 A Δ vagy ∇ gombbal válassza ki a [FAX] elemet.
- 9 Nyomja meg az **OK** gombot.

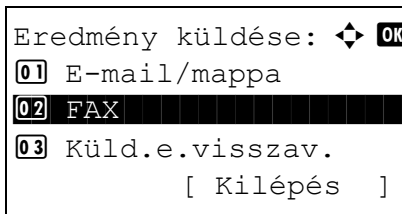
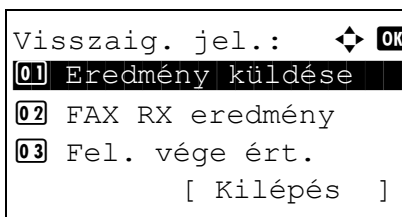

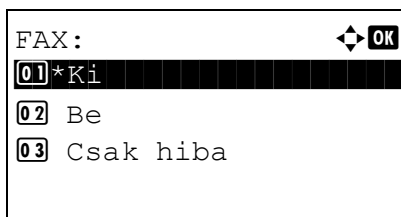

10 A Δ vagy ∇ gombbal válassza ki a [Ki] (nincs nyomtatás), [Be] (mindig nyomtat) vagy a [Csak hiba] lehetőséget.

11 Nyomja meg az **OK** gombot. Folytassa a következő lépéssel, ha a 10. lépésben a [Csak hiba] beállítást választotta.

12 A Δ vagy ∇ gombbal válassza ki a [Be] vagy [Ki] lehetőséget aszerint, hogy a küldött fax képét is mellékelni szeretné-e.

Elküldött fax képével együtt

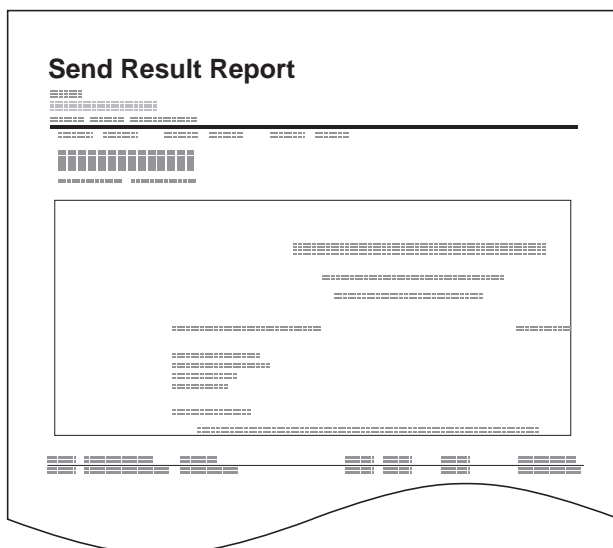

Elküldött fax képe nélkül

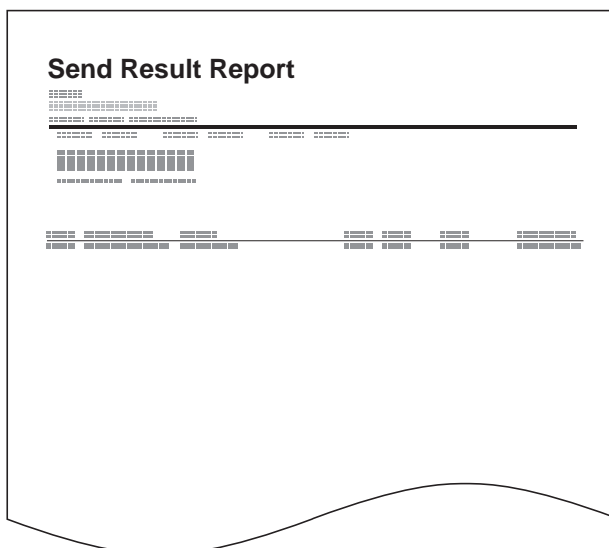

FAX fogadási eredmény jelentések

Minden faxfogadást követően kinyomtatható egy jelentés, ami bizonyítja a sikeres átvitelt.

MEGJEGYZÉS: A faxok fogadásáról e-mail értesítést is küldhet a rendszer, így nem kell ellenőriznie a fogadási eredményt. (Lásd: *Jelentés faxfogadás eredményéről e-mailben, 4-11. oldal.*)

- 1** Nyomja meg a **System Menu/Counter** (Rendszer menü/Számláló) gombot.
- 2** A Δ vagy ∇ gombbal válassza ki a [Jelentés] elemet.
- 3** Nyomja meg az **OK** gombot.

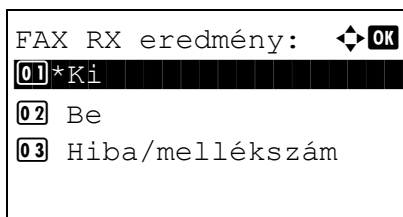
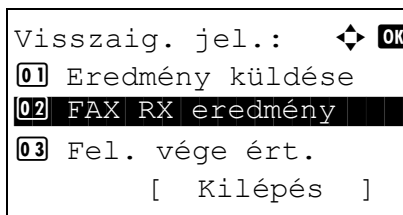

4 A Δ vagy ∇ gombbal válassza ki a [Visszaig. jel.] elemet.

5 Nyomja meg az **OK** gombot.

6 A Δ vagy ∇ gombbal válassza ki a [FAX RX eredmény] elemet.

7 Nyomja meg az **OK** gombot.

8 A Δ vagy ∇ gombbal válassza ki a [Ki] (nincs nyomtatás), [Be] (mindig nyomtat) vagy a [Hiba/mellékszám] lehetőséget.

9 Nyomja meg az **OK** gombot.

4

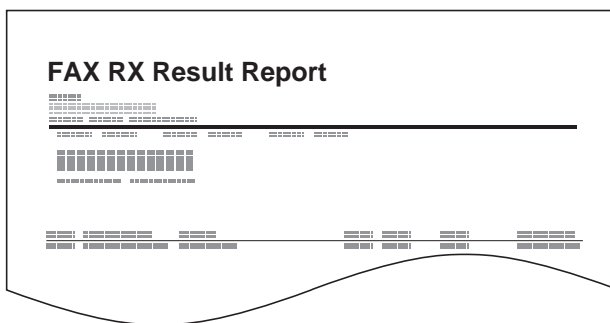

Jelentés a küldés előtt megszakított feladatról

Küldési eredmény jelentést kinyomtatása arra az esetre, ha a feladatot küldés előtt megszakítják.

1 Nyomja meg a **System Menu/Counter** (Rendszer menü/Számláló) gombot.

2 A Δ vagy ∇ gombbal válassza ki a [Jelentés] elemet.

3 Nyomja meg az **OK** gombot.

4 A Δ vagy ∇ gombbal válassza ki a [Visszaig. jel.] elemet.

5 Nyomja meg az **OK** gombot.

Visszaig. jel.:  **OK**

01 Eredmény küldése

02 FAX RX eredmény

03 Fel. vége ért.
[Kilépés]

Eredmény küldése:  **OK**

01 E-mail/mappa

02 FAX

03 Küld.e.visszav.
[Kilépés]

Küld.e.visszav.:  **OK**

01 *Ki

02 Be

6 A Δ vagy ∇ gombbal válassza ki a [Küldés eredménye] elemet.

7 Nyomja meg az **OK** gombot.

8 A Δ vagy ∇ gombbal válassza ki a [Küld.e.visszav.] elemet.

9 Nyomja meg az **OK** gombot.

10 A Δ vagy ∇ gombbal válassza ki a [Ki] (nincs nyomtatás), [Be] (nyomtat) lehetőséget.

11 Nyomja meg az **OK** gombot.

Műveletjelentés

A műveletjelentés az elküldött és a fogadott faxokat is tartalmazza. Minden jelentés az utolsó 50 küldött vagy fogadott fax adatait tartalmazza. Automatikus nyomtatás kiválasztása esetén a jelentést a gép automatikusan kinyomtatja minden küldött és fogadott 50 fax után.

Műveletjelentések nyomtatása

Az utolsó 50 küldött és fogadott fax adatai jelentésként nyomtatásra kerülnek.

Napló:  **OK**

01 Kimenő FAX napló

02 Bejövő FAX napló

03 Kimenő FAX jel.

1 Nyomja meg a **Status/Job Cancel** gombot.

2 A Δ vagy ∇ gombbal válassza ki a [FAX] elemet.

3 Nyomja meg az **OK** gombot.

4 Nyomja meg a [Napló] (**jobb választó**) gombot.

5 A Δ vagy ∇ gombbal válassza ki a [Kimenő FAX jel.] elemet az elküldött faxokról készített, vagy a [Bejövő FAX jel.] elemet a beérkezett faxokról készített jelentés kinyomtatásához.

- 6 Nyomja meg az [Igen] (**bal választó**) gombot. A jelentést a készülék kinyomtatja.

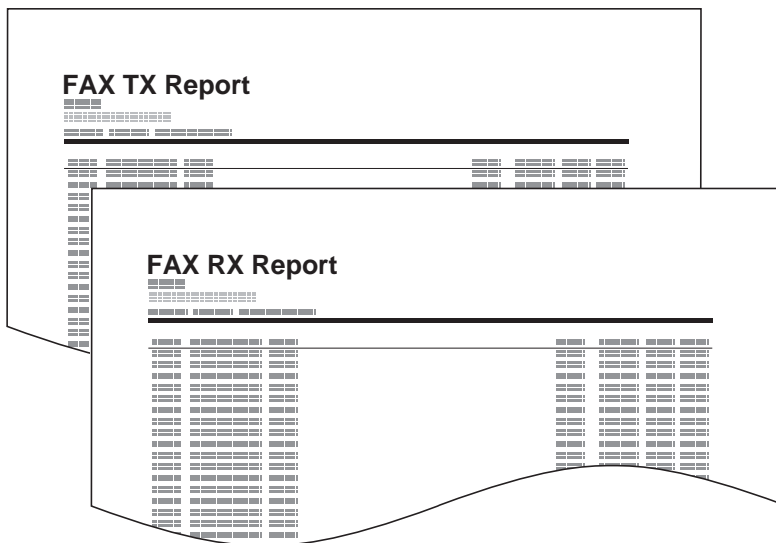

Automatikus nyomtatás

A készülék minden 50 átvitel (küldés és fogadás) után automatikusan kinyomtat egy jelentést.

- 1 Nyomja meg a **System Menu/Counter** (Rendszer menü/Számláló) gombot.
- 2 A Δ vagy ∇ gombbal válassza ki a [Jelentés] elemet.
- 3 Nyomja meg az **OK** gombot.
- 4 A Δ vagy ∇ gombbal válassza ki az [Adm. jel. beáll.] elemet.
- 5 Nyomja meg az **OK** gombot.
- 6 A Δ vagy ∇ gombbal válassza ki a [Kimenő FAX jel.] vagy [Bejövő FAX jel.] elemet.
- 7 Nyomja meg az **OK** gombot.
- 8 A Δ vagy ∇ gombbal válassza ki a [Ki] (nincs nyomtatás), [Be] (nyomtat) lehetőséget.
- 9 Nyomja meg az **OK** gombot.

Állapotoldal

Az állapotoldal a különböző felhasználói beállításokról nyújt információt.

A faxszal kapcsolatos információk közt megtalálható a helyi FAX száma, a helyi FAX neve, a faxvonal beállítása stb. Szükség esetén ezek kinyomtathatók.

- 1 Nyomja meg a **System Menu/Counter** (Rendszer menü/Számláló) gombot.
- 2 A Δ vagy ∇ gombbal válassza ki a [Jelentés] elemet.
- 3 Nyomja meg az **OK** gombot.
- 4 A Δ vagy ∇ gombbal válassza ki a [Jelentés nyomt.] elemet.
- 5 Nyomja meg az **OK** gombot.
- 6 A Δ vagy ∇ gombbal válassza ki az [Állapotoldal] elemet.
- 7 Nyomja meg az **OK** gombot.
- 8 Nyomja meg az [Igen] (**bal választó**) gombot. A gép kinyomtatja az állapotoldalt.

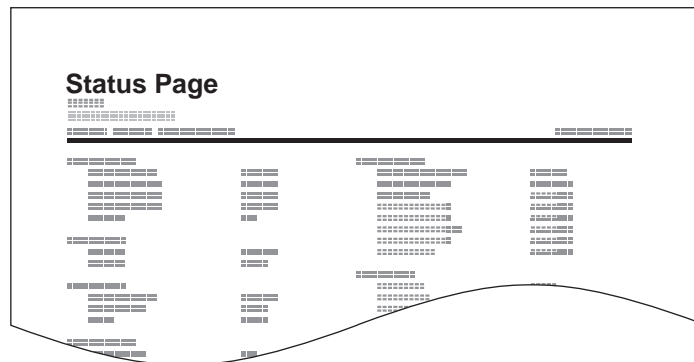

Jelentés faxfogadás eredményéről e-mailben

```
Job No.: 000019
Result: OK
End Time: Sun 25 Apr 2010 14:53:38
File Name: doc23042006145300

Result Job Type Address
-----
OK FAX 123456

-----
XX-XXXX
[00:c0:ee:1a:01:24]
-----
```

A faxok fogadásáról e-mail értesítést is küldhet a rendszer, így nem kell ellenőriznie a fogadási eredményt.

4

MEGJEGYZÉS: A beállítás akkor jelenik meg, ha a *FAX RX eredmény jelentés* beállítása [Be], vagy [Hiba/mellékszám]. Részletek: *FAX fogadási eredmény jelentések, 4-6. oldal.*

A fax fogadás eredményéről az e-mail értesítés a *FAX RX eredmény jelentés* beállításai alapján történik. Ha a *FAX RX eredmény jelentés* beállítása [Be], minden fogadott fax után e-mail értesítést küld a rendszer. Ha a beállítás [Hiba/mellékszám], e-mail értesítést csak akkor küld a rendszer, ha hiba történik, vagy amikor a fogadott fax mellékazonosító fiókba került továbbításra.

- 1 Nyomja meg a **System Menu/Counter** (Rendszer menü/Számláló) gombot.
- 2 A Δ vagy ∇ gombbal válassza ki a [Jelentés] elemet.
- 3 Nyomja meg az **OK** gombot.
- 4 A Δ vagy ∇ gombbal válassza ki a [Visszaig. jel.] elemet.
- 5 Nyomja meg az **OK** gombot.
- 6 A Δ vagy ∇ gombbal válassza ki a [FAX RX eredmény] elemet.
- 7 Nyomja meg az **OK** gombot.
- 8 A Δ vagy ∇ gombbal válassza ki a [Be] elemet.
- 9 Nyomja meg az **OK** gombot.
- 10 A Δ vagy ∇ gombbal válassza ki az [E-mail] elemet.

11 Nyomja meg az **OK** gombot.

12 Célhely kiválasztása a Címjegyzékből

- 1 A Δ vagy ∇ gombbal válassza ki a [Címjegyzék] elemet.
- 2 Nyomja meg az **OK** gombot.
- 3 A Δ vagy ∇ gombbal jelölje ki a kívánt célhelyet, amit jelentési célhelyként kíván regisztrálni.

Célhely közvetlen megadása

- 1 A Δ vagy ∇ gombbal válassza ki a [Címbejegyzés] elemet.
- 2 Nyomja meg az **OK** gombot.
- 3 A számbillentyűkkel írja be a jelentési célhelyként menteni kívánt címet.
Maximálisan 128 számjegy adható meg.

MEGJEGYZÉS: A karakterek bevitelével kapcsolatosan lásd: *Karakterbeviteli mód, Függelék-2.*

13 Nyomja meg az **OK** gombot.

Célhelyek megerősítési képernyője

Ha a *Célállomás ellenőrzése küldés előtt* beállításnál a *Be* érték van megadva, a **Start** gomb megnyomása után megjelenik a célállomások megerősítési képernyője. A részleteket lásd: *Célállomás megerősítési képernyő küldés előtt Használati útmutatót*.

Kövesse az alábbi lépéseket a célállomások megerősítéséhez.



- 1 A Δ vagy ∇ gombbal erősítse meg az egyes célállomásokat.

Célállomás megerősítéséhez válassza ki a célállomást, és nyomja meg az **OK** gombot, majd válassza ki a [Részletek] elemet, és nyomja meg az **OK** gombot.

Célállomás törléséhez válassza ki a törölni kívánt célállomást, és nyomja meg az **OK** gombot, majd válassza a [Törlés] elemet, és nyomja meg az **OK** gombot. Nyomja meg az [lgen] (**bal választó**) gombot a megerősítés képernyőn. Megtörténik a célállomás törlése.

- 2 Nyomja meg a [Tovább] (**jobb választó**) gombot.
- 3 Nyomja meg a **Start** gombot a küldés elindításához.

5 Beállítás és tárolás

Ez a fejezet a különböző beállításokat és regisztrálásokat, mentéseket ismerteti.

- FAX/TEL automata átkapcsolás bejövő hívásnál 5-2
- FAX/üzenetrögzítő automata átkapcsolás bejövő hívásnál 5-4
- Alapvető funkciók használata 5-6
- Hangerő beállítás 5-8
- Ismétlések száma 5-9
- Nyomtatás médiatípusa 5-10
- Csengetések 5-12
- Vételi mód 5-13
- Vétel dátuma és ideje 5-14

FAX/TEL automata átkapcsolás bejövő hívásnál

Ez a vételi mód akkor kényelmes, ha egyetlen telefonvonalon bonyolódnak a fax és a telefonhívások is. Ha fax érkezik, a készülék automatikusan fogadja azt, telefonhívás esetén pedig csengetési hangot hallat, hogy a felhasználó fogadhassa a hívást.

FONTOS!

- A FAX/TEL automatikus átkapcsolás használatához csatlakoztasson a géphez egy (kereskedelmi forgalomban kapható) telefonkészüléket.
- Előre beállított számú csengetés után a készülék belép a vonalra, ami hívó fél felé már költségekkel jár még akkor is, ha a fogadó rendszer még nem válaszolt.

A vétel folyamata

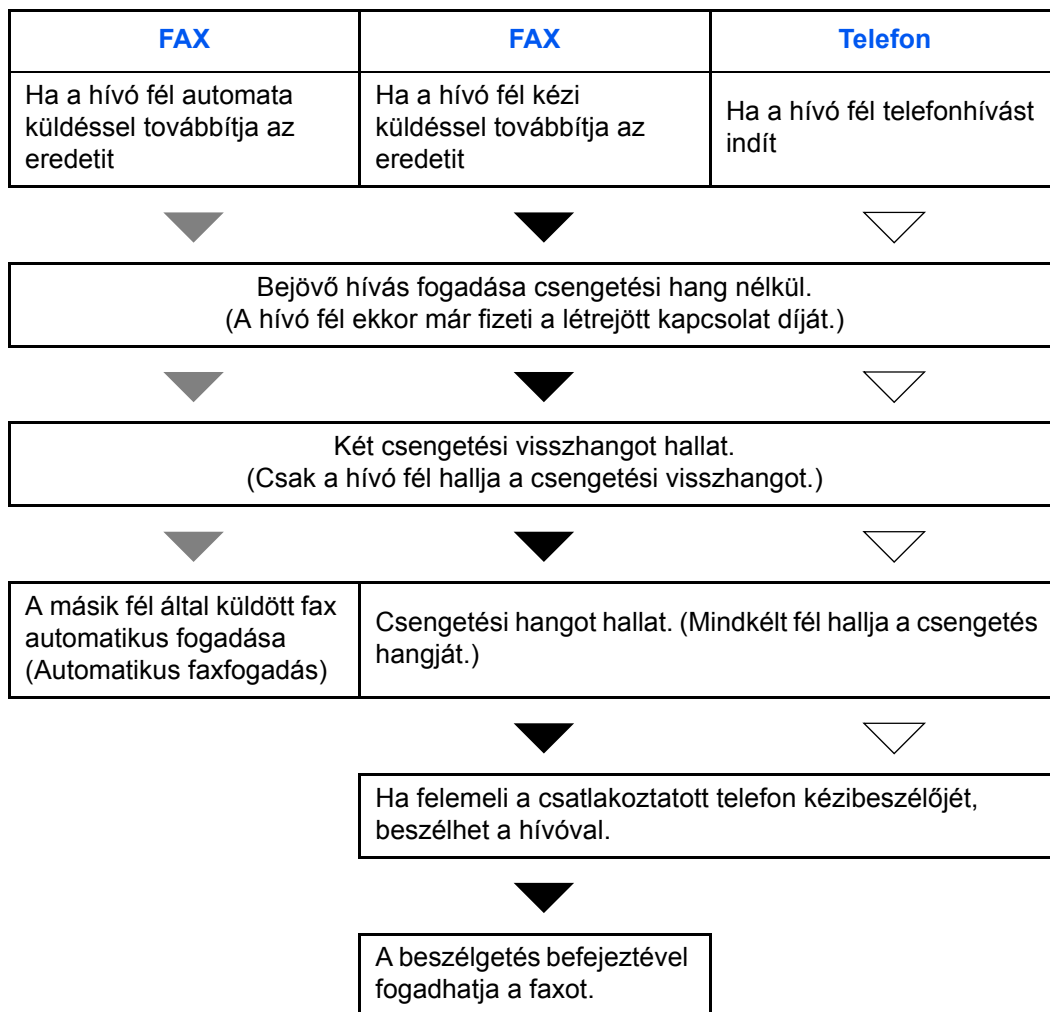

MEGJEGYZÉS: A beszélgetés befejeztével faxot is fogadhat manuálisan.

Előkészületek: Az [Auto (FAX/TEL)] kiválasztásához lásd: *Vételi mód, 5-13. oldal.*

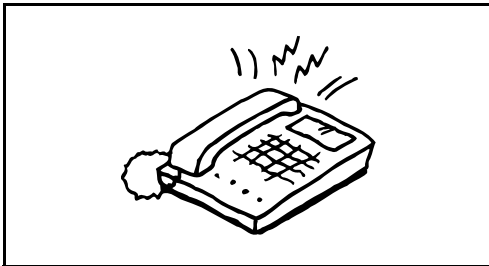

- 1 A csatlakozó telefonkészülék csengetni kezd. Megjegyezzük, ha a FAX/TEL automatikus átkapcsolás csengetéseinek száma [0] (nulla) a csatlakoztatott telefon nem fog csengetni.

MEGJEGYZÉS: Módosíthatja a csengetések számát. (Lásd: *Csengetések, 5-12. oldal.*)

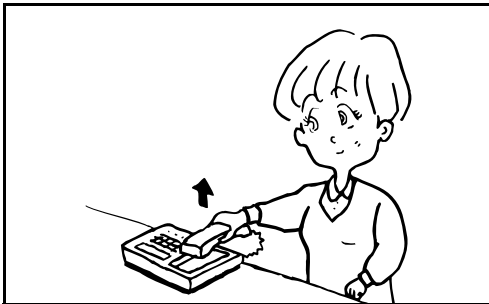

2 Ha a hívás telefonról érkezik

- 1 A gép csengetési hangot hallat, amire reagálva a felhasználó fogadhatja a hívást. Emelje fel a telefon kézibeszélőjét 30 másodpercen belül.

MEGJEGYZÉS: Ha nem emeli fel a telefon kézibeszélőjét 30 másodpercen belül, a készülék fax fogadásra vált.

- 2 Beszéljen a másik féllel.

MEGJEGYZÉS: A beszélgetés befejeztével faxot is fogadhat manuálisan.

Ha a hívás faxról érkezik

A készülék megkezdi a fax fogadását.

FAX/üzenetrőgzítő automata átkapcsolás bejövő hívásnál

Ez a funkció akkor praktikus, ha a fax mellett üzenetrőgzítő is üzemel. Ha fax érkezik, a készülék automatikusan fogadja azt, telefonhívás esetén pedig a gép a csatlakoztatott üzenetrőgzítő funkcióit követve fogadja a hívást. Ezzel a megoldással a felhasználó távolléte esetén a hívó fél üzenetet hagyhat az üzenetrőgzítőn.

FONTOS! A FAX/üzenetrőgzítő automatikus átkapcsolás használata esetén, ha a gép a hívás beérkezésétől számított egy percen belül legalább 30 másodperc csendet észlel, működésbe lép a csend érzékelő funkció, és a gép átvált fax fogadásra.

MEGJEGYZÉS: A FAX/üzenetrőgzítő automatikus átkapcsolás használatához csatlakoztasson a géphez egy (kereskedelmi forgalomban kapható) üzenetrőgzítős telefonkészüléket.

Az olyan részleteket, mint például a beérkezett üzenetek kezelése, megtalálja az üzenetrőgzítő használati utasításában.

Állítson be az üzenetrőgzítőénél több csengetési számot a gépnél, hogy először az üzenetrőgzítő fogadhassa a hívást. (Lásd: Csengetések, 5-12. oldal.)

A vétel folyamata

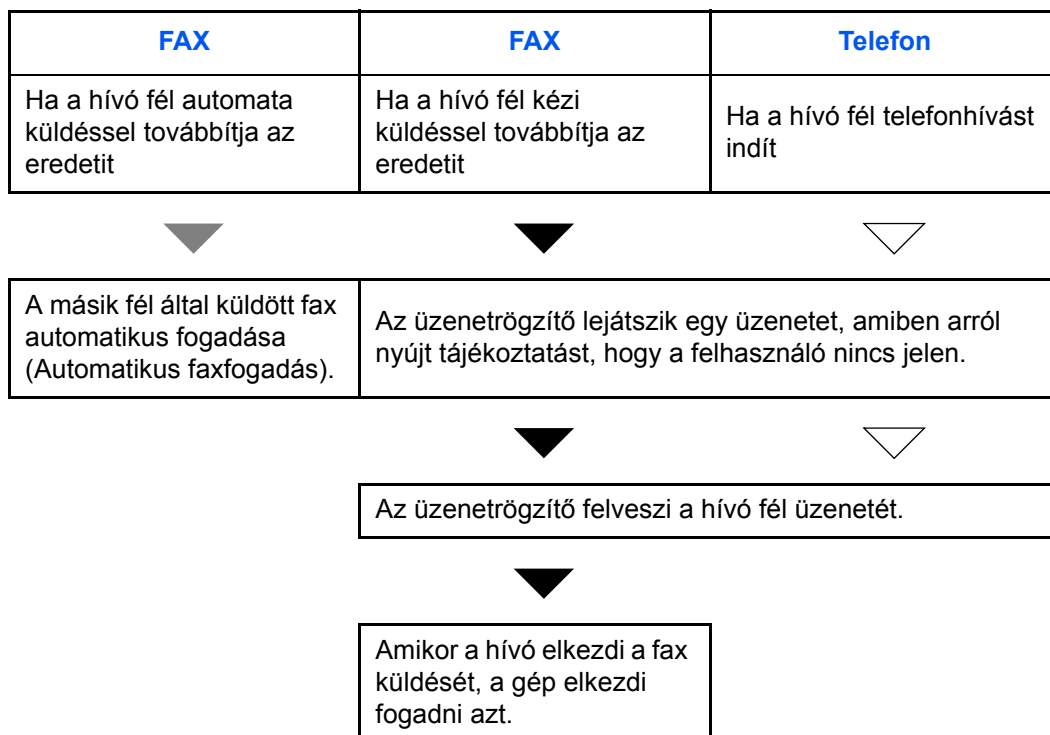

Előkészületek: Az [Auto (TAD)] kiválasztásához lásd: *Vételi mód, 5-13. oldal.*

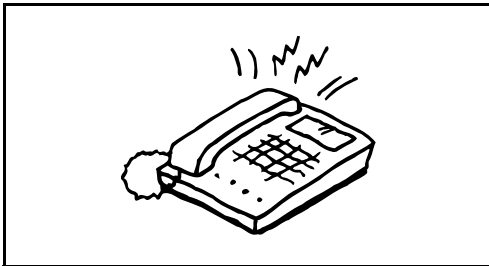

- 1** A csatlakoztatott telefonkészülék a beállított számú csengetést hallatja.

MEGJEGYZÉS: Ha a csengetések alatt felveszi a kézibeszélőt, a gép a kézi vétellel megegyező állapotba lép.

- 2** Az üzenetrögzítő válaszol a hívásra.

Ha a hívás telefonról érkezik, de a felhasználó nincs jelen

Az üzenetrögzítő lejátssza a kimenő üzenetet, és megkezdi a hívó fél üzenetének a rögzítését.

MEGJEGYZÉS: Ha a felvétel alatt 30 másodpercnél hosszabb csend észlelhető, a gép átkapcsol fax fogadására.

Ha a hívás faxról érkezik

A készülék megkezdi a fax fogadását.

Alapvető funkciók használata

A beállítások konfigurálásához az alábbi lépéseket követve lépkedjen végig a kezelőpanelen megjelenő beállító képernyőkön.

A megnyomható rész

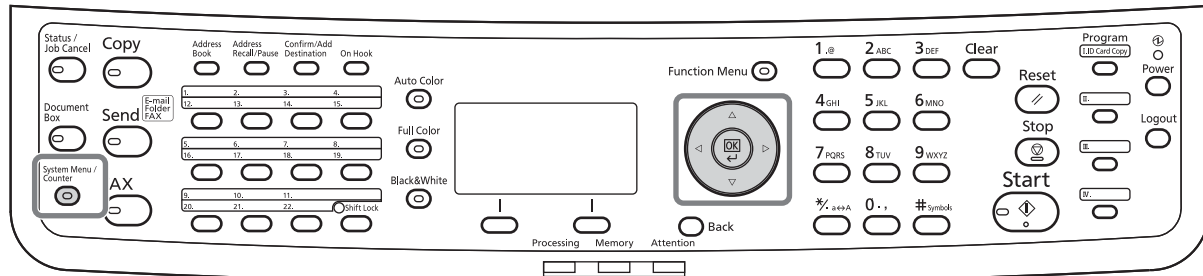

A Hangerő (5-8. oldal), a Nem haszn. idő (5-9. oldal), vagy a fogadott faxok nyomtatásához használt papírkazetta (5-10. oldal) beállítása

- 1 Nyomja meg a **System Menu/Counter** (Rendszer menü/Számláló) gombot.

Ha a felhasználók kezelése vagy a fiókkezelés engedélyezve van, megjelenik a bejelentkezési képernyő.

- 2 A Δ vagy ∇ gombbal válassza ki az [Ált. beállítások] elemet.
- 3 Nyomja meg az **OK** gombot.
- 4 Lépjen arra a képernyőre, amelyiken konfigurálni szeretne egy beállítást. (Kövesse a beállítás magyarázatában megadott lépéseket.)

Csatlakozás beállítása alközpontozó vagy távdiagnosztikához

- 1 Nyomja meg a **System Menu/Counter** (Rendszer menü/Számláló) gombot.

Ha a felhasználók kezelése vagy a fiókkezelés engedélyezve van, megjelenik a bejelentkezési képernyő.

- 2 A Δ vagy ∇ gombbal válassza ki a [Beáll./Karbantart.] lehetőséget.
- 3 Nyomja meg az **OK** gombot.
- 4 Lépjen arra a képernyőre, amelyiken konfigurálni szeretne egy beállítást. (Kövesse a beállítás magyarázatában megadott lépéseket.)

Egyéb beállítások

- 1 Nyomja meg a **System Menu/Counter** (Rendszer menü/Számláló) gombot.

Ha a felhasználók kezelése vagy a fiókkezelés engedélyezve van, megjelenik a bejelentkezési képernyő.

- 2 A Δ vagy ∇ gombbal válassza ki a [Fax] elemet.
- 3 Nyomja meg az **OK** gombot.
- 4 A Δ vagy ∇ gombbal válassza ki az [Átvitel], [Fogadás], [Forgalomszűrés] vagy [Ált. beállítások] elemet.

Beállítások konfigurálása az [Átvitel] alól

- Ismétlések száma ([5-9.](#) oldal)

Beállítások konfigurálása a [Fogadás] alól

- Nyomtatás médiatípusa ([5-10.](#) oldal)
- Csengés ([5-12.](#) oldal)
- Vételi mód ([5-13.](#) oldal)
- Vétel dátuma és ideje ([5-14.](#) oldal)
- 2-t 1-be vétel ([5-14.](#) oldal)
- Összes nyomtatása egyszerre [Köteg nyomtatás]
- Titkosított átvitel fogadásának lépései
- Duplex nyomtatás

Beállítások konfigurálása a [Forgalomszűrés] alól

- Átvitel szűrése
 - Engedélyezett faxszámok regisztrálása, módosítása és törlése
 - Elutasított faxszámok regisztrálása, módosítása és törlése
 - Az átvitel szűrésének beállításai
 - A fogadás szűrésének beállításai
 - Engedélyezett azonosítószámok regisztrálása, módosítása és törlése
 - Titkosítási kulcs regisztrált tartalmának ellenőrzése és törlése
 - Fogadás ismeretlen számról

Beállítások konfigurálása az [Ált. beállítások] alól

- Titkosítási kulcs beállítása a titkosított átvitelhez

- 5 Nyomja meg az **OK** gombot.
- 6 Lépjen arra a képernyőre, amelyiken konfigurálni szeretne egy beállítást. (Kövesse a beállítás magyarázatában megadott lépéseket.)

Hangerő beállítás

A hangszóró és a monitor hangereje beállítható.

Hangszóró hangereje: A beépített hangszóró hangereje az **On Hook** (Letett hallgató) gombot megnyomva, amikor létrejön a telefonkapcsolat.

Monitor hangereje: A beépített hangszóró hangereje az **On Hook** (Letett hallgató) gomb megnyomása nélkül, például memóriába történő vételnél, amikor létrejön a telefonkapcsolat.

A megnyomható rész

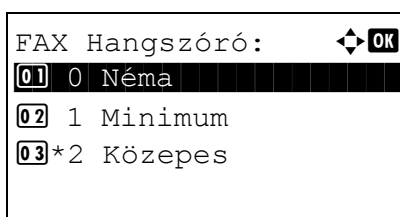
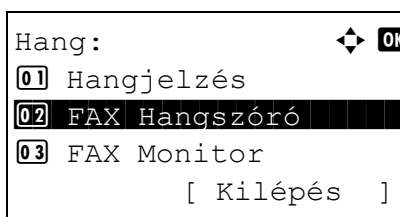
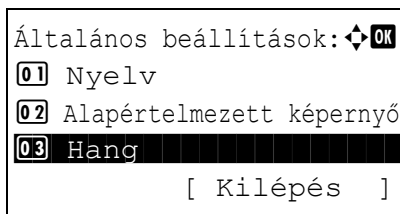
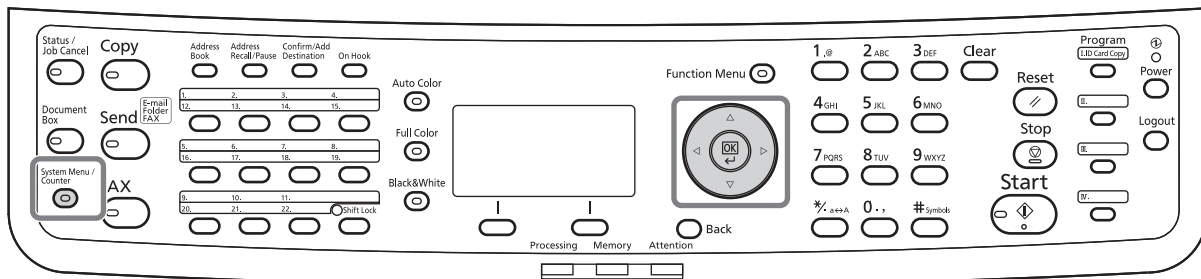

- 1 Lásd: Alapvető funkciók használata, 5-6. oldal.
- 2 A Δ vagy ∇ gombbal válassza ki a [Hang] elemet.
- 3 Nyomja meg az **OK** gombot.
- 4 A Δ vagy ∇ gombbal válassza ki a [FAX Hangszóró] vagy a [FAX Monitor] elemet.
- 5 Nyomja meg az **OK** gombot.
- 6 A Δ vagy ∇ gombbal válassza ki a hangszóró kívánt hangerejét.
- 7 Nyomja meg az **OK** gombot.

Ismétlések száma

Az automatikus hívásismétlések száma módosítható.

MEGJEGYZÉS: A beállítható érték 0–14 lehet.

Újratárcsázással kapcsolatos részletek: *Ugyanannak a célállomásnak a felhívása (újratárcsázás), 3-29. oldal.*

- 1 Lásd: *Alapvető funkciók használata, 5-6. oldal.*
- 2 A Δ vagy ∇ gombbal válassza ki az [Ism. próbák sz.] elemet.
- 3 Nyomja meg az **OK** gombot.
- 4 A számbillentyűkkel írja be az ismétlések számát.
- 5 Nyomja meg az **OK** gombot.

Nyomtatás médiatípusa

Adja meg a papír típusát, amire a készülék a fogadott faxot nyomtatja.

A megnyomható rész

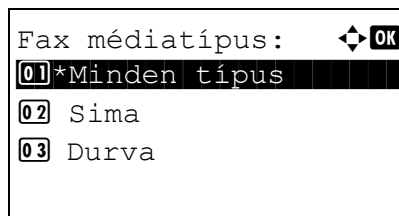
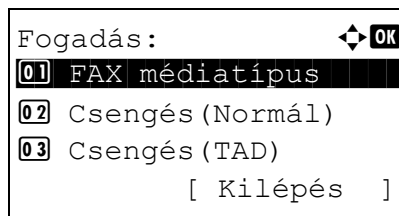
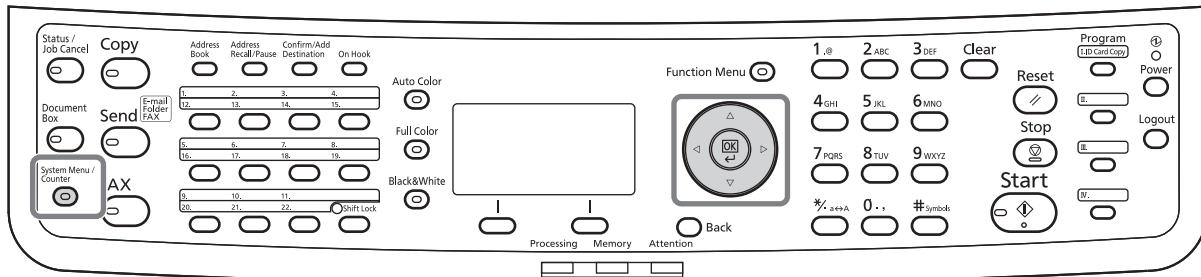

1 Lásd: [Alapvető funkciók használata, 5-6. oldal.](#)

2 A Δ vagy ∇ gombbal válassza ki a [Fax médiatípus] elemet.

3 Nyomja meg az **OK** gombot.

4 A Δ vagy ∇ gombbal válassza ki a kívánt papírtípust. Ha nem határoz meg papírtípust, válassza a [Minden típus] lehetőséget.

5 Nyomja meg az **OK** gombot.

Papírkazetta forrás beállítása fogadott faxok kinyomtatásához

A médiatípus beállításával a faxokat a gép a megfelelő kazettában található papírra nyomtatja.

1 Lásd: [Alapvető funkciók használata, 5-6. oldal.](#)

2 A Δ vagy ∇ gombbal válassza ki az [Er./P.beáll.] elemet.

3 Nyomja meg az **OK** gombot.

4 A Δ vagy ∇ gombbal válasszon az [1.Kazetta beáll.], [2.Kazetta beáll.] és [3.Kazetta beáll.] között.

MEGJEGYZÉS: A [2.Kazetta beáll.] és a [3.Kazetta beáll.] akkor jelenik meg, ha az opcionális papíradagoló telepítve van.

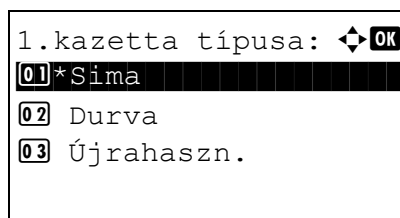
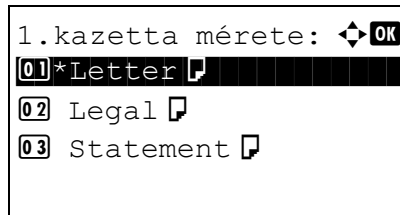

- 5 Nyomja meg az **OK** gombot.
- 6 A Δ vagy ∇ gombokkal válasszon az [1.kazetta mérete], [2.kazetta mérete] és [3.kazetta mérete] között.
- 7 Nyomja meg az **OK** gombot.
- 8 A Δ vagy ∇ gombokkal válassza ki a kívánt papírméretet.
- 9 Nyomja meg az **OK** gombot. Ismét megjelenik az előző képernyő.
- 10 A Δ vagy ∇ gombokkal válasszon az [1.kazetta típusa], [2.kazetta típusa] és [3.kazetta típusa] között.
- 11 Nyomja meg az **OK** gombot.
- 12 A Δ vagy ∇ gombokkal válassza ki a kívánt papírtípust.
- 13 Nyomja meg az **OK** gombot. Ismét megjelenik az előző képernyő.
- 14 Nyomja meg a **Back** gombot az alapértelmezett rendszermenü képernyőre való visszatéréshez.
- 15 Most végezze el a fax fogadási beállításokat. A beállítás részletes ismertetéséhez lásd: *Nyomtatás médiatípusa, 5-10. oldal.*
Válassza ki ugyanazt a papírtípust, amit a 12. lépésben kiválasztott.

Csengetések

A szükséges mértékben módosíthatja azoknak a csengetéseknek a számát, amiket a telefon hallat a hívás fogadása előtt. A csengetések száma egymástól függetlenül állítható be az Auto (normál), Auto (TAD) (üzenetrögzítő) és Auto (FAX/TEL) funkcióknál.

MEGJEGYZÉS: A csengetések száma normál és üzenetrögzítővel kombinált automata vételnél 1 és 15, FAX/TEL vételnél pedig 0 és 15 között állítható.

A FAX/TEL csengetések száma néhány országban nem állítható.

- 1** Lásd: *Alapvető funkciók használata, 5-6. oldal.*
- 2** A Δ vagy ∇ gombbal válassza ki a [Csengetés(Normál)], [Csengetés(TAD)] vagy [Csengetés(FAX/TEL)] elemet.
- 3** Nyomja meg az **OK** gombot.
- 4** A Δ vagy ∇ gombbal adja meg a csengetések számát.
- 5** Nyomja meg az **OK** gombot.

Vételi mód

A következő öt vételi mód áll rendelkezésre.

- FAX automatikus fogadása [Auto (Normál)]
- FAX/TEL automata átkapcsolás bejövő hívásnál [Auto (FAX/TEL)] (*lásd 5-4. oldal.*)
- FAX/üzenetrögzítő automata átkapcsolás bejövő hívásnál [Auto (TAD)] (*lásd 5-4. oldal.*)
- Kézi faxfogadás [Kézi]

Válassza ki a gép alkalmazásához legjobban megfelelő üzemmódot.

- 1** Lásd: *Alapvető funkciók használata, 5-6. oldal.*
- 2** A Δ vagy ∇ gombbal válassza ki a [Fogadási beáll.] elemet.
- 3** Nyomja meg az **OK** gombot.
- 4** A Δ vagy ∇ gombbal válassza ki a kívánt vételi módot.
- 5** Nyomja meg az **OK** gombot.

Vétel dátuma és ideje

A vétel dátuma és ideje funkció minden fogadott oldal tetején megjeleníti nyomtatáskor a vétel dátumát és időpontját, a küldő adatait és az oldalak számát. Ez akkor bizonyulhat hasznosnak, ha másik időzónából érkezett a fax.

MEGJEGYZÉS: Több oldalas fax nyomtatása esetén a vétel dátuma és időpontja csak az első lapra kerül rá, a következő lapokon már nem szerepel.

Ha a fogadott fax a memóriába történő vétel után átirányításra kerül, a vétel dátuma és időpontja nem szerepel a továbbított adatokban.

- 1** Lásd: *Alapvető funkciók használata, 5-6. oldal.*
- 2** A Δ vagy ∇ gombbal válassza ki a [Fog. Dátum/Idő] elemet.
- 3** Nyomja meg az **OK** gombot.
- 4** A Δ vagy ∇ gombbal válassza ki a [Be] beállítást.
- 5** Nyomja meg az **OK** gombot.

6 Hibaelhárítás

Ez a fejezet a problémák kezeléséhez nyújt útmutatást.

- Küldés/fogadás során működő jelzőfények 6-2
- Reagálás egy ATTENTION jelző villogására 6-3
- A készülék kikapcsolásakor betartandó óvintézkedések..... 6-4
- Hibaüzenetek..... 6-5
- Hibaelhárítás 6-8

Küldés/fogadás során működő jelzőfények

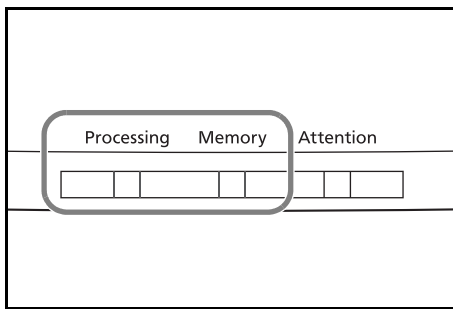

A **Processing** és a **Memory** jelzőfény mutatja a fax átvitelének állapotát.

- A **Processing** jelzőfény villogással jelzi, ha a gép faxot küld vagy fogad.
- A **Memory** (Memória) jelzőfény villogása azt jelzi, hogy memória átvitel esetén a gép éppen a memóriájába menti az adatokat.
- A **Memory** (Memória) jelzőfény folyamatosan világít, ha a memóriában késleltetett adásra várakozó adatok vannak.

Reagálás egy ATTENTION jelző villogására

Ha egy **ATTENTION** jelző villog, nyomja meg a [Status/Job Cancel] gombot a hibaüzenet ellenőrzéséhez. Ha az üzenet az [Status/Job Cancel] gomb megnyomásakor nem jelenik meg az üzenet kijelzőn, vagy a **ATTENTION** jelző villog, ellenőrizze a következőket.

Jelenség	Ellenőrizendő tételek	Javító műveletek	Oldalszám
A fax nem küldhető el.	A moduláris kábel megfelelően van csatlakoztatva?	Megfelelően csatlakoztassa a moduláris kábelt.	—
	Helyesen van regisztrálva az engedélyezett FAXSZÁM és az engedélyezett azonosítószám?	Ellenőrizze az engedélyezett FAXSZÁMOT és az engedélyezett azonosítószámot.	—
	Kommunikációs hiba történt?	Ellenőrizze a hibakódokat a küldés/fogadás eredményjelentésben és a műveletjelentésben. Ha a hibakód „U” vagy „E” betűvel kezdődik, hajtsa végre a megfelelő eljárást.	<u>Függelék-7</u>
	Foglalt a célhely faxvonala?	Küldje újra.	—
	Válaszol a célhely faxkészüléke?	Küldje újra.	—
	A fentiektől eltérő hiba áll fenn?	Forduljon a szervizképviselőhöz.	—

A készülék kikapcsolásakor betartandó óvintézkedések

Ahhoz, hogy a készülék kikapcsolt állapotban is fogadhasson faxokat, nyomja meg a **Power** (Be-/kikapcsoló) gombot a kezelőpanelen. A főkapcsolót kikapcsolva faxok automatikus vételére nincs lehetőség.

Mielőtt a készüléket a főkapcsolóval kikapcsolná, nyomja meg a **Power** (Be-/kikapcsoló) gombot a kezelőpanelen. Ellenőrizze, hogy a **Memory** visszajelző nem világít, mielőtt lekapcsolja a főkapcsolót.



FIGYELEM! A készülék esetleg még valamilyen funkciót végez, ha a **Memory** jelzőfény világít. Ha a világító memória jelzőfény ellenére a főkapcsolóval lekapcsolja a készüléket, az hibákhoz vezethet.

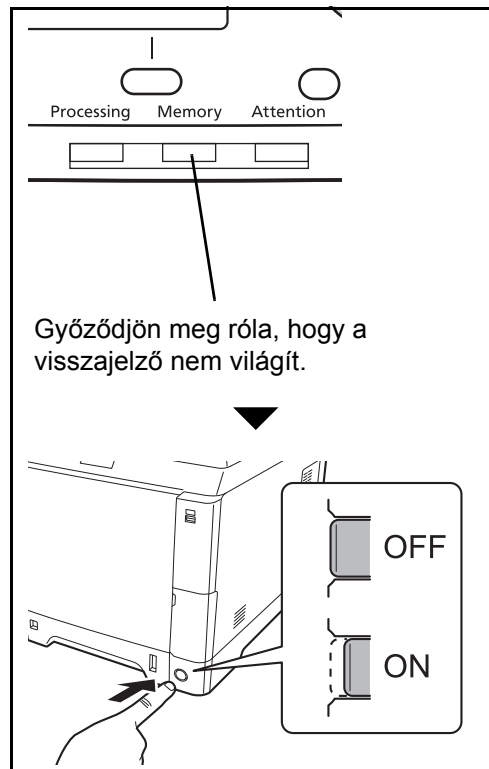

Hibaüzenetek

Hiba esetén a kijelzőn megjelenhet egy vagy több az alább felsorolt hibaüzenetek közül. Ezek segítik a hiba azonosítását és a hiba kijavítását.

MEGJEGYZÉS: Átviteli hiba esetén küldési/fogadási jelentés készül. Ellenőrizze a jelentésben szereplő hibakódot. A jelentéséhez lásd: *Hibakódok listája, Függelék-7*. Küldési/fogadási jelentés nyomtatásával kapcsolatban lásd: *Küldési eredmény jelentések, 4-5. oldal* és *FAX fogadási eredmény jelentések, 4-6. oldal*. A hibakódokat a műveletjelentésből is kiolvashatja. (Lásd: *Műveletjelentés, 4-8. oldal*.)

Üzenet	Ellenőrizendő pont	Javító művelet	Oldalszám
<i>A telefont felvették. Tegye le.</i>	Csatlakozik a készülékhez telefon (kereskedelmi forgalomban kapható)?	Tegye vissza a kézibeszélőt.	–
<i>Hiba történt. Hívja a szervizt.</i>	–	Kapcsolja ki, majd be a gépet, vagy húzza ki, és csatlakoztassa újra a tápkábelt. Ha az üzenet nem tűnik el, jegyezze fel a hibakódot. Kapcsolja ki a főkapcsolót, és húzza ki a tápkábelt. Forduljon a szervizképviselőhöz.	–
<i>Túllépte a lekérd. fiók keretet. A feladat visszavonva.</i>	–	A lekérdező fiók megtelt a dokumentumok adataival. Nyomja meg az OK gombot. A feladat meg lett szakítva. Kísérlelje meg a feladatot később, miután a lekérdező fiókból kinyomtatta vagy törölte az adatokat.	

Üzenet	Ellenőrizendő pont	Javító művelet	Oldalszám
<p>Tegyen papírt az 1. (~3) kazettába. vagy Adjon papírt a kézi adagolóba.</p>	<p>Kifogyott a papír a jelzett papírkazettából vagy kézi adagolóból?</p>	<p>Tegyen a jelzett méretű papírt a jelzett helyre. Ha a papír típusa is megadásra került, a szükséges papír típusa szintén megjelenik. Másik papírforrás használatához válassza ki a papírforrást, majd nyomja meg az OK gombot. Másik papírforrás használatához nyomja meg a [Papír] (jobb választó) gombot, válassza ki a kívánt papírforrást, majd nyomja meg az OK gombot.</p>	–
	<p>Meg lett adva a nyomtatási papír?</p>	<p>A megadott papírtípust tartalmazó kazetta nem elérhető. Másik papírforrás használatához nyomja meg a [Papír] (jobb választó) gombot, válasszon egy másik papírforrást, majd nyomja meg az OK gombot.</p>	–
	<p>A kazetta megfelelően vissza lett téve?</p>	<p>Vegye ki a kazettát, és tegye vissza megfelelően.</p>	–
<p>Túllépte a fldat.-nyilv korlátozást.</p>	–	<p>A felhasznált papír túllépte a feladat-nyilvántartásnál előzőleg beállított korlátozást. Más műveletet már nem végezhet. Nyomja meg az OK gombot. A feladat meg lett szakítva. Kísérlelje meg a feladatot később, a papírhasználati korlátozás visszaállítása után.</p>	<p>Részletek: <i>Használati útmutatót.</i></p>
<p>Túllépte a fldat.-nyilv korlátozást. Nem olvashat be.</p>	–	<p>A fax átvitelt a feladat-nyilvántartás letiltotta. Más műveletet már nem végezhet. Nyomja meg az OK gombot. A feladat meg lett szakítva. Ellenőrizze a feladat-nyilvántartás beállításait.</p>	<p>Részletek: <i>Használati útmutatót.</i></p>

Üzenet	Ellenőrizendő pont	Javító művelet	Oldalszám
Ütemezett küldési feladatok száma túllépve.	–	A feladatok száma meghaladta a késleltetett átvitel beállított korlátját. Nyomja meg az OK gombot. A feladat meg lett szakítva. Várja meg, amíg lezajlanak a késleltetett átvitelek, vagy törölje a késleltetett átvitelt, és indítsa el újra a feladatot.	–

Hibaelhárítás

Probléma esetén először ellenőrizze az alábbiakat. Ha a probléma továbbra is fennáll, lépjen kapcsolatba a szervizképviselettel.

Jelenség	Ellenőrizendő pont	Javító művelet	Oldalszám
Nem küldhető el a dokumentum.	A moduláris kábel megfelelően van csatlakoztatva?	Megfelelően csatlakoztassa a moduláris kábelt.	–
	A kijelzőn a <i>Kommunikációs hiba</i> felirat látható?	Szüntesse meg a hiba okát, és küldje el újra a faxot.	<i>Függelék-7</i>
	Van beállítva TX (küldési) korlátozás?	Törölje a TX korlátozást.	–
Nem végezhető közvetítő átvitel.	Van elég szabad hely a memóriában?	Ellenőrizze a feladat állapotát, és amennyiben vannak fölösleges feladatok, szakítsa meg a feladatokat a memória felszabadításához, vagy várjon, amíg befejeződik a még ki nem nyomtatott/ felfüggesztett feladatok küldése/fogadása.	–
Nem végezhető titkosított átvitel.	A regisztrálás megfelelő mind a küldési, mind a fogadási oldalon?	Ellenőrizze újra a regisztrálást a küldési és a fogadási oldalon is.	–
A távoli átkapcsolás nem használható.	A vonal csak impulzusos tárcsázást fogad?	Néhány telefonnál egy nyomógombbal ideiglenesen hangtárcsázásra lehet váltani. Olvassa el telefonkészüléke használati utasítását.	–
	Jó számot használ?	Ellenőrizze a mentett számot. (Alapérték: 55)	–
Nem nyomtat a készülék a vétel után.	Bekapcsolta a memória továbbítást?	Ellenőrizze a továbbítási célhelyet.	–
Nem jön fax.	A moduláris kábel megfelelően van csatlakoztatva?	Megfelelően csatlakoztassa a moduláris kábelt.	–
	A kijelzőn a <i>Kommunikációs hiba</i> felirat látható?	Szüntesse meg a hiba okát, és kérje meg a küldőt, ismétlje meg a leadást.	<i>Függelék-7</i>
	Van beállítva RX (vételi) korlátozás?	Törölje az RX korlátozást.	–

Jelenség	Ellenőrizendő pont	Javító művelet	Oldalszám
Nem végezhető memória vétel.	Van elég szabad hely a memóriában?	Ellenőrizze a feladat állapotát, és amennyiben vannak fölösleges feladatok, szakítsa meg a feladatokat a memória felszabadításához, vagy várjon, amíg befejeződik a még ki nem nyomtatott/ felfüggesztett feladatok küldése/fogadása.	–
Nem végezhető mellékazonosítós átvitel.	A fogadó fax képes a mellékazonosítós átvitelre?	A mellékazonosítós átvitel csak akkor működik, ha a fogadó fax is képes hasonló mellékazonosítós átviteli funkcióra.	–
	Megegyezik a mellékazonosító vagy a mellékazonosító jelszava a fogadó faxnál beállított értékekkel?	Ha az adatok jók, ellenőrizze azokat a vételi oldalon. Ez a készülék nem használ a vételhez mellékazonosító jelszót.	–
	Van elég szabad memória a vételi oldali faxon?	Ellenőriztesse a vételi oldalon tartózkodó személlyel.	–
Nem végezhető memória továbbítás.	A memória továbbítás beállítása [Be]?	Ellenőrizze a memória továbbítás beállításait.	–
Nem végezhető memória továbbítás mellékazonosítóval.	A fogadó fax képes a mellékazonosítós átvitelre?	A mellékazonosítós átvitel csak akkor működik, ha a fogadó fax is képes hasonló mellékazonosítós átviteli funkcióra.	–
	A megadott mellékazonosító megegyezik a fogadó oldalon beállítottal?	Ha az adatok jók, ellenőrizze azokat a vételi oldalon. Ez a készülék nem használ a vételhez mellékazonosító jelszót.	–
Nem lehet kinyerni az adatokat a mellékazonosítós fiókból.	Lett beállítva jelszó a fióknál?	Adja meg a helyes jelszót.	–
A lekérdezéses vétel nem használható.	A küldő oldalon megfelelő a lekérdezéses átvitel beállítása?	Ellenőriztesse a vételi oldalon tartózkodó személlyel.	–

Jelenség	Ellenőrizendő pont	Javító művelet	Oldalszám
Nem használható a mellékazonosítás bulletin board kommunikáció.	A másik oldal faxkészüléke alkalmas a mellékazonosítás hirdetőtábla kommunikációra?	Ha a másik fél faxkészüléke nem alkalmas a hasonló mellékazonosítás hirdetőtábla kommunikációra, akkor nem képes az ilyen faxok fogadására. Ellenőriztesse a vételi oldalon tartózkodó személlyel.	–
	Megfelelő a megadott mellékazonosító vagy jelszó?	Ha az adatok jók, ellenőrizze azokat a vételi oldalon.	–

Függelék

- Karakterbeviteli mód.....Függelék-2
- Műszaki adatok (Fax funkció).....Függelék-3
- MenülistaFüggelék-4
- Hibakódok listájaFüggelék-7

Karakterbeviteli mód

Karakterbeviteli képernyőkön, karakterek beviteléhez lásd az alábbi eljárást.

Gomb

Használja az alábbi gombokat a karakterek beviteléhez.

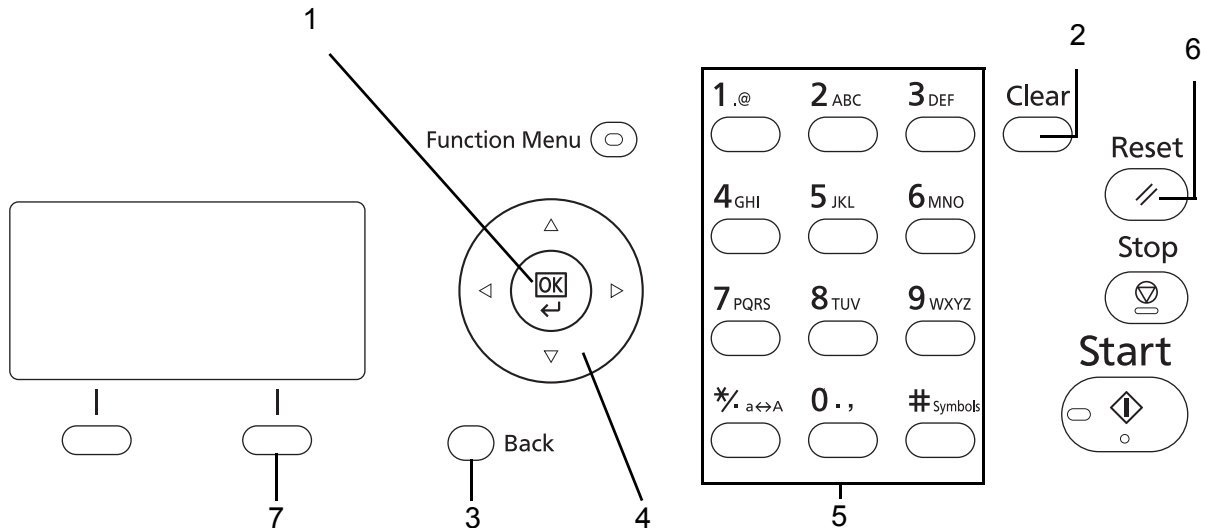

- 1. OK gomb** Nyomja meg a bevitt karakter(ek) véglegesítéséhez.
- 2. Clear gomb** Nyomja meg a kurzornál lévő karakter törléséhez. Ha a kurzor a sor végén áll, a tőle balra eső törlődik.
- 3. Back gomb** A gombot megnyomva visszaléphet arra a képernyőre, ahonnan előhívta a karakterbeviteli képernyőt.
- 4. Kurzor gombok** Ezekkel választhatja ki a beviteli pozíciót, vagy választhatja ki a karaktert a listából.
- 5. Számbillentyűk** Ezekkel választhatja ki a bevinni kívánt karaktert.
- 6. Reset gomb** Ezzel a gombbal léphet ki a karakterbeviteli eljárásból, és térhet vissza a készenléti képernyőhöz.
- 7. Jobb oldali választó gomb** Ezzel választhatja ki a beírandó karakter típusát (ha a [Szöveg] látható a kijelzőn).

Műszaki adatok (Fax funkció)

MEGJEGYZÉS: A műszaki adatok előzetes értesítés nélkül módosulhatnak.

Jellemző	Leírás
Típus	d-Color MF2604en
Kompatibilitás	Super G3
Kommunikációs vonal	Előfizetői telefonvonal
Átviteli idő	3 másodperc vagy kevesebb (33 600 bps, JBIG, ITU-T A4 #1 tesztoldal)
Átviteli sebesség	33 600/31 200/28 800/26 400/24 000/21 600/19 200/16 800/14 400/12 000/ 9 600/7 200/4 800/2 400 bps
Kódolás	JBIG/MMR/MR/MH
Hibajavítás	ECM
Eredeti mérete	Max. szélesség: 8 33/64"/216 mm, max. hossz: 14 1/64"/356 mm
Automatikus dokumentumadagoló	Max. 50 lap
Beolvasási felbontás	Vízszintes × Függőleges 200 × 100 dpi Normál (8 pont/mm × 3,85 sor/mm) 200 × 200 dpi Finom (8 pont/mm × 7,7 sor/mm) 200 × 400 dpi Szuperfinom (8 pont/mm × 15,4 sor/mm) 400 × 400 dpi Ultrafinom (16 pont/mm × 15,4 sor/mm)
Nyomtatási felbontás	600 × 600 dpi
Fokozatosság	256 árnyalat (hibaszétszórás)
Gyorsgomb	22 gomb
Továbbítás egyszerre több állomásra	Max. 100 célhely
Fogadás memóriába	256 oldal vagy több (ITU-T A4 #1 tesztoldalnál)
Képmemória kapacitása	3,5 MB (normál) (beérkező faxok esetén)
Jelentések	Elküldött fax igazolójelentés, FAX RX eredmény jelentés, jelentés az elküldés előtt megszakított feladatról, műveletjelentés, állapotoldal

Menülista

Az üzenetkijelzőn megjelenő és a kezelőpanelen található gombokkal a következő menük érhetők el. A gép használata közben ez a lista segítséget nyújthat. Kattintson az alább látható oldalszámra a hozzá tartozó funkció beállítási módjának megtekintéséhez.

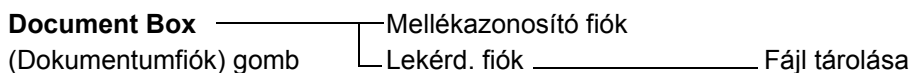
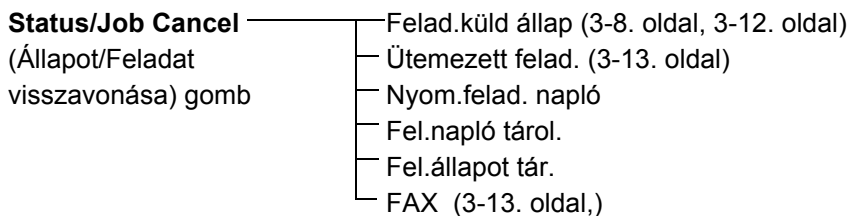
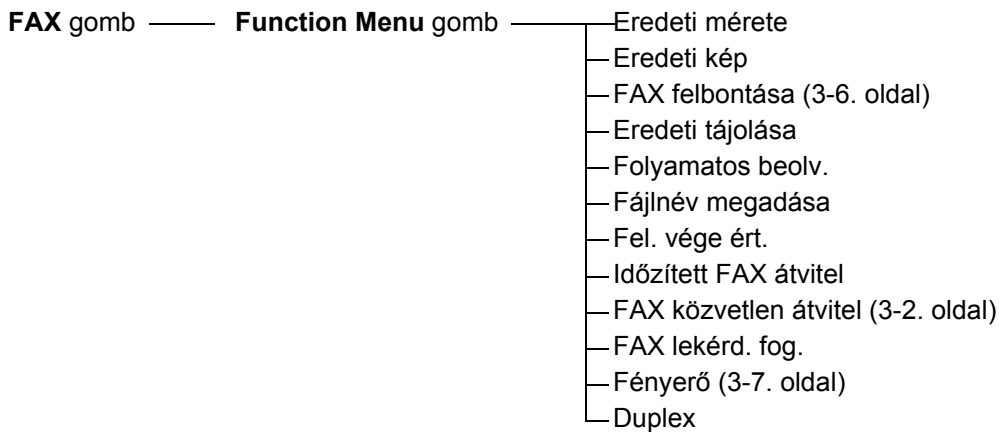

Az előző oldal folytatása

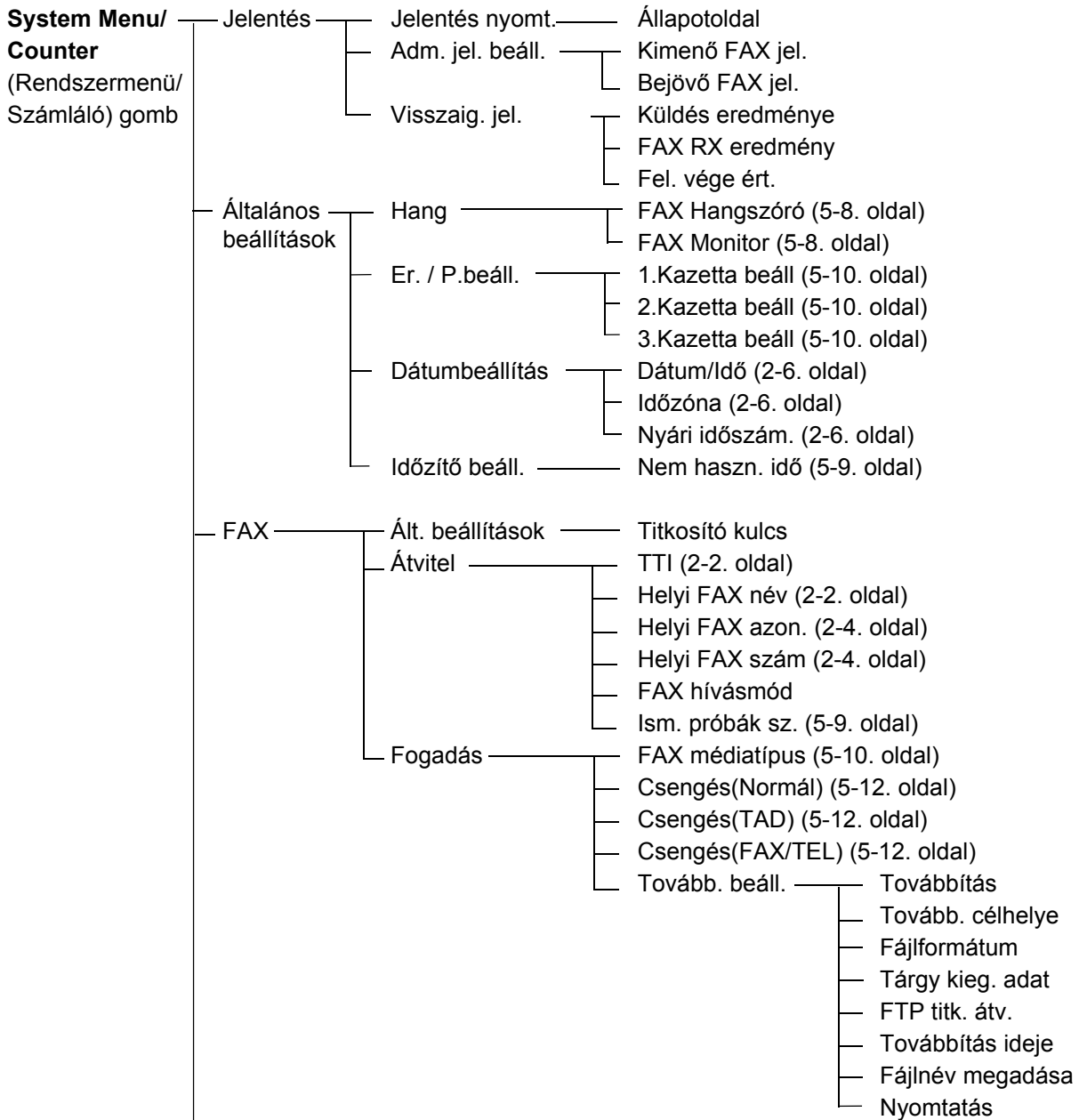

Folytatás a következő oldalon

Az előző oldal folytatása

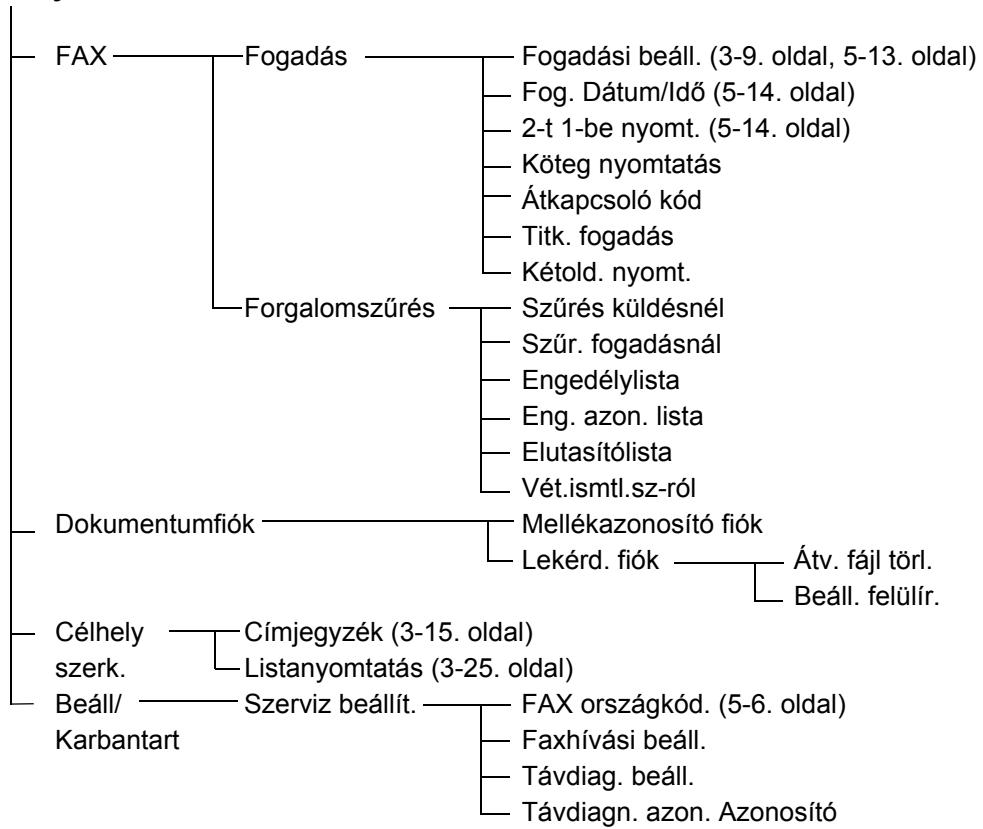

Hibakódok listája

Átviteli hiba esetén az alábbi hibakódok valamelyike bekerül a TX/RX eredmény jelentésbe és a Műveletjelentésbe.

MEGJEGYZÉS: Ha a V34 kommunikáció során történik a hiba, a hibakódban *U* helyett *E* látható.

Hibakód	Lehetséges ok/művelet
Foglalt	Az automatikus hívásismétlések ellenére sem sikerült létrehozni a kommunikációt a célállomással. Küldje újra.
MEGSZAKÍTVÁ	Az átvitelt a felhasználó megszakította. A vételt a felhasználó megszakította.
U00300	A papír kifogyott a célállomáson. Ellenőriztesse a vételi oldalon tartózkodó személlyel.
U00430 - U00462	A vétel a kommunikációs funkciók inkompatibilitása miatt sikertelen, bár a kapcsolat létrejött.
U00601 - U00690	A kommunikáció a készülék hibája miatt leállt. Ismétlje meg a küldést vagy a fogadást.
U00700	A kommunikáció a küldő vagy a fogadó oldali gép hibája miatt megszakadt.
U00800 - U00811	Hibásan küldött oldal(ak). Küldje újra.
U00900–U00910	Hibásan fogadott oldal(ak). Kérje meg a küldőt, hogy ismétlje meg a faxot.
U01000 - U01097	Kommunikációs hiba történt az átvitel során. Küldje újra.
U01100 - U01196	Kommunikációs hiba történt a vétel során. Kérje meg a küldőt, hogy ismétlje meg a faxot.
U01400	Nem jött létre a kommunikáció a küldő vagy a fogadó állomással, mert hangtárcsázást kísérelt meg a berendezés impulzusos tárcsázású vonalon.
U01500	Kommunikációs hiba történt a nagysebességű átvitel során. Küldje újra.
U01600	Kommunikációs hiba történt a nagysebességű vétel során. Kérje meg a küldőt, hogy csökkentse az átviteli sebességet, és ismétlje meg a faxot.
U01700–U01720	Kommunikációs hiba történt a nagysebességű átvitel során. Küldje újra.

Hibakód	Lehetséges ok/művelet
U01721	Kommunikációs hiba történt a nagysebességű átvitel során. A beállított átviteli sebességet esetleg a fogadó készülék nem ismeri. Csökkentse az átviteli sebességet, és küldje újra.
U01800–U01820	Kommunikációs hiba történt a nagysebességű vétel során. Kérje meg a küldőt, hogy csökkentse az átviteli sebességet, és ismételje meg a faxot.
U01821	Kommunikációs hiba történt a nagysebességű vétel során. A beállított átviteli sebességet esetleg ez a készülék nem ismeri. Kérje meg a küldőt, hogy csökkentse az átviteli sebességet, és ismételje meg a faxot.
U03000	Lekérdezéses fogadásnál a fax fogadása sikertelen, mert az eredeti nem lett előkészítve a másik állomáson. Beszéljen a másik féllel.
U03200	Mellékazonosító hirdetőtábla fogadási kísérlet történt, a másik fél faxkészüléke hasonló gyártmányú, de a megadott mellékazonosító fiók nem tartalmaz adatokat. Beszéljen a másik féllel.
U03300	Az alábbi 1. vagy 2. miatt hiba történt. Beszéljen a másik féllel. <ul style="list-style-type: none"> 1 A másik fél készüléke hasonló gyártmányú, és átviteli szűrésbe ütközött a saját fax a lekérdezéses fogadás során. A kommunikáció hibás jelszó miatt megszakadt. 2 A másik fél készüléke hasonló gyártmányú, és átviteli szűrésbe ütközött a saját fax a mellékazonosító hirdetőtábla kommunikáció során. A kommunikáció hibás jelszó miatt megszakadt.
U03400	A lekérdezéses vétel megszakadt, mert a másik fél által megadott jelszó nem illik a vevő készülék FAX azonosítójához. Beszéljen a másik féllel.
U03500	Mellékazonosító hirdetőtábla fogadási kísérlet történt, a másik fél faxkészüléke hasonló gyártmányú, de a megadott mellékazonosító fiók a másik gépen nem található. Ellenőriztesse a vételi oldalon tartózkodó személlyel.
U03600	A másik fél faxkészüléke hasonló gyártmányú, de a mellékazonosító hirdetőtábla fogadás megszakadt, mert a megadott jelszó hibás. Beszéljen a másik féllel.

Hibakód	Lehetséges ok/művelet
U03700	Mellékazonosító hirdetőtábla fogadási kísérlet történt, de a másik fél faxkészülékén vagy nincs mellékazonosító hirdetőtábla kommunikációs funkció, vagy nem voltak eredetiek a mellékazonosító fiókban.
U04000	A megadott mellékazonosító fiók nem lett regisztrálva a saját gyártmányú fogadókészüléken, vagy a mellékazonosító nem megfelelő.
U04100	A fogadó készüléken nincs mellékazonosító fiók funkció, vagy a mellékazonosító nem megfelelő.
U04200	A tikosított átvitel megszakadt, mert a megadott fiók nincs regisztrálva.
U04300	A titkosított átvitel megszakadt, mert a fogadó faxon nincs titkosítási funkció.
U04400	A tikosított átvitel megszakadt, mert a titkosító kulcsok nem illeszkednek.
U04500	A tikosított fogadás megszakadt, mert a titkosító kulcsok nem illeszkednek.
U05100	Az átvitel megszakadt, mert a kommunikációs követelmények az ezen a gépen beállított átviteli szűrés miatt nem teljesültek. Ellenőriztesse a vételi oldalon tartózkodó személlyel.
U05200	A vétel megszakadt, mert a kommunikációs követelmények az ezen a gépen beállított vételi szűrés miatt nem teljesültek.
U05300	A vételt a fogadó fél visszautasította, mert a kommunikációs követelmények a fogadó gépen beállított vételi szűrés miatt nem teljesültek. Ellenőriztesse a vételi oldalon tartózkodó személlyel.
U14000	A mellékazonosító fiókba történő vétel leállt, mert elfogyott a készülék memóriája. Szabadítson fel helyet a memória tartalmának kinyerésével, vagy szüntesse meg a vételt a mellékazonosító fiókba.
U14100	A mellékazonosító fiókba vagy a hasonló gyártmányú készülék mellékazonosító fiókjába történő átvitel leállt, mert elfogyott a fogadó készülék memóriája. Ellenőriztesse a vételi oldalon tartózkodó személlyel.

Hibakód	Lehetséges ok/művelet
U19000	A memóriába történő vétel leállt, mert elfogyott a készülék memóriája. Szabadítson fel helyet a memória tartalmának kinyerésével, és kérjen ismételt küldést.
U19100	A memóriába történő átvitel leállt, mert elfogyott a fogadó készülék memóriája. Ellenőriztesse a vételi oldalon tartózkodó személlyel.
U19300	Az átvitel leállt, mert adathiba keletkezett az átvitel során. Küldje újra.

Tárgymutató

A

A készülék kikapcsolásakor betartandó óvintézkedések [6-4](#)

A készülék részei és azok funkciói [1-1](#)

Adatátvitel memóriából [3-3](#)

Mégse [3-12](#)

Átvitel kezdeti sebessége [3-5](#), [3-19](#)

Átviteli eredmények és mentési állapotok ellenőrzése [4-1](#)

Automatikus küldés [3-2](#)

B

Beállítás és tárolás

Alapvető funkciók használata [5-6](#)

Beérkezett faxok kinyomtatása/elküldése igény szerint (továbbítás memóriából) [6-9](#)

C

Célhelyek megerősítési képernyője [4-13](#)

Címjegyzék [3-15](#)

Célhely kiválasztása [3-23](#)

Címlista nyomtatása [3-25](#)

Keresés [3-23](#)

Módosítás/törlés [3-24](#)

Új célállomás regisztrálása [3-15](#)

Csengetések [5-12](#)

D

Dátum [2-6](#)

Dokumentumadagoló [1-5](#)

E

ECM-kommunikáció [3-5](#), [3-19](#)

E-mail értesítés

Jelentés faxfogadás eredményéről [4-11](#)

Eredetik elhelyezése [3-4](#)

F

FAX automatikus fogadása [3-9](#), [5-13](#)

FAX/TEL automata átkapcsolás bejövő hívásnál [5-2](#), [5-13](#)

FAX/üzenetrögzítő automata átkapcsolás bejövő hívásnál [5-4](#), [5-13](#)

Faxfeladat előzmények [4-3](#)

Feladatnapló képernyő [4-3](#)

Felbontás [3-6](#)

Felkészülés a használatra [2-1](#)

Fényerő [3-7](#)

Fogadás memóriába [3-10](#), [6-9](#)

G

Gyorsgombok [3-26](#)

Célhely kiválasztása [3-27](#)

Módosítás/törlés [3-28](#)

Új célállomás regisztrálása [3-26](#)

H

Hangerő beállítás [5-8](#)

Helyi FAX adatok [2-4](#)

Helyi FAX név [2-3](#)

Hibaelhárítás [6-8](#)

Hibakódok listája [Függelék-7](#)

Hibaüzenetek [6-5](#)

I

Idő [2-6](#)

J

Jelentés

Állapotoldal [4-10](#)

FAX fogadási eredmény jelentések [4-5](#)

Jelentés a küldés előtt megszakított feladatról [4-7](#)

Küldési eredmény jelentések [4-5](#)

Műveletjelentés [4-8](#)

Jelzőfények [6-2](#)

K

Késleltetett átvitel

Azonnali átvitel **3-13**

Mégse **3-13**

Készülék (nevek) **1-4**

Kezelőpanel **1-2**

Kézi vétel **5-13**

Kommunikáció mellékazonosítóval **3-5**

Közvetítő átvitel **6-8**

Közvetlen átvitel **3-3**

Mégse **3-13**

Küldés állapota **3-8**

Küldő terminálazonosító (TTI) kiválasztása
2-2

L

Lekérdezéses kommunikáció

Lekérdezéses fogadás **6-9**

M

Mégse

Átvitel törlése (a kommunikáció megszakítása) **3-13**

Késleltetett átvitel törlése **3-13**

Közvetlen átvitel törlése **3-13**

Lekérés vagy Hirdetőtábla Mellékazonosítás adás törlése **3-14**

Memóriából történő átvitel törlése **3-12**

Mellékazonosítás hirdetőtábla kommunikáció **6-10**

Menülista **Függelék-4**

Műszaki adatok **Függelék-3**

N

Nem haszn. idő **5-9**

Nem jön fax **6-8**

Nem küldhető el a dokumentum **6-8**

Nem végezhető mellékazonosítás átvitel **6-9**

Nem végezhető memória vétel **6-9**

Nincs nyomtatás **6-8**

Nyomtatás médiatípusa **5-10**

P

PBX (alközpont) **2-8**

T

Távoli átkapcsolás **6-8**

Titkosított átvitel **3-5**

Titkosított kommunikáció **6-8**

U

Újratárcsázás **3-29**

Ismétlések számának módosítása **5-9**

V

Vétel dátuma és ideje **5-14**

Vételi mód **5-13**

AZ ELEKTROMOS ÉS ELEKTRONIKUS BERENDEZÉSEK ÉS KOMPONENSEIK KEZELÉSÉRE, GYŰJTÉSÉRE, ÚJRAFELHASZNÁLÁSÁRA ÉS GYŰJTÉSÉRE VONATKOZÓ, 2002/96/EK IRÁNYELV

1. AZ EURÓPAI KÖZÖSSÉGHEZ (EK) TARTOZÓ ORSZÁGOK SZÁMÁRA

Az elektromos és elektronikus berendezések szilárd városi hulladékként való eldobása szigorúan tilos: elkülönítve kell azokat gyűjteni. E berendezések nem megfelelően felszerelt és nem engedélyezett helyen való lerakása az egészségre és a környezetre ártalmas hatású lehet.

Az ezt megszegőkkel szemben a törvény által meghatározott szankciók és rendszabályok kerülnek alkalmazásra.

BERENDEZÉSEINK SZABÁLYSZERŰ ELDOBÁSA:

a) Lépjen érintkezésbe a helyi hatóságokkal, akik rendelkezésére bocsátják a hulladék megfelelő kezeléséhez szükséges gyakorlati ismereteket és előírásokat, mint például: a hulladékgyűjtő központok helye és nyitva tartásuk stb.

b) Ha új készüléket vásárol tőlünk, adjon le eladónknak egy ahhoz hasonló, használt készüléket.

A készüléken feltüntetett áthúzott szemétygyűjtő ábrázolásának a jelentése az alábbi:



- A készüléket, amikor eldobása esedékesé válik, egy felszerelt hulladékgyűjtő központban kell leadni és a városi hulladéktól elkülönítve kezelni;

- Az Olivetti garantálja a 2002/96/EK Irányelvnek (és későbbi kiegészítéseinek) megfelelő kezelési, gyűjtési, újrafelhasználási és eldobási eljárásokat.

2. A TÖBBI (NEM AZ EK-HEZ TARTOZÓ) ORSZÁG SZÁMÁRA

Az elektromos és elektronikus berendezések kezelése, gyűjtése, újrafelhasználása és eldobása az adott ország érvényben lévő törvényei szerint kell, hogy végrehajtásra kerüljön.



DICHIARAZIONE CE DI CONFORMITA' del COSTRUTTORE secondo ISO/IEC 17050
MANUFACTURER'S CE DECLARATION of CONFORMITY according to ISO/IEC 17050

OLIVETTI S.p.A Via Jervis, 77 - IVREA (TO) - ITALY

Dichiara sotto la sua responsabilita' che i prodotti:

Declares under its sole responsibility that the products:

Categoria generale:	Apparecchiature per la Tecnologia dell'Informazione
Equipment category:	Information Technology Equipment
Tipo di apparecchiatura:	Stampante Multifunzionale
Product type:	Multifunctional Printer
Nome / model:	d-Color MF2603en, d-Color MF2604en d-Color MF2603 plus, d-Color MF2604 plus
Opzioni / options:	PF-520, PF-530, IB-23, IB-50

sono CONFORMI alla Direttiva 1999/5/CE del 9 marzo 1999
are in compliance with directive 99/5/EC dated 9th march 1999

e soddisfano i requisiti essenziali di **Compatibilità Elettromagnetica, Consumo Energetico e Sicurezza** previsti dalle Direttive:

and fulfill the essential requirements of Electromagnetic Compatibility, Electrical Power Consumption and Electrical Safety as prescribed by the Directives:

2004/108/CE del 15 Dicembre 2004; (EMC)

2004/108/EC dated 15th December 2004;

2009/125/CE del 21 Ottobre 2009; (ErP)

2009/125/EC dated 21st October 2009;

2006/95/CE del 12 Dicembre 2006; (LVD)

2006/95/EC dated 12th December 2006;

in quanto progettati e costruiti in conformita' alle seguenti Norme Armonizzate:

since designed and manufactured in compliance with the following European Harmonized Standards:

EN 55022:2006 (Limits and methods of measurements of radio interference characteristics of Information Technology Equipment) / Class B;

EN 61000-3-2:2006 (Electromagnetic Compatibility (EMC) - Part 3: Limits - Section 2: Limits for harmonic current emissions (equipment input current ≤ 16 A per phase)

EN 61000-3-3:1995 + A1:2001 + A2:2005 (Electromagnetic Compatibility (EMC) - Part 3: Limits - Section 3: Limitation of voltage fluctuations and flicker in low voltage supply systems for equipment with rated current up to and including 16A);

EN 55024:1998 + A1:2001 + A2:2003 (Electromagnetic Compatibility – Information technology equipment – Immunity characteristics – Limits and methods of measurement);

EN 60950-1:2006+ A11:2009 (Safety of Information Technology Equipment, including electrical business equipment.)

EN 60825-1:2007 (Radiation Safety of laser products, equipment classification, requirements and user's guide).

ETSI TBR 21/1998 - Requirements for pan-European approval for connection to the analogue Public Switched Telephone Networks (PSTN) of TE (excluding TE supporting the voice telephony service) in which network addressing, if provided, is by means of Dual Tone Multi Frequency (DTMF) signaling.

EN 300 330-1 V1.5.1/2006

EN 300 330-2 V1.3.1/2006

EN 62301:2005 (Household electrical appliances – Measurement of standby power)

La conformita' ai suddetti requisiti essenziali viene attestata mediante l'apposizione della **Marcatura CE** sul prodotto.

*Compliance with the above mentioned essential requirements is shown by affixing the **CE marking** on the product.*

Ivrea, 27 Maggio 2011

Ivrea, 27th May 2011

Walter Fontani

Quality M.P.

Olivetti S.p.A.

Note: 1) La Marcatura CE è stata apposta nel 2011

Notes: 1) *CE Marking has been affixed in 2011*

2) Il Sistema della Qualità è conforme alle norme serie UNI EN ISO 9000.

2) *The Quality System is in compliance with the UNI EN ISO 9000 series of Standards*

**QUALITY
CERTIFICATE**

This machine has passed
all quality controls and
final inspection

