

olivetti



دليل تشغيل الفاكس

d-COLORMF2604en

Code: 569008ar

PUBLICATION ISSUED BY:

Olivetti S.p.A.

Gruppo Telecom Italia

Via Jervis, 77 - 10015 Ivrea (ITALY)

www.olivetti.com

Copyright © 2011, Olivetti

All rights reserved

The mark affixed to the product certifies that the product satisfies the basic quality requirements.



The manufacturer reserves the right to carry out modifications to the product described in this manual at any time and without any notice.



ENERGY STAR is a U.S. registered mark.

The ENERGY STAR program is an energy reduction plan introduced by the United States Environmental Protection Agency in response to environmental issues and for the purpose of advancing the development and utilization of more energy efficient office equipment.

Your attention is drawn to the following actions which could compromise the conformity attested to above, as well as the characteristics of the product:

- incorrect electrical power supply;
 - incorrect installation, incorrect or improper use or use not in compliance with the warnings provided in the User's Manual supplied with the product;
 - replacement of original components or accessories with others of a type not approved by the manufacturer, or performed by unauthorised personnel.
-

All rights reserved. No part of this material may be reproduced or transmitted in any form or by any means, electronic or mechanical, including photocopying, recording or by any information storage and retrieval system, without permission in writing from the Publisher.

اصطلاحات الأمان في هذا الدليل

يرجى قراءة دليل التشغيل قبل استخدام جهاز الفاكس.

الأقسام الموجودة في هذا الكتيب وأجزاء الفاكس الموجود عليها الرموز هي تحذيرات أمان الهدف منها حماية المستخدم والأفراد والأشياء الأخرى المجاورة، فضلاً عن ضمان الاستخدام الآمن لجهاز الفاكس. فيما يلي قائمة بالرموز ومعنى كل منها.

تحذير:  يشير إلى احتمال حدوث إصابات خطيرة أو حتى وقوع حالة وفاة نتيجة عدم الانتباه بشكل مناسب أو نتيجة عدم التعامل مع الأمور ذات الصلة بشكل صحيح.

تنبيه:  يشير إلى إمكانية حدوث إصابات شخصية أو حدوث تلف في الجهاز نتيجة عدم الانتباه إلى النقاط الموضحة أو الاستخدام غير الصحيح لها.

رموز

يشير رمز  إلى أن القسم المقصود يتضمن تحذيرات أمان. هناك نقاط انتباه خاصة موضحة داخل الرمز.

 [تحذير عام]

 [تحذير من درجة حرارة مرتفعة]

يشير رمز  إلى أن القسم ذا الصلة يتضمن معلومات حول الإجراءات الممنوعة. يتم توضيح خصائص الإجراءات الممنوع داخل الرمز.

 [تحذير من إجراء ممنوع]

 [ممنوع إجراء عمليات فك]

يشير رمز  إلى أن القسم ذا الصلة يتضمن معلومات عن الإجراءات التي يلزم تنفيذها. يتم توضيح خصائص الإجراءات المطلوب داخل الرمز.

 [تنبيه لإجراء مطلوب]

 [أزل قابس الطاقة من مأخذ التيار]

 [صل الجهاز دائماً بمأخذ تيار ذي وصلة أرضية]

الرجاء الاتصال بمندوب الخدمة لطلب استبدال في حال كانت تحذيرات الأمان الموجودة في دليل التشغيل هذا غير واضحة أو في حالة فقدان الدليل نفسه. (يتطلب ذلك دفع رسوم)

ملاحظة

نظراً لتحديث الأداء، فإن المعلومات الواردة في هذا الدليل عرضة للتغيير بدون إشعار مسبق.

المحتويات

1	أسماء الأجزاء والوظائف
1-2	لوحة التشغيل
1-4	الجهاز
2	التجهيز قبل الاستخدام
2-2	تحديد هوية طرف الإرسال (TTI)
2-3	إعداد معلومات TTI
2-5	إدخال التاريخ والوقت
2-7	الاتصال بنظام PBX (تبادل الفرع الخاص) (أوروبا فقط)
3	تشغيل الفاكس (أساسي)
3-2	الإرسال التلقائي
3-9	الاستلام التلقائي للفاكس
3-11	إلغاء الاتصال
3-14	باستخدام دليل العناوين
3-24	باستخدام المفاتيح السريعة
3-27	الاتصال بنفس النظام المستلم (إعادة الاتصال)
4	التحقق من نتائج الإرسال وحالة التسجيل
4-2	الطرق المختلفة للتحقق من نتائج الإرسال وحالة التسجيل
4-3	فحص تاريخ مهمة الفاكس
4-5	التقارير الإدارية للطباعة
4-11	التبليغ بنتيجة استلام الفاكس عبر البريد الإلكتروني
4-13	شاشة تأكيد الوجهات
5	الإعداد والتسجيل
5-2	استلام تبديل تلقائي فاكس/هاتف
5-4	استلام تبديل تلقائي فاكس/جهاز رد آلي
5-6	إجراء التشغيل الأساسي
5-8	ضبط مستوى الصوت
5-9	عدد المحاولات
5-10	نوع وسائط الطباعة
5-12	نغمات الرنين
5-13	وضع الاستلام
5-14	تاريخ/توقيت الاستلام
6	استكشاف المشكلات وإصلاحها
6-2	المؤشرات أثناء عملية الإرسال/الاستقبال
6-2	الاستجابة لوميض مؤشر ATTENTION
6-3	احتياطات عند إيقاف تشغيل الطاقة
6-4	رسائل الخطأ
6-6	حل المشكلات
الملحق	طريقة إدخال الحروف
2-الملحق	المواصفات (وظيفة الفاكس)
3-الملحق	لائحة القائمة
4-الملحق	قائمة رموز الخطأ
7-الملحق	

معلومات السلامة

حول دليل التشغيل هذا

يحتوي دليل التشغيل هذا على معلومات عن استخدام وظائف الفاكسيميلي بهذا الجهاز . يرجى قراءة دليل التشغيل قبل البدء في استخدام هذا الجهاز .
أثناء الاستخدام، راجع دليل تشغيل الجهاز للحصول على معلومات بخصوص الأقسام المدرجة فيما يلي.

- ملصقات التنبيه
- تدابير وقائية بشأن التنبيه
- تدابير وقائية عند الاستخدام
- تحميل الورق
- استبدال حاوية مسحوق الحبر وصندوق الحبر المستهلك
- تحرير انحشارات الورق
- إصلاح الأعطال
- تنظيف

إشعار عام

إشعار قانوني

لا نتحمل أية مسؤولية عن فقد، سواء أكان كلياً أو جزئياً، المستندات المستلمة إذا كان سبب الفقد يرجع لأضرار بنظام الفاكس أو أعطال أو سوء استخدام أو عوامل خارجية مثل انقطاع الطاقة؛ أو عن أية خسائر اقتصادية بحتة أو خسائر في الأرباح ناتجة عن ضياع الفرص بسبب فقد المكالمات أو الرسائل المسجلة الناتجة منها.

معلومات العلامة التجارية

Adobe Acrobat و Adobe Reader و PostScript هي علامات تجارية مسجلة لشركة Adobe Systems Incorporated.

جميع أسماء الشركات والمنتجات الأخرى الواردة في دليل التشغيل هذا هي علامات تجارية أو علامات تجارية مسجلة تخص مالكيها. تم حذف العلامتين TM و [®] في هذا الدليل.

IMPORTANT SAFETY INSTRUCTIONS

When using your telephone equipment, basic safety precautions should always be followed to reduce the risk of fire, electric shock and injury to persons, including the following:

CAUTION: To reduce the risk of fire, use only No.26 AWG or larger UL listed or CSA certified telecommunication line cord.

- 1 Do not use this product near water, for example, near a bath tub, wash bowl, kitchen sink or laundry tub, in a wet basement or near a swimming pool.
- 2 Avoid using a telephone (other than a cordless type) during an electrical storm. There may be a remote risk of electric shock from lightning.
- 3 Do not use the telephone to report a gas leak in the vicinity of the leak.
- 4 Use only the power cord and batteries indicated in this manual. Do not dispose of batteries in a fire. They may explode. Check with local codes for possible special disposal instructions.

SAVE THESE INSTRUCTIONS

IMPORTANTES MESURES DE SECURITE

Certaines mesures de sécurité doivent être prises pendant l'utilisation de matériel téléphonique afin de réduire les risques d'incendie, de choc électrique et de blessures. En voici quelques unes:

- 1** Ne pas utiliser l'appareil près de l'eau, p. ex., près d'une baignoire, d'un lavabo, d'un évier de cuisine, d'un bac à laver, dans un sous-sol humide ou près d'une piscine.
- 2** Eviter d'utiliser le téléphone (sauf s'il s'agit d'un appareil sans fil) pendant un orage électrique. Ceci peut présenter un risque de choc électrique causé par la foudre.
- 3** Ne pas utiliser l'appareil téléphonique pour signaler une fuite de gaz s'il est situé près de la fuite.
- 4** Utiliser seulement le cordon d'alimentation et le type de piles indiqués dans ce manuel. Ne pas jeter les piles dans le feu: elles peuvent exploser. Se conformer aux règlements pertinents quant à l'élimination des piles.

CONSERVER CES INSTRUCTIONS

بيان بمطابقة التوجيهات 2004/108/EC، و 2006/95/EEC، و 93/68/EEC، و 1999/5/EC و 2009/125/EC
نعلن وفقاً لمسئوليتنا الكاملة عن أن المنتج الذي يعتبر هذا الإعلان بصددته يتوافق مع المعايير التالية.

EN55024	حدود وطرق القياس لخصائص قوة جهاز تكنولوجيا المعلومات
EN55022 Class B	حدود وطرق القياس لخصائص التداخل اللاسلكي لجهاز تكنولوجيا المعلومات
EN61000-3-2	حدود انبعثات التيارات المتوافقة بالنسبة تيار دخل الجهاز ≥ 16 أمبير لكل مرحلة
EN61000-3-3	حد تقلبات واضطرابات الجهد في أنظمة تزويد الطاقة منخفضة الجهد للأجهزة ذات التيار المقدر ≥ 16 أمبير
EN60950-1	سلامة جهاز تكنولوجيا المعلومات، بما في ذلك أجهزة العمل الكهربائية.
TBR 21	الجهاز الطرفي (TE)؛ متطلبات التوصيل للحصول على موافقة دول الاتحاد الأوروبي على توصيل الجهاز بشبكات الهاتف التناظرية العامة (PSTNs) للجهاز الطرفي (TE) (باستثناء الجهاز الطرفي (TE) الذي يدعم خدمة الهاتف الصوتي) والذي يتم فيه الاتصال بالشبكات، حال وجودها، بواسطة إشارات التردد المتعدد ثنائية النغمات (DTMF).

التنظيمات الفنية للجهاز الطرفي

يتوافق هذا الجهاز الطرفي مع:

D قومي لـ AN	DE 08R00	•	TBR21	•
D قومي لـ AN	DE 09R00	•	P لـ AN AN 01R00	•
D قومي لـ AN	DE 12R00	•	N و CH لـ AN AN 02R01	•
D قومي لـ AN	DE 14R00	•	N و D ، E ، GR ، P لـ AN AN 05R01	•
E قومي لـ AN	ES 01R01	•	P لـ D ، GR لـ AN AN 06R00	•
GR قومي لـ AN	GR 01R00	•	N و D ، E ، P لـ AN AN 07R01	•
GR قومي لـ AN	GR 03R00	•	D لـ AN AN 09R00	•
GR قومي لـ AN	GR 04R00	•	D لـ AN AN 10R00	•
N قومي لـ AN	NO 01R00	•	P لـ AN AN 11R00	•
N قومي لـ AN	NO 02R00	•	E لـ AN AN 12R00	•
P لـ AN	P 03R00	•	نصيحة عامة AN 16R00	•
P لـ AN	P 04R00	•	D قومي لـ AN DE 03R00	•
P لـ AN	P 08R00	•	D قومي لـ AN DE 04R00	•
			D قومي لـ AN DE 05R00	•

بيان توافق الشبكة

تعلن الشركة المصنعة أن الجهاز قد تم تصميمه للعمل في شبكات الهاتف العامة (PSTN) في البلدان التالية:

■ النمسا	■ فرنسا	■ ليخشتين	■ سلوفاكيا
■ بلجيكا	■ ألمانيا	■ ليتوانيا	■ سلوفانيا
■ بلغاريا	■ اليونان	■ لكسمبورج	■ أسبانيا
■ قبرص	■ المجر	■ مالطا	■ السويد
■ تشيك	■ أيسلندا	■ النرويج	■ سويسرا
■ الدنمارك	■ أيرلندا	■ بولندا	■ هولندا
■ إستونيا	■ إيطاليا	■ البرتغال	■ المملكة المتحدة
■ فنلندا	■ لاتفيا	■ رومانيا	

مقدمة

حول هذا الدليل

يحتوي هذا الدليل على الفصول التالية.

الفصل 1 - أسماء الأجزاء والوظائف

يشرح أجزاء الجهاز ومفاتيح لوحة التشغيل.

الفصل 2 - التجهيز قبل الاستخدام

يشرح الإعدادات المطلوبة قبل استخدام الفاكس.

الفصل 3 - تشغيل الفاكس (أساسي)

يشرح الاستخدام العام لوظيفة الفاكس مثل إرسال النسخ الأصلية واستلام النسخ الأصلية.

الفصل 4 - التحقق من نتائج الإرسال وحالة التسجيل

يشرح كيفية تفحص حالة عمليات الإرسال الأخيرة على شاشة الرسائل. كما يشرح كيفية طباعة التقارير الإدارية لتفحص نائج الاتصال والإعدادات وحالة التسجيل بالجهاز.

الفصل 5 - الإعداد والتسجيل

يشرح إعدادات متنوعة والتسجيل فيما يخص الوظائف، مثل ضبط مستوى الصوت وصوت الإنذار.

الفصل 6 - استكشاف المشكلات وإصلاحها

يشرح كيفية الاستجابة لإشارات الخطأ والمشاكل.

الملحق

يشرح إدخال الحروف ومواصفات الجهاز.

اصطلاحات في هذا الدليل

تستخدم الاصطلاحات التالية وفقاً لطبيعة الوصف.

الاصطلاح	الوصف	مثال
خط عريض	يشير إلى مفاتيح لوحة التشغيل أو شاشة حاسوب.	اضغط على المفتاح Start .
[خط عادي]	يشير إلى عنصر تحديد في شاشة الرسائل.	تحديد [نظام].
خط مائل	يشير إلى رسالة معروضة على شاشة الرسائل.	سيتم عرض "جهاز للنسخ".
	يُستخدم للتأكيد على كلمة رئيسية أو عبارة أو مراجع لمعلومات إضافية.	للحصول على تفاصيل، راجع دليل التشغيل للجهاز.
ملاحظة	يشير إلى معلومات إضافية أو معلومات حول عمليات التشغيل للرجوع عليها.	<u>ملاحظة:</u>
هام	يشير إلى عناصر مطلوبة أو ممنوعة لتجنب المشكلات.	<u>هام:</u>
تنبيه	يشير إلى ما يجب ملاحظته لمنع الإصابة الشخصية أو تعطل الجهاز وكيفية التعامل مع ذلك.	<u>تنبيه:</u>
خط سفلي	وظيفة رابط يتيح لك الانتقال إلى الصفحة ذات الصلة. ضع المؤشر فوق النص الذي تحته خط حتى يتغير شكل المؤشر إلى علامة يد تشير بأصبع (☞). ثم انقر على النص. (في المحتويات، الفهرس ولانحة القوائم، المناطق المرتبطة لا يكون تحته خط.)	راجع <u>المحتويات</u> .

وصف إجراء التشغيل

في دليل التشغيل هذا، يكون التشغيل المستمر للمفاتيح الموجودة على شاشة الرسائل كما يلي:

الوصف في دليل التشغيل	الإجراء الفعلي
اضغط على [فاكس]، [التالي] بعد إرسال، و [التالي] بعد أساسي، ثم [تغيير] بعد ٣٣١.	اضغط على [فاكس]. ▼ اضغط على [التالي] بعد الإرسال. ▼ اضغط على [التالي] بعد أساسي. ▼ اضغط على [تغيير] بـ ٣٣١.

1 أسماء الأجزاء والوظائف

يوضح هذا الفصل أسماء أجزاء جهاز الفاكس.

بالنسبة للأجزاء الأخرى، يرجى الرجوع إلى دليل التشغيل للجهاز.

- لوحة التشغيل 1-2
- الجهاز 1-4

لوحة التشغيل

بالنسبة لأسماء المفاتيح والمؤشرات المطلوبة عند استخدام وظائف أخرى غير الفاكس، راجع "دليل تشغيل الجهاز" دليل التشغيل.

يعرض شاشة Address Book (دليل العناوين)، والتي تسمح لك بإضافة الوجهات.

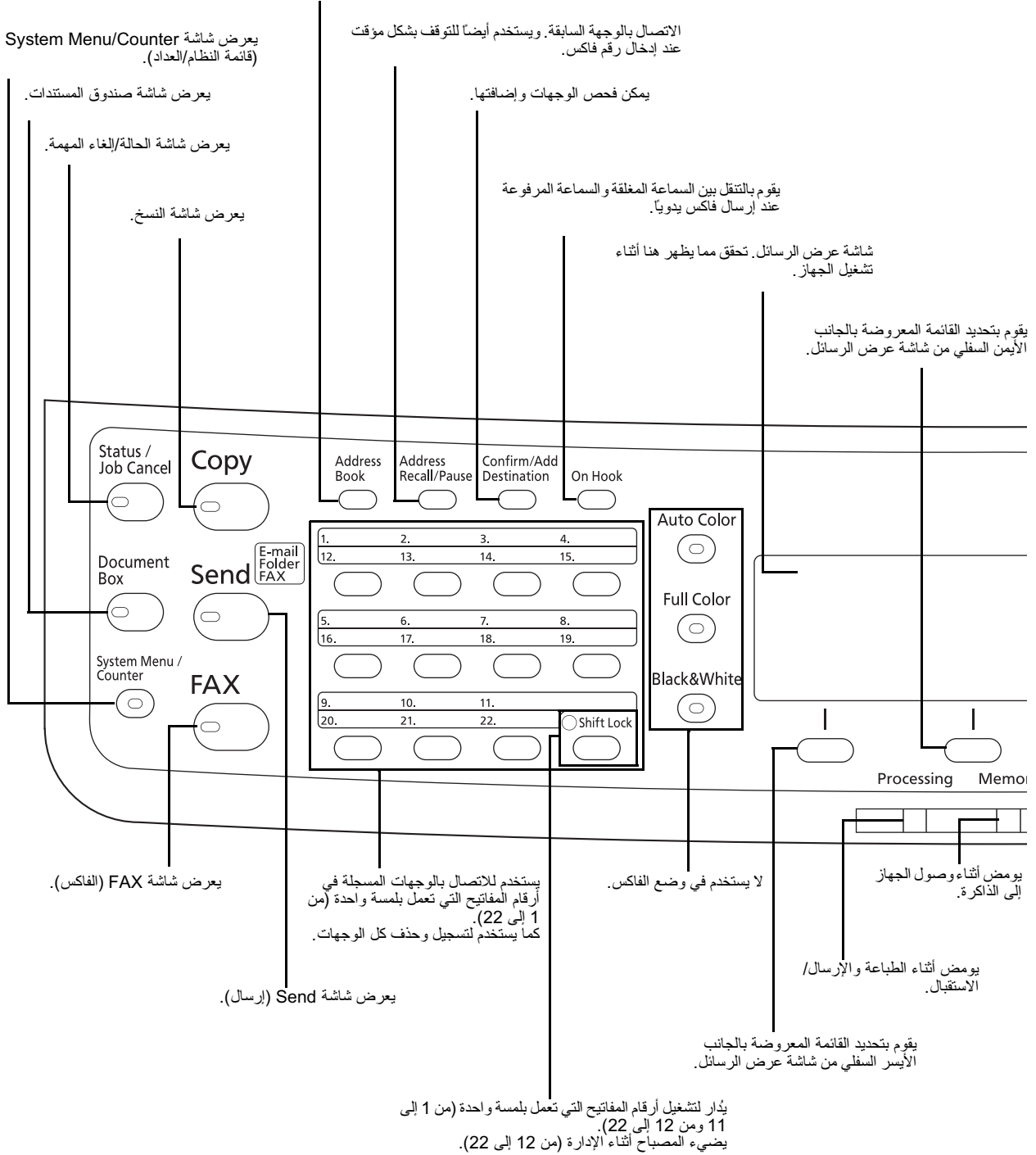

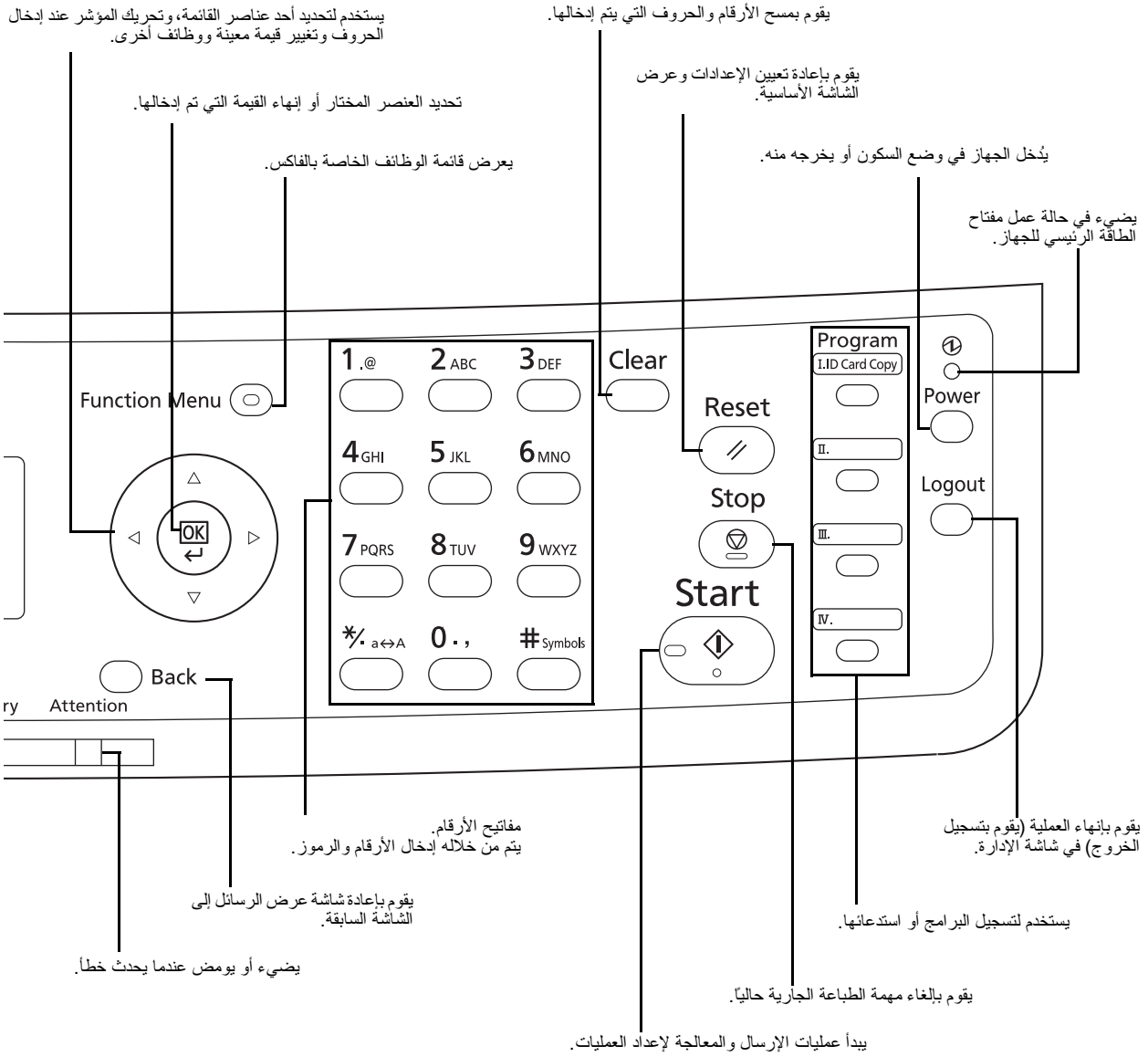

الجهاز

يوضح هذا الفصل أسماء أجزاء جهاز الفاكس.

بالنسبة للأجزاء المطلوبة عند استخدام وظائف أخرى غير الفاكس، راجع دليل التشغيل للجهاز.

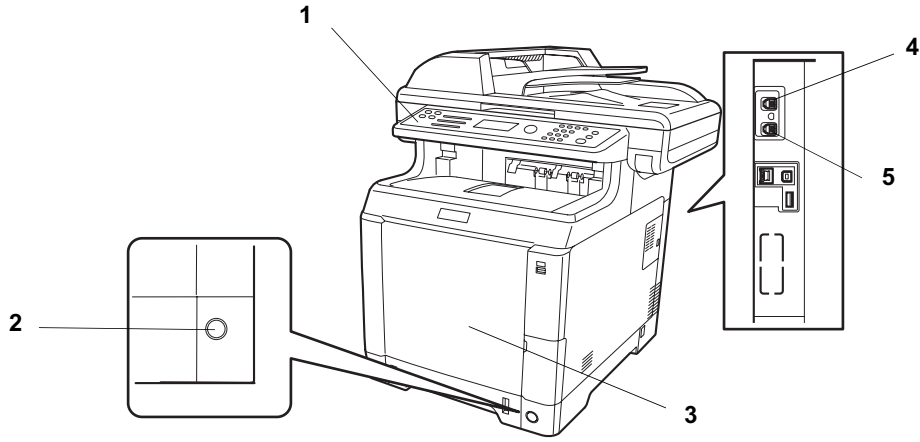

1	لوحة التشغيل	يمكنك إجراء عمليات الفاكس باستخدام هذه اللوحة.
2	مفتاح الطاقة الرئيسي	يعمل على ضبط هذا المفتاح على وضع ON (تشغيل) عند إجراء عمليات الفاكس أو آلة النسخ. تُضيء شاشة عرض الرسائل لتمكين التشغيل.
3	الصينية متعددة الأغراض	ضع الورق في هذه الصينية عند استخدام نوع ورق غير نوع الدرج (على سبيل المثال، عند استخدام ورق خاص).
4	موصل الخط	قم بتوصيل سلك خط الهاتف بهذا الموصل.
5	موصل الهاتف	عند استخدام هاتف متوفر في الأسواق، قم بتوصيل سلك الوحدة بهذا الموصل.

هام: لا يمكنك استلام فاكس تلقائياً عند إيقاف تشغيل مفتاح الطاقة الرئيسي. لإدخال الجهاز في وضع السكون، اضغط على مفتاح الطاقة **Power** في لوحة التشغيل.

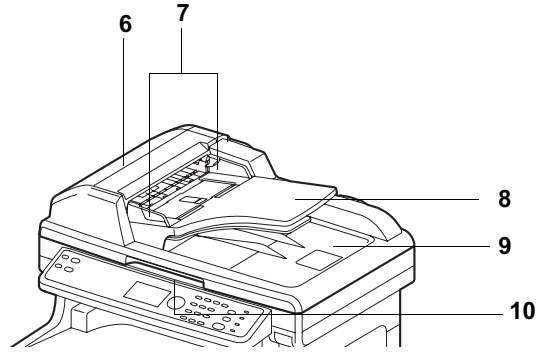

6	غطاء معالج المستندات	افتح هذا الغطاء عند انحشار النسخ الأصلية في معالج المستندات.
7	دليلا عرض النسخ الأصلية	اضبط هذين الدليلين حسب عرض النسخ الأصلية.
8	رف النسخ الأصلية	قم بصف النسخ الأصلية على هذا الرف.
9	رف إخراج النسخ الأصلية	يتم إخراج النسخ الأصلية المقروءة على هذا الرف.
10	مقبض فتح/غلق معالج المستندات	أمسك هذا المقبض عند فتح معالج المستندات أو إغلاقه.

2 التجهيز قبل الاستخدام

يوضح هذا الفصل الإعدادات الضرورية قبل استخدام الجهاز.

لا يحتاج العميل للقيام بهذه الإعدادات إذا كان مندوب الخدمة قد قام بها بالفعل.

- تحديد هوية طرف الإرسال (TTI) 2-2
- إعداد معلومات TTI 2-3
- إدخال التاريخ والوقت 2-5
- الاتصال بنظام PBX (تبادل الفرع الخاص) (أوروبا فقط) 2-7

تحديد هوية طرف الإرسال (TTI)

هوية طرف الإرسال (TTI) هي المعلومات الخاصة بالجهاز (طرف الإرسال) التي تتم طباعتها على رسالة الفاكس في نظام الاستقبال. وتشمل البيانات تاريخ وقت الإرسال، وعدد الصفحات التي يتم إرسالها، واسم الفاكس المحلي، وهوية/رقم الفاكس المحلي. ويتيح هذا الجهاز للمستخدم إمكانية تحديد طباعة هوية طرف الإرسال على رسالة الفاكس في نظام الاستقبال. وفيما يتعلق بموضع المعلومات التي سيتم طباعتها، يمكنك تحديد الطباعة داخل أو خارج صورة الصفحة التي يتم إرسالها.

ملاحظة: وعادة، يتم طباعة اسم الفاكس المحلي في تحديد هوية طرف الإرسال (TTI). ومع ذلك، عند تمكين محاسبة المهام، وإرسالك نسخ أصلية بعد إدخال "معرف حساب"، تتم طباعة "اسم الحساب".

- 1 اضغط على مفتاح **System Menu/Counter** (قائمة النظام/العداد).
- 2 اضغط على المفتاح Δ أو ∇ لتحديد [فاكس].
- 3 اضغط على المفتاح **OK**.
- 4 اضغط على المفتاح Δ أو ∇ لتحديد [الإرسال].
- 5 اضغط على المفتاح **OK**.
- 6 اضغط على المفتاح Δ أو ∇ لتحديد [TTI].
- 7 اضغط على المفتاح **OK**.
- 8 اضغط على المفتاح Δ أو ∇ لتحديد الموضع الذي تريده لطباعة المعلومات أو [إيقاف] في حالة عدم رغبتك في طباعتها.
- 9 اضغط على المفتاح **OK**.

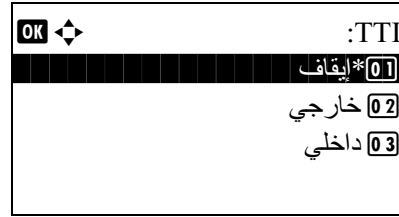

إعداد معلومات TTI

سجل الاسم (اسم الفاكس المحلي)، رقم الفاكس، ومعرف الفاكس المحلي المطبوع في منطقة هوية طرف الإرسال (TTI).
عبر تسجيل بيانات TTI، يمكن للجهاز المستقبل التعرف بسهولة على مكان إرسال الفاكس.

2

جزء التشغيل

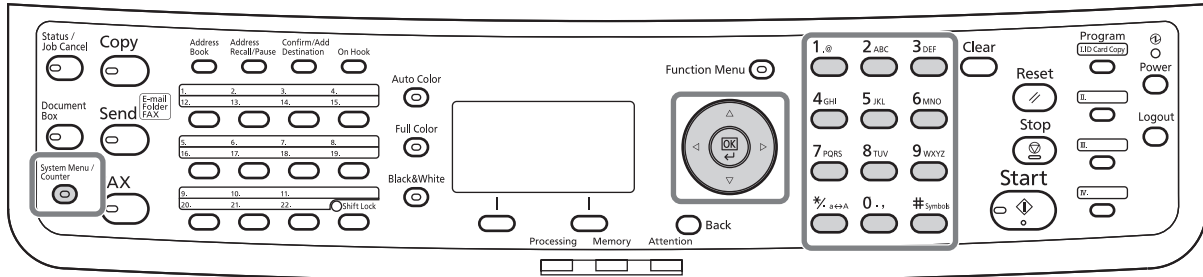

تسجيل اسم الفاكس المحلي

سجل اسم الفاكس المحلي المطبوع على هوية طرف الإرسال.

ملاحظة: لتغيير الإدخال، اتبع نفس العملية.

- 1 اضغط على مفتاح **System Menu/Counter** (قائمة النظام/العداد).
- 2 اضغط على المفتاح Δ أو ∇ لتحديد [فاكس].
- 3 اضغط على المفتاح **OK**.
- 4 اضغط على المفتاح Δ أو ∇ لتحديد [الإرسال].
- 5 اضغط على المفتاح **OK**.
- 6 اضغط على المفتاح Δ أو ∇ لتحديد [اسم فاكس محلي].
- 7 اضغط على المفتاح **OK**.
- 8 أدخل اسم فاكس محلي ليتم تسجيله. يمكن إدخال حتى 32 حرفاً.

ملاحظة: للحصول على تفاصيل عن إدخال الحروف، راجع المواصفات (وظيفة الفاكس) في الملحق-3.

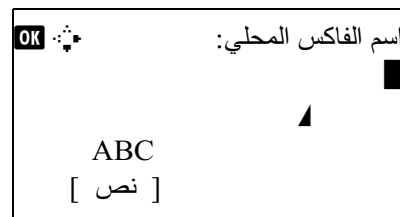

- 9 اضغط على المفتاح **OK**.

إدخال معلومات فاكس محلي

سجل معلومات الفاكس المحلي (رقم/معرف فاكس محلي) المطبوعة على منطقة هوية طرف الإرسال (TTI). تستخدم هوية الفاكس المحلي لأغراض حدود الإرسال.

1 اضغط على مفتاح **System Menu/Counter** (قائمة النظام/العداد).

2 اضغط على المفتاح Δ أو ∇ لتحديد [فاكس].

3 اضغط على المفتاح **OK**.

4 اضغط على المفتاح Δ أو ∇ لتحديد [الإرسال].

5 اضغط على المفتاح **OK**.

عندما تقوم بتسجيل رقم الفاكس المحلي، انتقل إلى الخطوة التالية. عندما تقوم بتسجيل معرف الفاكس المحلي، انتقل إلى الخطوة 10.

إدخال رقم الفاكس المحلي

6 اضغط على المفتاح Δ أو ∇ لتحديد [فاكس].

7 اضغط على المفتاح **OK**.

8 استخدم المفاتيح الرقمية لإدخال رقم الفاكس المحلي الذي تريد تسجيله. يمكن إدخال حتى 22 رقماً.

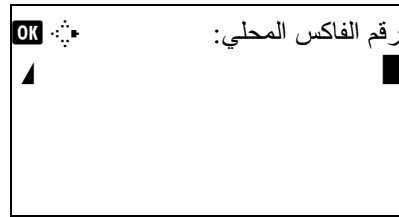

ملاحظة: اضغط على المفتاح \triangleright أو \triangleleft لتحريك موضع المؤشر.

لتصحيح الرقم، اضغط على المفتاح **Clear** (مسح) لحذف الأرقام واحداً تلو الآخر قبل إعادة إدخال الرقم. لحذف كل الأرقام التي تم إدخالها والعودة إلى الشاشة الافتراضية، اضغط على مفتاح **Reset** (إعادة التعيين).

9 اضغط على المفتاح **OK**.

إدخال معرف الفاكس المحلي

10 اضغط على المفتاح Δ أو ∇ لتحديد [معرف فاكس محلي].

11 اضغط على المفتاح **OK**.

12 استخدم المفاتيح الرقمية لإدخال هوية فاكس محلي المكونة من 4 أرقام.

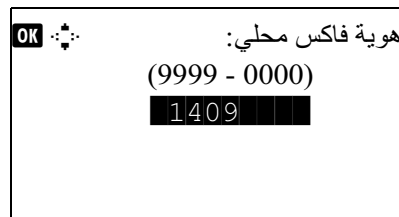

13 اضغط على المفتاح **OK**.

إدخال التاريخ والوقت

يسجل تاريخ ووقت ساعة الجهاز المضمنة. نظراً لأنه يتم إجراء إرسال الفاكس المتأخر بناءً على الوقت المسجل هنا، تأكد من تسجيل التاريخ والوقت الصحيحين.

2

هام: قم بتصحيح الوقت المعروض على لوحة التشغيل بشكل منتظم. الوقت المعروض يختلف عن الوقت الحالي بسبب وجود أخطاء.

- 1 اضغط على مفتاح **System Menu/Counter** (قائمة النظام/العداد).
- 2 اضغط على المفتاح Δ أو ∇ لتحديد [إعدادات عامة].
- 3 اضغط على المفتاح **OK**.
- 4 اضغط على المفتاح Δ أو ∇ لتحديد [ضبط التاريخ].
- 5 اضغط على المفتاح **OK**.
- 6 تظهر شاشة تسجيل الدخول. ثم أدخل اسم مستخدم وكلمة مرور الدخول لتسجيل الدخول.
- 7 اضغط على [تسجيل] (مفتاح التحديد الأيمن). تظهر القائمة "ضبط التاريخ".
- 8 اضغط على المفتاح Δ أو ∇ لتحديد [المنطقة الزمنية].
- 9 اضغط على المفتاح **OK**.
- 10 اضغط على المفتاح Δ أو ∇ لتحديد منطقتك.
- 11 اضغط على المفتاح **OK**.
- 12 اضغط على المفتاح Δ أو ∇ لتحديد [توقيت صيفي].

اسم الدخول:

 كلمة مرور الدخول:

 [تسجيل]

ضبط التاريخ:
 01 التاريخ/الوقت
 02 تنسيق التاريخ
 03 المنطقة الزمنية
 [خروج]

المنطقة الزمنية:
 01 *12:00 - عالمي
 02 11:00 - ميدواي
 03 10:00 - هاواي

ملاحظة: إذا حددت منطقة لا تستخدم التوقيت الصيفي، لن تظهر شاشة ضبط التوقيت الصيفي.

13 اضغط على المفتاح **OK**.

14 اضغط على المفتاح Δ أو ∇ لتحديد [تشغيل] أو [إيقاف].

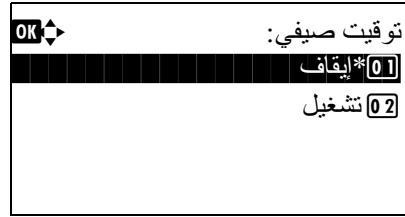

15 اضغط على المفتاح **OK**.

16 اضغط على المفتاح Δ أو ∇ لتحديد [التاريخ/الوقت].

17 اضغط على المفتاح **OK**.

18 اضغط على المفتاح \triangleright أو \triangleleft لتحريك موضع المؤشر، وإدخال العام، والشهر، واليوم.

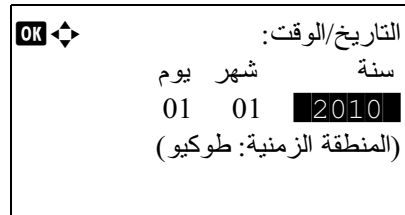

19 اضغط على المفتاح **OK**.

20 اضغط على المفتاح \triangleright أو \triangleleft لتحريك موضع المؤشر، وإدخال الساعات، والدقائق، والثواني.

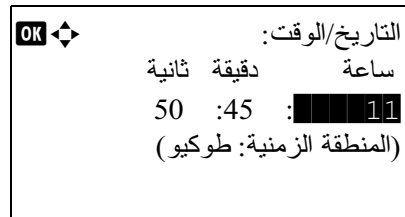

21 اضغط على المفتاح **OK**.

الاتصال بنظام PBX (تبادل الفرع الخاص) (أوروبا فقط)

عند استخدام هذا الجهاز في بيئة تم فيها تركيب نظام PBX للاتصال بالعديد من الهواتف للاستخدام التجاري، قم بإجراء إعداد PBX التالي.

2

ملاحظة: قبل توصيل هذا الجهاز بنظام PBX، يوصى بالاتصال بالشركة التي قامت بتركيب نظام PBX لطالب توصيل هذا الجهاز. لاحظ أنه لا يمكن ضمان التشغيل السليم في بيئة تم فيها تركيب هذا الجهاز بنظام PBX لأن وظائف هذا الجهاز قد تكون محظورة.

إعداد PBX

العنصر	قيمة الإعداد	الوصف
إعداد /PBX PSTN	PSTN	يستخدم هذا الإعداد عند توصيل هذا الجهاز بشبكة هاتف عامة (افتراضي).
	PBX	يستخدم هذا الإعداد عند توصيل هذا الجهاز بنظام .PBX.
إعداد رقم الاتصال الخارجي	9 - 0 99 - 00	يعمل على تعيين رقم للوصول إلى الخط الخارجي. للحصول على الرقم، اتصل بالمسؤول عن PBX.

- 1 راجع إجراء التشغيل الأساسي في الصفحة 5-6.
- 2 اضغط على المفتاح Δ أو ∇ لتحديد [إعداد اتصال فاكس].
- 3 اضغط على المفتاح OK.
- 4 اضغط على المفتاح Δ أو ∇ لتحديد [تبديل الاختبار].
- 5 اضغط على المفتاح OK.
- 6 اضغط على المفتاح Δ or ∇ لتحديد [PBX].
- 7 اضغط على المفتاح OK.
- 8 اضغط على Δ أو ∇ لتحديد [رقم طلب لـ PSTN].
- 9 اضغط على المفتاح OK.
- 01 استخدم مفاتيح الأرقام لإدخال رقم الوصول للخط الخارجي.
- 11 اضغط على المفتاح OK.
- 21 اضغط على [خروج] (مفتاح التحديد الأيمن).

3 تشغيل الفاكس (أساسي)

يشرح هذا الفصل العمليات الأساسية التالية.

- الإرسال التلقائي 3-2
- الاستلام التلقائي للفاكس 3-9
- إلغاء الاتصال 3-11
- باستخدام دليل العناوين 3-14
- باستخدام المفاتيح السريعة 3-24
- الاتصال بنفس النظام المستلم (إعادة الاتصال) 3-27

الإرسال التلقائي

موضح فيما يلي الإرسال العام باستخدام المفاتيح الرقمية.

التبديل إلى شاشة الإرسال

جزء التشغيل

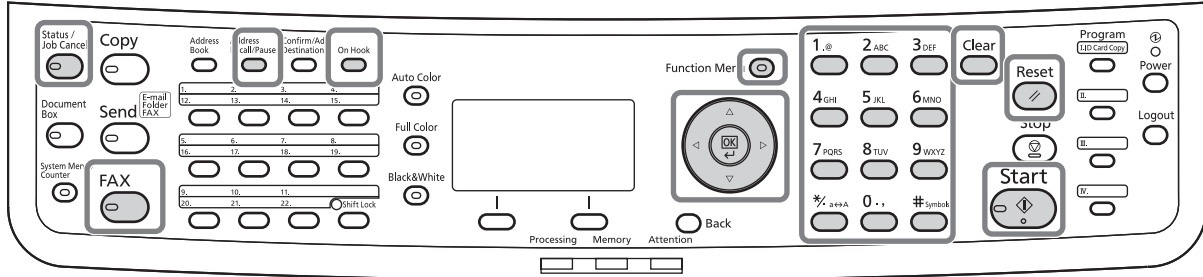

1 اضغط على مفتاح **FAX** (الفاكس). وتحقق من عرض شاشة الإرسال الأساسية.

ملاحظة: حسب الإعدادات، قد تظهر شاشة دليل العناوين. وفي هذه الحالة، اضغط على **Reset** (إعادة تعيين) لعرض الشاشة الأساسية للإرسال. بالإضافة إلى الفاكس، يمكنك تضمين إرسال بريد إلكتروني و/أو إرسال مجلد (SMB/FTP) لإرسالها كمهمة واحدة. اضغط على مفتاح **Send** لتحديد الوجهات. للحصول على تفاصيل، راجع الإرسال في دليل التشغيل الخاص بالجهاز.

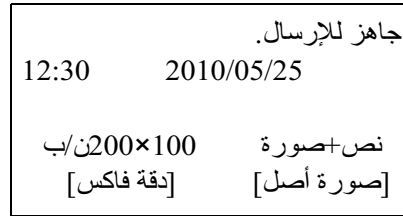

تحديد طريقة الإرسال

2 هناك طريقتان للإرسال - إرسال الذاكرة والإرسال المباشر. والطريقة الافتراضية هي إرسال الذاكرة.

لتحديد الإرسال المباشر، استخدم الإجراء التالي.

1 اضغط على المفتاح **Function Menu**.

2 اضغط على المفتاح **△** أو **▽** لتحديد [إرسال فاكس مباشر].

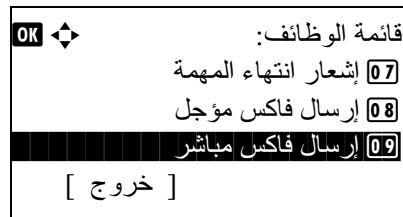

3 اضغط على المفتاح **OK**.

4 اضغط على الزر **△** أو **▽** لتحديد [تشغيل].

5 اضغط على المفتاح **OK**.

الإعداد للإرسال المباشر	الوصف
إيقاف تشغيل	يبدأ إرسال الذاكرة. بعد مسح الضوئي للنسخ الأصلية داخل الذاكرة، يبدأ الاتصال.
تشغيل	يبدأ الإرسال المباشر. يتصل بالنظام المستلم، وبعد بدء الاتصال، يتم مسح النسخ الأصلية ضوئياً.

ملاحظة: في الإرسال المباشر، يمكنك تخصيص فقط وجهة واحدة لإرسال واحد.

إرسال الذاكرة (عند وضع النسخ الأصلية في معالج المستندات)

بعد مسح النسخ الأصلية الموضوعة في معالج المستندات وتخزينها في الذاكرة، يتم الاتصال بالنظام المستلم. وهذه الطريقة ملائمة تماماً حيث يمكن إعادة النسخ الأصلية لك دون الانتظار لاكمال إرسال النسخ الأصلية. وهي مناسبة لإرسال النسخ الأصلية متعددة الصفحات.

إرسال الذاكرة (عند وضع النسخ الأصلية على السطح الزجاجي)

هذه الطريقة مناسبة لإرسال أصول الكتب التي لا يمكن وضعها في معالج المستندات. وبعد مسح النسخ الأصلية الموضوعة على السطح الزجاجي وتخزينها في الذاكرة، يتم الاتصال بالنظام المستلم.

ملاحظة: عند تعيين المسح الضوئي المستمر، يمكنك الاستمرار في المسح الضوئي لنسخة أصلية تالية بعد تخزين نسخة أصلية موضوعة على السطح الزجاجي في الذاكرة. وفي كل مرة يتم فيها مسح صفحة واحدة، تقوم بأداء عملية للسماح بالمسح المستمر، وبعد تخزين جميع النسخ الأصلية في الذاكرة، يتم الاتصال بالنظام المستلم.

الإرسال المباشر (عند وضع النسخ الأصلية في معالج المستندات)

بعد اتصال خط الهاتف بالنظام المستلم، يبدأ المسح الضوئي للنسخ الأصلية الموضوعة في معالج المستندات. وعد وضع نسخ أصلية متعددة الصفحات، يتم مسح كل صفحة بعد إرسال الصفحة السابقة.

الإرسال المباشر (عند وضع النسخ الأصلية على السطح الزجاجي)

هذه الطريقة مناسبة لإرسال أصول الكتب التي لا يمكن وضعها في معالج المستندات. وبعد اتصال خط الهاتف بالنظام المستلم، يتم مسح النسخ الأصلية الموضوعة على السطح الزجاجي وإرسالها.

ملاحظة: عند تعيين المسح الضوئي المستمر، يمكنك الاستمرار في المسح الضوئي لنسخة أصلية تالية بعد إرسال نسخة أصلية موضوعة على السطح الزجاجي. وفي كل مرة يتم فيها مسح صفحة واحدة، تقوم بأداء عملية للسماح بالمسح المستمر.

وضع النسخ الأصلية

3 وضع النسخ الأصلية على السطح الزجاجي أو في معالج المستندات. يرجى الرجوع إلى "دليل تشغيل الجهاز" دليل التشغيل لمعرفة كيفية وضع النسخ الأصلية.

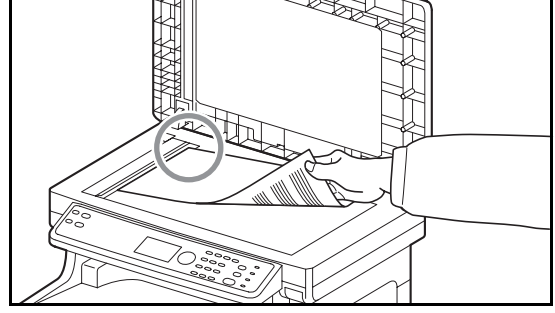

الاتصال بالنظام المستلم

4 أدخل رقم فاكس النظام المستلم باستخدام المفاتيح الرقمية.

ملاحظة: عندما تضغط على المفاتيح الرقمية لإدخال الأرقام، تتغير الشاشة إلى شاشة إدخال رقم الفاكس.

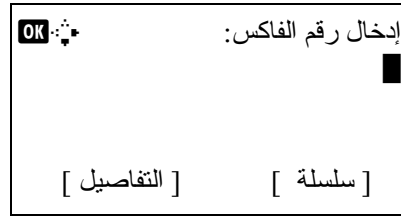

ملاحظة: يمكن إدخال حتى 64 رقماً كرقم فاكس النظام المستلم.

سوف يتم إدخال المسافات تلقائياً إذا استخدمت < في نهاية الصف لتحريك المؤشر قبل إدخال المزيد من الحروف.

استخدم المفتاح > أو < لتحريك المؤشر.

لتصحيح الرقم، اضغط على المفتاح **Clear** (مسح) لحذف الأرقام واحداً تلو الآخر قبل إعادة إدخال الرقم. لحذف كل الأرقام التي تم إدخالها والعودة إلى الشاشة الافتراضية، اضغط على مفتاح **Reset** (إعادة التعيين).

Address Recall/Pause

الضغط على هذا المفتاح يضيف حوالي ثلاث ثوانٍ لوقت الانتظار أثناء الاتصال. على سبيل المثال، عند الاتصال بالنظام المستلم على خط خارجي، يمكنك استخدام هذه الطريقة لإدراج توقف مؤقت قبل استئناف الاتصال بعد الاتصال برقم معين.

قم بإجراء إعدادات مفصلة للإرسال عند الضرورة. اضغط على المفتاح [التفاصيل] (مفتاح التحديد الأيمن) لعرض قائمة FAX Detail (تفاصيل الفاكس). اضغط على المفتاح > أو < لتحديد [عنوان فرعي] أو [إرسال مشفر] أو [سرعة بدء الإرسال] أو [ECM] وقم بتغيير الإعدادات، ثم اضغط على المفتاح **OK**.

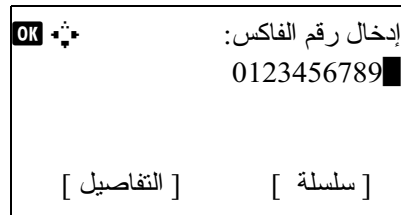

المفتاح	الوصف
عنوان فرعي	للاتصال باستخدام العنوان الفرعي، اضغط على هذا المفتاح.
إرسال مشفر	لإرسال فاكسات باستخدام التشفير، اضغط على هذا المفتاح.
سرعة بدء الإرسال	في حالة حدوث خطأ في الاتصال، اضغط على هذا المفتاح لتغيير سرعة بدء الإرسال. حدد السرعة من 33,600 ب/ث و 14,400 ب/ث و 9,600 ب/ث.
ECM	ECM (وضع تصحيح الخطأ) هو وظيفة تقوم بإعادة الإرسال التلقائي لأي صورة لم يتم إرسالها أو استلامها بشكل صحيح بسبب تأثيرات التشويش في خط الهاتف أثناء الإرسال. ولتغيير إعداد اتصال ECM، اضغط على هذا المفتاح.

On Hook (سماعة مغلقة)

اضغط على هذا المفتاح

بعد إدخال رقم الفاكس، يبدأ الجهاز في الاتصال بالنظام المستلم.

بعد الضغط على هذا المفتاح، يمكنك الاتصال برقم النظام المستلم باستخدام لوحة المفاتيح الرقمية.

طرق الاتصال دون استخدام المفاتيح الرقمية

- باستخدام دليل العناوين (راجع صفحة 3-14).
- باستخدام المفاتيح السريعة (راجع صفحة 3-24).
- إعادة الاتصال يدويًا (إعادة الطلب) (راجع صفحة 3-27).

5 حدد الدقة المناسبة لإرسال النسخ الأصلية.

- 100×200 ن/ب (عادية): عند إرسال نسخ أصلية بحروف بالحجم القياسي
حجم الأحرف النموذجي: 10.5 نقطة (مثال: الدقة الدقة)
- 200×200 ن/ب (جيدة): عند إرسال نسخ أصلية بحروف صغيرة وأسطر رفيعة نسبياً
حجم الأحرف النموذجي: 8 نقاط (مثال: الدقة الدقة)
- 400×200 ن/ب (ممتازة): عند إرسال نسخ أصلية بحروف وأسطر دقيقة
حجم الأحرف النموذجي: 6 نقاط (مثال: الدقة الدقة)
- 400×400 ن/ب (فائقة): عند إرسال نسخ أصلية بحروف دقيقة وأسطر رقيقة جداً.
حجم الأحرف النموذجي: 6 نقاط (مثال: الدقة الدقة)

ملاحظة: الإعداد الافتراضي هو 100×200 ن/ب (عادية).

كلما كانت الدقة أعلى، كانت الصورة أوضح. ومع ذلك، فإن الدقة العالية تعني أيضاً أوقات إرسال أطول. وعادة، يوصى باستخدام الدقة 400×400 ن/ب (فائقة).

ينبغي أن تكون دقة المسح الضوئي مساوية لدقة الفاكس أو أعلى منها. وإذا لم تكن إعدادات الدقة المحددة في هذه الحالة، يقوم الجهاز تلقائياً بضبط الدقة وتغيير التحديد.

1 اضغط على المفتاح **Function Menu**.2 اضغط على المفتاح Δ أو ∇ لتحديد [دقة إرسال الفاكس].3 اضغط على المفتاح **OK**.4 اضغط على المفتاح Δ أو ∇ لتحديد الدقة المطلوبة.

دقة إرسال الفاكس:	OK
100×200 ن/ب عاد.	01
200×200 ن/ب جيدة	02
400×200 ن/ب ممت.	03

5 اضغط على المفتاح **OK**.**هام:**

- إذا حددت دقة أعلى، تصبح الصورة أوضح. ومع ذلك، كلما كانت الدقة أعلى، كان وقت الإرسال أطول.
- عندما تقوم بإرسال نسخ أصلية بدقة 400×200 ن/ب (ممتازة) أو أعلى، يحتاج جهاز الفاكس في النظام المستلم لأن يكون قادراً على استلام النسخ الأصلية بنفس جودة الصور تلك. وإذا لم يكن لدى النظام المستلم مثل تلك القدرة، يتم إرسال النسخ الأصلية بجودة الصور 200×200 ن/ب (جيدة).

- 6 ضبط الكثافة عند المسح الضوئي للنسخ الأصلية
- يدوي (-3 إلى +3): يمكنك ضبط الكثافة باستخدام سبعة مستويات.
 - تلقائي: يتم اختيار الكثافة المثلى طبقاً لكثافة النسخ الأصلية.
- 1 اضغط على المفتاح **Function Menu**.
- 2 اضغط على المفتاح Δ أو ∇ لتحديد [كثافة].
- 3 اضغط على المفتاح **OK**.
- 4 اضغط على المفتاح Δ أو ∇ لتحديد [تلقائي] أو [يدوي].

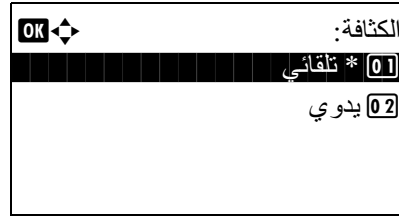

- 5 اضغط على المفتاح **OK**. تابع إلى الخطوة التالية إذا حددت [يدوي] في الخطوة 4.
- 6 اضغط على المفتاح Δ أو ∇ لتحديد الكثافة المطلوبة.

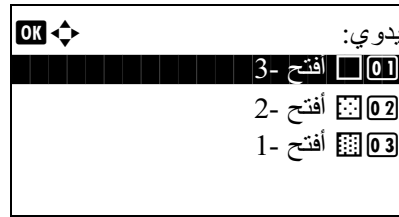

- 7 اضغط على المفتاح **OK**.

- 7 اضغط على المفتاح **Start**. يبدأ الإرسال.

ملاحظة: عند تحديد تشغيل في فحص الوجهة قبل الإرسال، يتم عرض شاشة تأكيد الوجهة عندما تضغط على مفتاح **Start**. للحصول على تفاصيل، راجع شاشة تأكيد الوجهات في الصفحة 4-13.

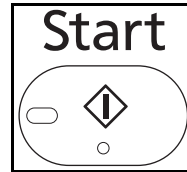

تفحص حالة الإرسال

- 1 اضغط على المفتاح **Status/Job Cancel** (الحالة/الغاء المهمة).
- 2 اضغط على المفتاح Δ أو ∇ لتحديد [حالة مهمة إرسال].

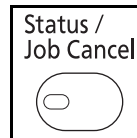

3 اضغط على المفتاح **OK**. تظهر قائمة بحالات مهام الإرسال.



إلغاء الإرسال

1 في الشاشة السابقة لتفحص مهام الإرسال، اضغط على المفتاح ∇ أو Δ لتحديد المهمة التي تريد إلغاؤها.

2 اضغط على [إلغاء] (مفتاح التحديد الأيسر).



3 اضغط على [نعم] (مفتاح التحديد الأيسر). يؤدي هذا إلى إلغاء الإرسال.

ملاحظة: يؤدي الضغط على المفتاح **Stop** (إيقاف) بلوحة التشغيل أثناء المسح الضوئي للنسخ الأصلية إلى إلغاء الإرسال.

الاستلام التلقائي للفاكس

عند استخدام هذا الجهاز كجهاز مخصص للفاكسات لا يتلقى المكالمات الهاتفية، عين الجهاز على استلام مخصص للفاكسات. ولا يتطلب استلام الفاكسات أي تشغيل خاص.

جزء التشغيل

3

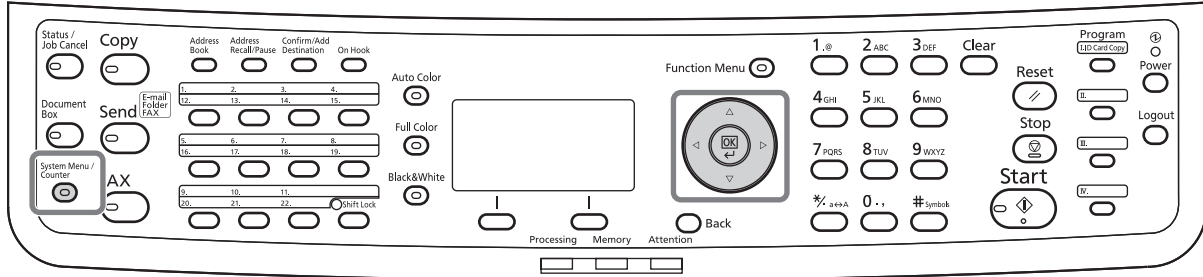

طريقة الاستلام

يسمح هذا الجهاز بطرق الاستلام الخمس التالية.

- تلقائي (عادي)
- تلقائي (فاكس/هاتف) (راجع صفحة 2-5).
- تلقائي (TAD) (راجع صفحة 4-5).
- يدوي

تفحص طريقة الاستلام وتغييرها

1 اضغط على مفتاح **System Menu/Counter** (قائمة النظام/العداد).

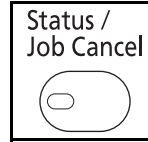

2 اضغط على المفتاح Δ أو ∇ لتحديد [فاكس].

3 اضغط على المفتاح **OK**.

4 اضغط على المفتاح Δ أو ∇ لتحديد [الاستلام].

5 اضغط على المفتاح **OK**.

6 اضغط على المفتاح Δ أو ∇ لتحديد [إعدادات الاستلام].

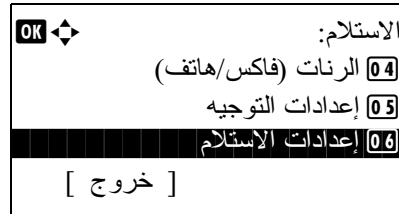

7 اضغط على المفتاح **OK**.

8 اضغط على المفتاح Δ أو ∇ لتحديد [تلقائي (عادي)].

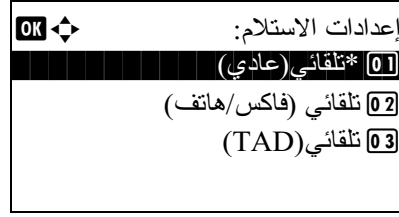

9 اضغط على المفتاح OK.

بدء الاستلام

1 عندما يتم إرسال فاكس إليك، يصدر الجهاز رنين لعدد المرات المسجل، ثم يبدأ في استلام الفاكس.

بعد بدء الاستلام، يومض مؤشر **Processing** (معالجة).

ملاحظة: يمكنك تغيير عدد مرات رنين نغمة الرنين. (راجع نغمات الرنين في الصفحة 12-5).

لإلغاء الاستلام، راجع إلغاء الإرسال (فصل الاتصال) في الصفحة 12-3.

طباعة الاستلام

2 يتم إخراج النسخ الأصلية المستلمة على الصينية العلوية بحيث يكون وجه الطباعة لأسفل. يمكن حمل حتى 150 ورقة من الورق العادي (80 جم/م²) على الصينية العلوية. ومع ذلك، يختلف عدد الورق حسب حالة الورق المستخدم.

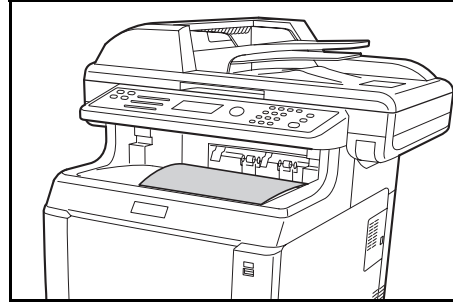

هام:

عند تجاوز عدد الورق المطلوب طباعته لعدد الورق الذي يمكن حمله، أزل جميع الورق الموجود على الصينية العلوية.

ملاحظة: عندما يكون حجم الأصل أكبر من A4 أو Letter على جهاز المرسل، يتم تصغير حجم صورة الإرسال على جهاز المرسل لتناسب حجم الورق المدعوم على جهازك. بالإضافة إلى ذلك، عندما يكون حجم صورة الإرسال طويل للغاية على جهاز المرسل ولا يتمكن جهازك من طباعة الصورة المستلمة على صفحة واحدة، يتم تقسيم الصورة على عدة صفحات.

استلام الذاكرة

عندما يتعذر على الجهاز طباعة فاكس بسبب نفاد الورق أو انحشار الورق، يقوم مؤقتاً بتخزين النسخ الأصلية التي تم إرسالها في ذاكرة الصور. وعندما يعود الجهاز إلى حالة إمكانية الطباعة، تبدأ الطباعة.

أثناء استلام الذاكرة، تظهر مهام طباعة استلام الفاكسات على شاشة مهام طباعة الحالة. ولطباعة النسخ الأصلية المستلمة، قم بتزويد ورق أو إزالة الورق المحشور.

ملاحظة: بالنسبة لشاشة الحالة، راجع "دليل تشغيل الجهاز" دليل التشغيل.

إلغاء الاتصال

تختلف طريقة إلغاء الاتصال في هذا الجهاز وفقاً لطريقة الإرسال (إرسال الذاكرة أو الإرسال المباشر) وكذلك لطريقة الاتصال. وفيما يلي توضيح لطرق الإلغاء في حالات متعددة.

إلغاء إرسال الذاكرة (أثناء المسح الضوئي للنسخ الأصلية)

أثناء إرسال الذاكرة، لإلغاء المسح الضوئي للنسخ الأصلية، اضغط على المفتاح **Stop** (إيقاف) بلوحة التشغيل. يتم إلغاء مسح النسخ الأصلية، ويتم إخراج النسخ الأصلية. عند بقاء النسخ الأصلية في معالج المستندات، أخرجها من رف إخراج النسخ الأصلية.

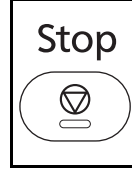

إلغاء إرسال الذاكرة (أثناء الاتصال)

أثناء إرسال الذاكرة، لإلغاء الاتصال بعد بدءه بعد اكتمال مسح النسخ الأصلية، استخدم الإجراء التالي.

ملاحظة: إذا كانت إدارة المستخدم معينة على **On** (تشغيل)، يمكن للمسؤول أو المستخدم الذي يقوم بتنفيذ إرسال الذاكرة إلغاء المهمة.

يمكنك إلغاء الإرسال بفصل خط الهاتف. للحصول على تفاصيل، راجع [إلغاء الإرسال \(فصل الاتصال\)](#) في الصفحة 12-3.

1 اضغط على المفتاح **Status/Job Cancel**.

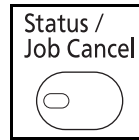

2 اضغط على المفتاح Δ أو ∇ لتحديد [حالة مهمة إرسال].

3 اضغط على المفتاح **OK**.

4 اضغط على المفتاح Δ أو ∇ لتحديد المهمة التي تريد إلغاؤها.

5 اضغط على [إلغاء] (مفتاح التحديد الأيسر).



6 اضغط على [نعم] (مفتاح التحديد الأيسر). يتم إلغاء الاتصال.

ملاحظة: يمكن الإلغاء أيضاً بالضغط على [قائمة] (مفتاح التحديد الأيمن)، ثم تحديد [إلغاء المهمة] والضغط على المفتاح **OK**.

إلغاء وإرسال عمليات الإرسال المؤجلة (قيد الانتظار)

لإلغاء عمليات إرسال مؤجلة قيد الانتظار، أو لإرسال عمليات إرسال مؤجلة فوراً بدلاً من الانتظار لوقت معين، استخدم الإجراء التالي.

1 اضغط على المفتاح **Status/Job Cancel**.

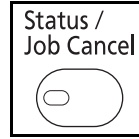

2 اضغط على المفتاح Δ أو ∇ لتحديد [مهمة مجدولة].

3 اضغط على المفتاح **OK**.

4 اضغط على المفتاح Δ أو ∇ لتحديد المهمة التي تريد إلغاؤها. أو، حدد المهمة التي تريد إرسالها فوراً.

5 اضغط على [قائمة] [مفتاح التحديد الأيمن].



6 اضغط على المفتاح Δ أو ∇ لتحديد [إلغاء مهمة]. أو، حدد [ابدأ الآن] لإرسال المهمة فوراً.

7 اضغط على المفتاح **OK**.

8 اضغط على [نعم] [مفتاح التحديد الأيسر]. يتم إلغاء الاتصال. أو، يبدأ الاتصال عند إرسال المهمة فوراً.

إلغاء الإرسال المباشر

أثناء الإرسال المباشر، لإلغاء الاتصال أثناء الإرسال، اضغط على المفتاح **Stop** (إيقاف) بلوحة التشغيل. يتم إخراج النسخ الأصلية التي تم مسحها، وتعود الشاشة إلى الشاشة الافتراضية للإرسال. وعند بقاء النسخ الأصلية في معالج المستندات، أخرجها.

إلغاء الإرسال (فصل الاتصال)

عندما تقوم بإلغاء إرسال أو استلام عن طريق فصل خط الهاتف أثناء الاتصال، استخدم الإجراء التالي.

1 اضغط على المفتاح **Status/Job Cancel**.

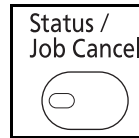

2 اضغط على المفتاح Δ أو ∇ لتحديد [فاكس].

3 اضغط على المفتاح **OK**.

4 اضغط على [إيقاف خط] (مفتاح التحديد الأيسر).



5 اضغط على [نعم] (مفتاح التحديد الأيسر). يؤدي هذا إلى فصل الخط المتصل.

إلغاء اتصالات الاستقصاء

لإلغاء اتصال استقصاء، احذف النسخة الأصلية لإرسال الاستقصاء المحفوظة في صندوق الاستقصاء.

باستخدام دليل العناوين

يمكنك تحديد وجهة الفاكس من دليل العناوين.

جزء التشغيل

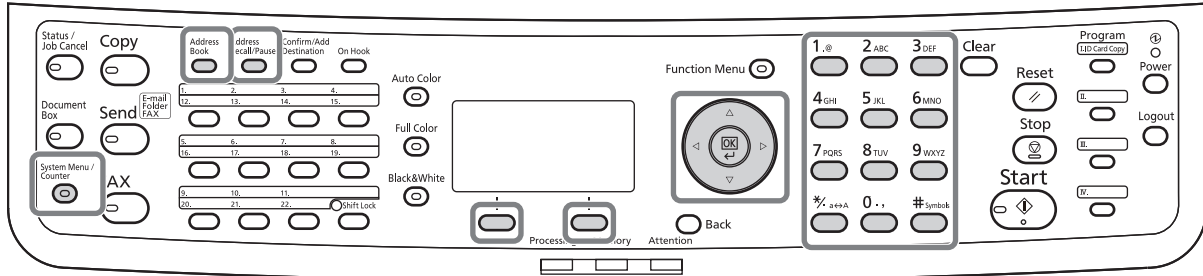

تسجيل وجهة جديدة

يمكنك تسجيل وجهات جديدة إلى دليل العناوين. هناك طريقتان للتسجيل - تسجيل جهات الاتصال؛ و، تسجيل مجموعة لتسجيل تسجيلات جهات اتصال متعددة كوحدة واحدة.

تسجيل جهات الاتصال (فاكس)

يمكن تسجيل حتى 100 وجهة. يمكن تسجيل اسم الوجهة ورقم الفاكس واتصال العنوان الفرعي والتشفير وسرعة بدء الإرسال واتصال ECM، لكل وجهة.

- 1 اضغط على مفتاح **System Menu/Counter** (قائمة النظام/العداد).
- 2 اضغط على المفتاح Δ أو ∇ لتحديد [تحرير الوجهة].
- 3 اضغط على المفتاح **OK**.
- 4 اضغط على المفتاح Δ أو ∇ لتحديد [دليل العناوين].

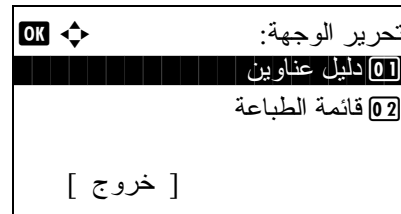

- 5 اضغط على المفتاح **OK**.
- 6 اضغط على [قائمة] (مفتاح التحديد الأيمن).

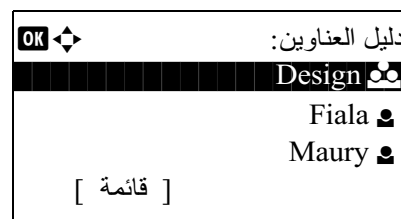

7 اضغط على المفتاح Δ أو ∇ لتحديد [إضافة عنوان].

قائمة:

01 التفاصيل/تحرير

02 حذف

03 Address Add

[خروج]

8 اضغط على المفتاح OK.

9 اضغط على المفتاح Δ أو ∇ لتحديد [اتصال].

10 اضغط على المفتاح OK.

11 اضغط على المفتاح \triangleright أو \triangleleft لتحديد [رقم العنوان].

التفاصيل:

رقم العنوان:

7/7

053

[تحرير]

12 اضغط على [تحرير] [مفتاح التحديد الأيمن].

13 استخدم المفاتيح الرقمية لإدخال أي رقم عنوان بين 001 و120.

ملاحظة: رقم العنوان هو رقم هوية لكل وجهة. ويمكنك تحديد أي رقم متوفر من بين 120 رقماً - 100 رقم لجهات الاتصال الفردية و20 للمجموعات.

رقم العنوان:

(001 - 120)

053

14 اضغط على المفتاح OK.

15 اضغط على المفتاح \triangleright أو \triangleleft لتحديد [اسم الاتصال].

التفاصيل:

اسم الاتصال

1/7

[تحرير]

16 اضغط على [تحرير] [مفتاح التحديد الأيمن].

17 استخدم المفاتيح الرقمية لإدخال اسم الوجهة المطلوب عرضه في دليل العناوين. يمكن إدخال حتى 32 حرفاً.

ملاحظة: للحصول على تفاصيل عن إدخال الحروف، راجع المواصفات (وظيفة الفاكس) في الملحق-3.

اسم الاتصال:

Sally

ABC

[نص]

18 اضغط على المفتاح OK.

19 اضغط على المفتاح > أو < لتحديد [رقم الفاكس].

التفاصيل:	OK +
[*] رقم الفاكس:	3/ 7
0667640000	
[تحرير]	

20 اضغط على [تحرير] [مفتاح التحديد الأيمن].

21 استخدم المفاتيح الرقمية لإدخال رقم فاكس الوجهة. يمكن إدخال حتى 32 رقماً.

إدخال رقم الفاكس:	OK +
0667640000	
[التفاصيل]	

ملاحظة: للحصول على تفاصيل عن إدخال الحروف، راجع المواصفات (وظيفة الفاكس) في الملحق-3.

Address Recall/Pause

الضغط على هذا المفتاح يضيف حوالي ثلاث ثوانٍ لوقت الانتظار أثناء الاتصال. على سبيل المثال، عند الاتصال بالنظام المستلم على خط خارجي، يمكنك استخدام هذه الطريقة لإدراج توقف مؤقت قبل استئناف الاتصال بعد الاتصال برقم معين.

22 اضغط على [تحرير] [مفتاح التحديد الأيمن] ثم استخدم المفتاح > أو < لتحديد [عنوان فرعي]. إذا كنت لا تستخدم عنوان فرعي، فتابع إلى الخطوة 28.

تفاصيل الفاكس:	OK +
عنوان فرعي:	1/ 4
1234567890123	

[تحرير]	

23 اضغط على [تحرير] [مفتاح التحديد الأيمن].

24 استخدم المفاتيح الرقمية لإدخال العنوان الفرعي. يمكن إدخال حتى 22 رقماً.

عنوان فرعي:	OK +
1234567890123	

ملاحظة: يمكن إدخال عنوان فرعي باستخدام أرقام من 0 إلى 9 ومسافات وحروف و"#" و"***".

25 اضغط على المفتاح OK.

26 استخدم المفاتيح الرقمية لإدخال كلمة مرور العنوان الفرعي. يمكن إدخال حتى 22 رقماً.

ملاحظة: يمكن إدخال كلمة مرور عنوان فرعي باستخدام أرقام من 0 إلى 9 وحروف وأرقام ورموز "# و"***".

27 اضغط على المفتاح OK.

28 استخدم المفتاح > أو < لتحديد [إرسال مشفر]. إذا كنت لا تستخدم إرسال مشفر، فتابع إلى الخطوة 38.

OK * 2/4	تفاصيل الفاكس: إرسال مشفر: مفاتيح 02 0000
[تغيير]	

29 اضغط على [تغيير] (مفتاح التحديد الأيمن).

30 اضغط على الزر Δ أو ▽ لتحديد [تشغيل].

OK ◀▶	التشفير:
[0] * إيقاف	
[2] تشغيل	

31 اضغط على المفتاح OK.

32 اضغط على المفتاح Δ أو ▽ لتحديد رقم مفتاح التشفير المطلوب.

33 اضغط على المفتاح OK.

ملاحظة: قم بتسجيل مفتاح التشفير مسبقًا.

34 اضغط على المفتاح Δ أو ▽ لتحديد [تشغيل] أو [إيقاف].

OK ◀▶	صندوق التشفير:
[0] * إيقاف	
[2] تشغيل	

35 اضغط على المفتاح OK. تابع إلى الخطوة التالية أو الخطوة 38 عند تحديد [تشغيل] أو [إيقاف] في الخطوة 34، على التوالي.

36 استخدم المفاتيح الرقمية لإدخال رقم صندوق التشفير (4 أرقام).

37 اضغط على المفتاح OK.

38 استخدم المفتاح ▷ أو ◀ لتحديد [سرعة بدء الإرسال] أو [ECM] وقم بتغيير الإعدادات حسب الضرورة، ثم اضغط على المفتاح OK.

تفاصيل الفاكس: سرعة بدء الإرسال: 33600 ب/ث	OK * 3/4
[تغيير]	

المفتاح	الوصف
سرعة بدء الإرسال	لتغيير سرعة بدء الإرسال، اضغط على هذا المفتاح. حدد السرعة من 33,600 ب/ث و 14,400 ب/ث و 9,600 ب/ث.
ECM	ECM (وضع تصحيح الخطأ) هو وظيفة تقوم بإعادة الإرسال التلقائي لأي صورة لم يتم إرسالها أو استلامها بشكل صحيح بسبب تأثيرات التشويش في خط الهاتف أثناء الإرسال. ولتغيير إعداد اتصال ECM، اضغط على هذا المفتاح.

39 استخدم المفتاح ▷ أو ◀ للتحقق من إدخال كل عنصر بشكل صحيح.

40 اضغط على المفتاح OK.

41 اضغط على المفتاح OK مرة أخرى.

42 استخدم المفتاح ▷ أو ◀ للتحقق من تعيين كل وجهة بشكل صحيح.

43 اضغط على المفتاح OK. تتم إضافة الوجهة إلى دليل العناوين.

تسجيل المجموعات

يمكنك تسجيل عدة جهات تم تسجيلها من قبل لربطها كوحدة واحدة. وتعتبر هذه الطريقة ملائمة حيث يمكن تعيين عدة جهات في مرة واحدة. يمكن تسجيل حتى 20 مجموعة.

ملاحظة: يتطلب تسجيل المجموعة تسجيل الوجهات مسبقاً بطريقة جهات الاتصال. لذا قم بإجراء تسجيل جهات الاتصال الضروري مسبقاً.

1 اضغط على مفتاح System Menu/Counter (قائمة النظام/العداد).

2 اضغط على المفتاح Δ أو ▽ لتحديد [تحرير الوجهة].

3 اضغط على المفتاح OK.

4 اضغط على المفتاح Δ أو ▽ لتحديد [دليل العناوين].

تحرير الوجهة: [01] دليل عناوين [02] قائمة الطباعة	OK
[خروج]	

5 اضغط على المفتاح OK.

6 اضغط على [قائمة] (مفتاح التحديد الأيمن).

دليل العناوين:
 Design
 Fiala
 Maury
 [قائمة]

7 اضغط على المفتاح Δ أو ▽ لتحديد [إضافة عنوان].

قائمة:
 [01] التفاصيل/تحرير
 [02] حذف
 [03] إضافة عنوان
 [خروج]

8 اضغط على المفتاح OK.

9 اضغط على المفتاح Δ أو ▽ لتحديد [المجموعة].

10 اضغط على المفتاح OK.

11 اضغط على المفتاح ▷ أو ◁ لتحديد [رقم العنوان].

التفاصيل:
 رقم العنوان:
 019
 4/ 4
 [تحرير]

12 اضغط على [تحرير] (مفتاح التحديد الأيمن).

13 استخدم المفاتيح الرقمية لإدخال أي رقم عنوان بين 001 و120.

ملاحظة: رقم العنوان هو رقم هوية لكل وجهة. ويمكنك تحديد أي رقم متوفر من بين 120 رقماً - 100 رقم لجهات الاتصال الفردية و20 للمجموعات.

رقم العنوان:
 (001 - 120)
 053

14 اضغط على المفتاح OK.

15 اضغط على المفتاح ▷ أو ◁ لتحديد [اسم مجموعة].

التفاصيل:
 اسم مجموعة:
 1/ 4
 [تحرير]

16 اضغط على [تحرير] (مفتاح التحديد الأيمن).

17 استخدم المفاتيح الرقمية لإدخال اسم المجموعة المطلوب عرضه في دليل العناوين. يمكن إدخال حتى 32 حرفاً.



ملاحظة: للحصول على تفاصيل عن إدخال الحروف، راجع المواصفات (وظيفة الفاكس) في الملحق 3.

18 اضغط على المفتاح **OK**.

19 اضغط على المفتاح **▷** أو **◁** لتحديد [عضو المجموعة].

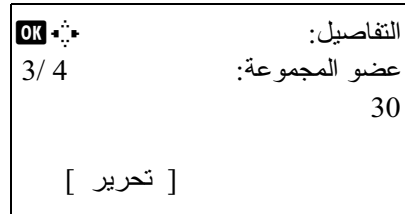

20 اضغط على [تحرير] (مفتاح التحديد الأيمن).

21 اضغط على [قائمة] (مفتاح التحديد الأيمن).

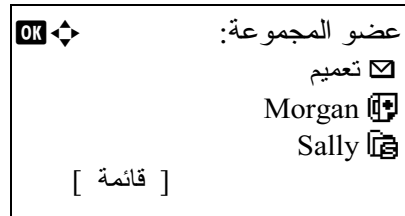

22 اضغط على المفتاح **△** أو **▽** لتحديد [إضافة عضو].

23 اضغط على المفتاح **OK**.

24 اضغط على المفتاح **△** أو **▽** لتحديد الوجهة (جهة اتصال فردية) التي تريد تسجيلها للمجموعة.

ملاحظة: يمكنك البحث عن وجهة معينة باستخدام اسم الوجهة.

25 اضغط على المفتاح **OK**.

26 اضغط على [قائمة] (مفتاح التحديد الأيمن).

27 اضغط على المفتاح **△** أو **▽** لتحديد [تحديد].

28 اضغط على المفتاح **OK**.

29 لإضافة مزيد من الوجهات، كرر الخطوات من 21 إلى 28.

30 اضغط على المفتاح **Back**.

31 استخدم المفتاح **▷** أو **◁** للتحقق من تعيين كل مجموعة بشكل صحيح.

32 اضغط على المفتاح **OK**. تتم إضافة المجموعة إلى دليل العناوين.

تحديد وجهة من دليل العناوين

حدد وجهة مسجلة في دليل العناوين.

1 في الشاشة الأساسية للإرسال، اضغط على المفتاح **Address Book**.



2 اضغط على المفتاح Δ أو ∇ لتحديد [دليل العناوين].

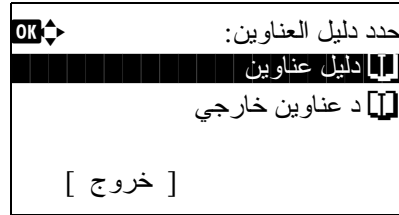

3 اضغط على المفتاح **OK**.

4 اضغط على المفتاح Δ أو ∇ لتحديد الوجهة المطلوبة.

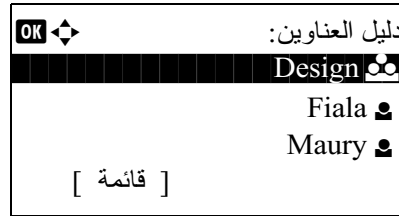

5 اضغط على المفتاح **OK**. يتم تسجيل الوجهة المحددة في قائمة الوجهات.

البحث عن وجهة

يمكنك البحث عن وجهة مسجلة في دليل العناوين.

1 في الشاشة الأساسية للإرسال، اضغط على المفتاح **Address Book**.

2 اضغط على المفتاح Δ أو ∇ لتحديد [دليل العناوين].

3 اضغط على المفتاح **OK**.

4 اضغط على [قائمة] (مفتاح التحديد الأيمن).

5 اضغط على المفتاح Δ أو ∇ لتحديد [بحث (الاسم)].

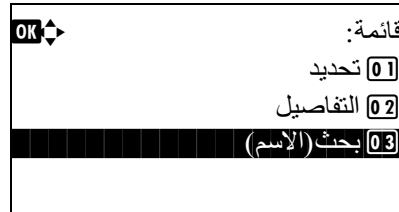

6 اضغط على المفتاح **OK**.

7 استخدم المفاتيح الرقمية لإدخال اسم الوجهة التي تريد البحث عنها.

ملاحظة: للحصول على تفاصيل عن إدخال الحروف، راجع المواصفات (وظيفة الفاكس) في الملحق-3.

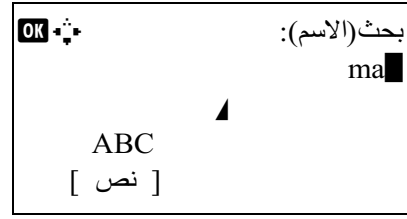

8 اضغط على المفتاح **OK**. تظهر نتائج البحث.

تغيير/حذف محتويات التسجيل

يمكنك تغيير أو حذف محتويات الوجهات (جهات الاتصال) أو المجموعات.

1 اضغط على مفتاح **System Menu/Counter** (قائمة النظام/العداد).

2 اضغط على المفتاح Δ أو ∇ لتحديد [تحرير الوجهة].

3 اضغط على المفتاح **OK**.

4 اضغط على المفتاح Δ أو ∇ لتحديد [دليل العناوين].

5 اضغط على المفتاح **OK**.

6 اضغط على المفتاح Δ أو ∇ لتحديد وجهة أو مجموعة لتحريرها.

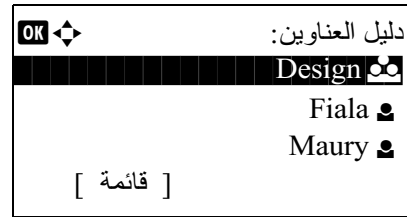

7 اضغط على [قائمة] (مفتاح التحديد الأيمن).

8 عند تحرير وجهة تسجيل جهة اتصال

1 اضغط على المفتاح Δ أو ∇ لتحديد [تفاصيل/تحرير].

2 اضغط على المفتاح **OK**.

3 قم بتغيير محتويات الوجهة. للحصول على تفاصيل، راجع الخطوات من 11 إلى 18 في تسجيل المجموعات.

عند تحرير مجموعة

1 اضغط على المفتاح Δ أو ∇ لتحديد [تفاصيل/تحرير].

2 اضغط على المفتاح **OK**.

3 قم بتغيير محتويات المجموعة. للحصول على تفاصيل، راجع الخطوات من 11 إلى 18 في تسجيل المجموعات. عند إضافة مزيد من الوجهات للمجموعة، راجع الخطوات من 19 إلى 28 في "تسجيل المجموعات".

عند حذف وجهة تسجيل جهة اتصال أو مجموعة

- 1 اضغط على المفتاح Δ أو ∇ لتحديد [حذف].
- 2 اضغط على المفتاح **OK**.
- 3 اضغط على [نعم] (مفتاح التحديد الأيسر). يؤدي هذا إلى حذف الوجهة أو المجموعة المحددة.
- 9 اضغط على المفتاح **OK**.
- 10 اضغط على [نعم] (مفتاح التحديد الأيسر). ينعكس تغيير أو حذف محتويات التسجيل على دليل عناوين.

طباعة قائمة العناوين

يمكنك طباعة قائمة الوجهات المسجلة في دليل العناوين.

يمكنك فرز القائمة حسب ترتيب أسماء أو أرقام عناوين الوجهات.

- 1 اضغط على مفتاح **System Menu/Counter** (قائمة النظام/العداد).
- 2 اضغط على المفتاح Δ أو ∇ لتحديد [تحرير الوجهة].
- 3 اضغط على المفتاح **OK**.
- 4 اضغط على المفتاح Δ أو ∇ لتحديد [طباعة قائمة].
- 5 اضغط على المفتاح **OK**.
- 6 اضغط على المفتاح Δ أو ∇ لتحديد [قائمة الفاكس (فهرس)] أو [قائمة الفاكس (رقم)].
- 7 اضغط على المفتاح **OK**.
- 8 اضغط على [نعم] (مفتاح التحديد الأيسر). تتم طباعة القائمة.

باستخدام المفاتيح السريعة

باستخدام المفاتيح السريعة بلوحة التشغيل، يمكنك استخدام دليل العناوين.

جزء التشغيل

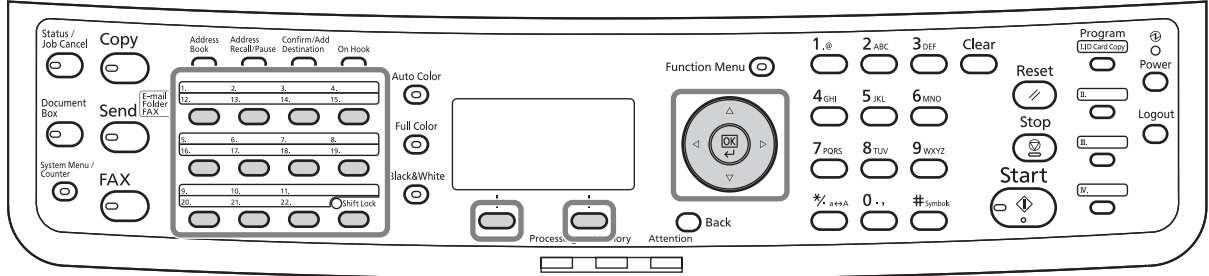

تسجيل مفتاح سريع جديد

يمكنك تسجيل الوجهة (جهة الاتصال أو المجموعة) في دليل العناوين لمفتاح سريع. ويمكن تسجيل حتى 22 وجهة.

1 اضغط على المفتاح السريع الذي تريد تسجيله واستمر في الضغط عليه (لثانيتين).

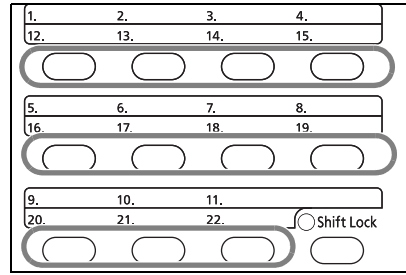

2 اضغط على المفتاح ∇ أو Δ لتحديد الرقم الذي تريد تسجيل الوجهة له. الأرقام من 12 إلى 22 هي أرقام المفاتيح السريعة عند الضغط على مفتاح **Shift Lock**.

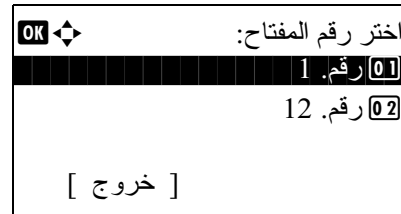

3 اضغط على المفتاح **OK**.

4 اضغط على المفتاح ∇ أو Δ لتحديد الوجهة (جهة الاتصال أو المجموعة) التي تريد تسجيلها للمفتاح السريع من دليل العناوين.

5 اضغط على المفتاح **OK**. تتم إضافة الوجهة للمفتاح السريع.

تحديد وجهة بالمفتاح السريع

في شاشة إدخال الوجهة، اضغط على المفتاح السريع الذي تم تسجيل الوجهة له عند إعادة الطلب من المفاتيح السريعة من 12 إلى 22، اضغط على المفتاح **Shift Lock** لإضاءة المصباح المجاور للمفاتيح، ثم اضغط على المفتاح السريع الذي تم تسجيل الوجهة له.

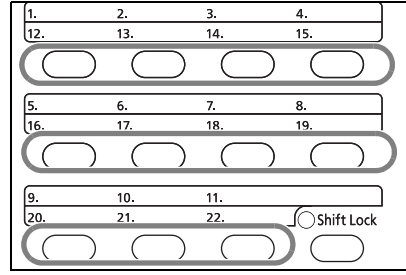

تغيير/حذف محتويات التسجيل

يمكنك تغيير الوجهة المسجلة لأي مفتاح سريع إلى وجهة أخرى، أو حذف محتويات التسجيل الخاصة بالمفتاح السريع.

ملاحظة: عند تغيير معلومات الوجهة في دليل العناوين، يتم تحديث المعلومات المسجلة للمفتاح السريع.

1 اضغط على المفتاح السريع الذي تريد تغييره واستمر في الضغط عليه (لثانيتين).

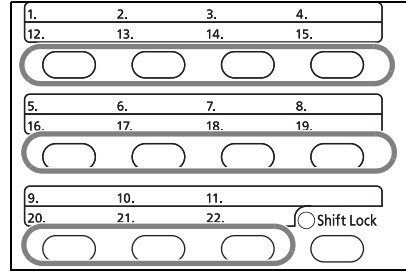

2 اضغط على المفتاح Δ أو ∇ لتحديد الرقم الذي تريد تحريره.

الأرقام من 12 إلى 22 هي أرقام المفاتيح السريعة عند الضغط على مفتاح **Shift Lock**.

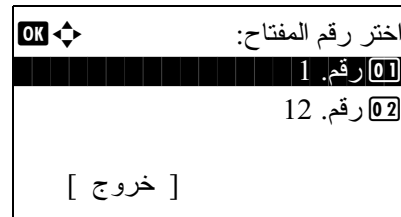

3 اضغط على المفتاح **OK**.

4 عند تغيير الوجهة إلى وجهة أخرى

1 اضغط على المفتاح Δ أو ∇ لتحديد [تحرير].

2 اضغط على المفتاح **OK**.

3 اضغط على المفتاح Δ أو ∇ لتحديد الوجهة الجديدة (جهة اتصال أو مجموعة).

4 اضغط على المفتاح **OK**.

5 اضغط على [نعم] (مفتاح التحديد الأيسر). يتم تسجيل الوجهة للمفتاح السريع.

عند حذف محتويات التسجيل

1 اضغط على المفتاح Δ أو ∇ لتحديد [حذف].

2 اضغط على المفتاح **OK**.

3 اضغط على [نعم] (مفتاح التحديد الأيسر). يؤدي هذا إلى حذف المحتوى المسجل للمفتاح السريع.

5 اضغط على [خروج] (مفتاح التحديد الأيمن).

الاتصال بنفس النظام المستلم (إعادة الاتصال)

إعادة الاتصال هي وظيفة تتيح لك الاتصال بأخر رقم تم إدخاله مرة أخرى.

إعادة الاتصال تلقائي

تقوم هذه الوظيفة بإعادة الاتصال تلقائياً بنظام مستلم لم يستجيب عند محاولة إرسال فاكس.

لا يتطلب الأمر إجراء معين لإعادة الاتصال تلقائياً. ولأن الجهاز يقوم بإعادة الاتصال بشكل متكرر على فترات منتظمة، فلا داع للقلق حتى لو طالقت فترة الاتصال بالنظام المستلم.

ملاحظة: عند استخدام الإرسال المباشر، لا يقوم الجهاز بإعادة الاتصال تلقائياً.

يمكنك تغيير عدد مرات إعادة الاتصال تلقائياً من 0 إلى 14. وللحصول على تفاصيل، راجع عدد المحاولات في الصفحة 5-9. لا يمكنك إرسال فاكس مؤجل فوراً أثناء انتظار الجهاز لإعادة الاتصال.

إعادة الاتصال يدوياً (إعادة الطلب)

استخدم هذا الإجراء عندما لا يستجيب النظام المستلم بعد محاولتك إرسال فاكس. وعندما تريد إرسال الفاكس إلى نفس النظام المستلم، اضغط على المفتاح **Address Recall/Pause** (إعادة طلب عنوان/توقف مؤقت)، وسيمكنك الاتصال بالنظام المستلم الذي قمت بالاتصال به في قائمة الوجهات.

1 اضغط على المفتاح **Address Recall/Pause** (إعادة طلب عنوان/توقف مؤقت). يظهر النظام المستلم الذي اتصلت به في قائمة الوجهات.

جاهز للإرسال.	
الوجهة: 1	
0987654321:☎	
نص+صورة	200×100 ن/ب
[صورة أصل]	[دقة فاكس]

ملاحظة: وإذا كان الإرسال الأخير يتضمن عمليات إرسال متعددة العناوين وأجهزة كمبيوتر ووجهات بريد إلكتروني، فيتم عرضها أيضاً. وعند الضرورة، قم بإضافة النظام المستلم أو حذفه.

2 اضغط على المفتاح **Start**. سيبدأ الإرسال.

ملاحظة: عند تحديد تشغيل في فحص الوجهة قبل الإرسال، يتم عرض شاشة تأكيد الوجهة عندما تضغط على مفتاح بدء. للحصول على تفاصيل، راجع شاشة تأكيد الوجهات في الصفحة 4-13.

يتم إلغاء معلومات إعادة الاتصال في الحالات التالية.

- عند إيقاف تشغيل الطاقة.
- عندما ترسل فاكس تال (يتم تسجيل معلومات إعادة اتصال جديدة)
- عند تسجيل الخروج

4 التحقق من نتائج الإرسال وحالة التسجيل

يشرح هذا الفصل كيفية التحقق من نتائج إرسال الفاكس والحالة الوظيفية للتسجيل.

- الطرق المختلفة للتحقق من نتائج الإرسال وحالة التسجيل 4-2
- فحص تاريخ مهمة الفاكس 4-3
- التقارير الإدارية للطباعة 4-5
- التبليغ بنتيجة استلام الفاكس عبر البريد الإلكتروني 4-11
- شاشة تأكيد الوجهات 4-13

الطرق المختلفة للتحقق من نتائج الإرسال وحالة التسجيل

تحقق من نتائج إرسال الفاكس وحالة التسجيل باستخدام الأدوات التالية.

الصفحة المرجعية	وقت الفحص	المكونات التي يجب فحصها	موضع العرض	الأداة
<u>4-3</u>	أي وقت	تاريخ نتائج آخر 16 عملية إرسال واستقبال مخزنة	الشاشة	فحص تاريخ مهمة الفاكس
<u>4-5</u> <u>4-6</u>	الطباعة التلقائية بعد كل عملية إرسال أو استقبال ("لا يوجد خرج طباعة" أو "خطأ فقط" قد يكون متوفراً اختياريًا.)	نتيجة عملية الإرسال أو الاستقبال الأخيرة	طباعة تقرير	تقرير نتيجة الإرسال / تقرير نتيجة الاستقبال
<u>4-8</u>	في أي وقت، والطباعة التلقائية بعد كل 50 عملية إرسال/استقبال	نتائج آخر 50 عملية إرسال أو استقبال	طباعة تقرير	تقرير النشاط
<u>4-10</u>	أي وقت	حالة التسجيل لرقم فاكس محلي، اسم فاكس محلي، إعداد خط فاكس، وغير ذلك.	طباعة تقرير	صفحة الحالة
<u>4-11</u>	تم الإبلاغ عن استلام فاكس بالبريد الإلكتروني.	استلام فاكس	PC	التبليغ بنتيجة استلام الفاكس عبر البريد الإلكتروني.

فحص تاريخ مهمة الفاكس

يعرض تاريخ آخر 16 عملية إرسال واستقبال على الشاشة لفحصها.

ملاحظة: حتى في حالة تمكين محاسبة المهمة، يتم عرض آخر 16 عملية إرسال واستقبال بصرف النظر عن معرف الحساب. للحصول على تفاصيل عن تاريخ المهمة، راجع دليل التشغيل الخاص بالجهاز.

عرض شاشة سجل المهمة

- 1 اضغط على المفتاح **Status/Job Cancel** (الحالة/إلغاء المهمة).
- 2 اضغط على المفتاح Δ أو ∇ لتحديد [سجل مهمة الطباعة] لفحص نتائج الاستقبال، [سجل مهمة الإرسال] لفحص نتائج الإرسال، أو [سجل مهمة التخزين] للتحقق من نتائج التخزين في صناديق العناوين الفرعية وصناديق الاستقصاء وذاكرة USB.
- 3 اضغط على المفتاح **OK**.
- 4 اضغط على المفتاح Δ أو ∇ لتحديد المهمة التي تريد فحصها.

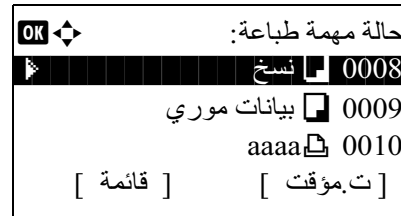

- 5 اضغط على المفتاح **OK**.
- 6 اضغط على المفتاح \triangleright أو \triangleleft لتحديد تفاصيل المهمة.
- 7 اضغط على المفتاح **OK**.

وصف شاشة المعلومات التفصيلية

العنصر	الوصف
النتيجة	تمت الإشارة إلى النتيجة. موافق: انتهت المهمة بشكل صحيح. إلغاء: تم إلغاء المهمة. خطأ: انتهت المهمة بشكل غير صحيح بسبب وجود خطأ.
الوقت المقبول	الوقت الذي تم فيه قبول المهمة
وقت الإنهاء	الوقت الذي تم فيه إنهاء المهمة
اسم المهمة	اسم المهمة
نوع المهمة	نوع المهمة
اسم المستخدم	اسم المستخدم فارغ في حالة عدم توافر معلومات
الصفحات والنسخ	عدد الصفحات في صفحات ونسخ الطباعة

العنصر	الوصف
صفحات الأصل	عدد الصفحات في الأصل
ملون/أبيض وأسود	وضع اللون المستخدم أثناء المسح الضوئي
معلومات المرسل.	معلومات الإرسال
الوجهة	المستلم يتم عرض عدد الوجهات.

التقارير الإدارية للطباعة

يمكنك طباعة العديد من التقارير الإدارية لفحص نتائج إرسال الفاكس أو حالة الإعداد الوظيفي.

جزء التشغيل

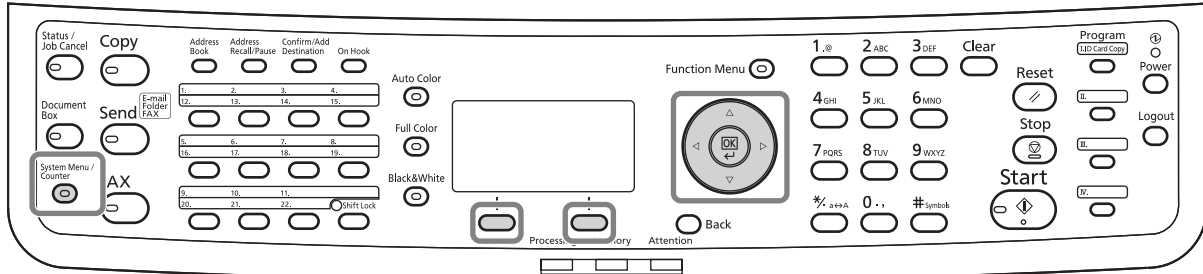

تقارير نتيجة الإرسال

في كل مرة تقوم بإرسال فاكس، يمكنك طباعة تقرير لتأكيد إرسال الفاكس بنجاح. ويمكنك كذلك طباعة الصورة التي تم إرسالها في تقرير نتيجة الإرسال.

- 1 اضغط على مفتاح **System Menu/Counter** (قائمة النظام/العداد).
- 2 اضغط على المفتاح Δ أو ∇ لتحديد [تقرير].
- 3 اضغط على المفتاح **OK**.
- 4 اضغط على المفتاح Δ أو ∇ لتحديد [إعداد تقرير نتائج].
- 5 اضغط على المفتاح **OK**.
- 6 اضغط على المفتاح Δ أو ∇ لتحديد [نتيجة الإرسال].

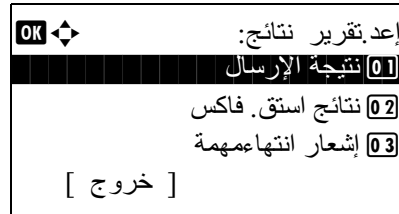

- 7 اضغط على المفتاح **OK**.
- 8 اضغط على المفتاح Δ أو ∇ لتحديد [فاكس].

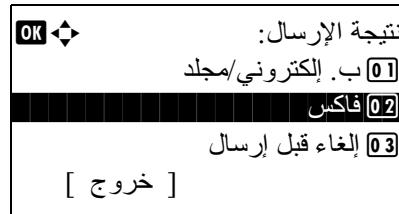

- 9 اضغط على المفتاح **OK**.

- 10 اضغط على المفتاح Δ أو ∇ لتحديد [إيقاف] (عدم الطباعة) أو [تشغيل] (للطباعة) أو [الخطأ].



- 11 اضغط على المفتاح **OK**. تابع إلى الخطوة التالية إذا حددت [الخطأ فقط] أو [تشغيل] في الخطوة 10.

- 12 اضغط على المفتاح Δ أو ∇ لتحديد [تشغيل] أو [إيقاف] إرفاق الصورة التي تم إرسالها.

مع الصورة التي تم إرسالها

بدون الصورة التي تم إرسالها

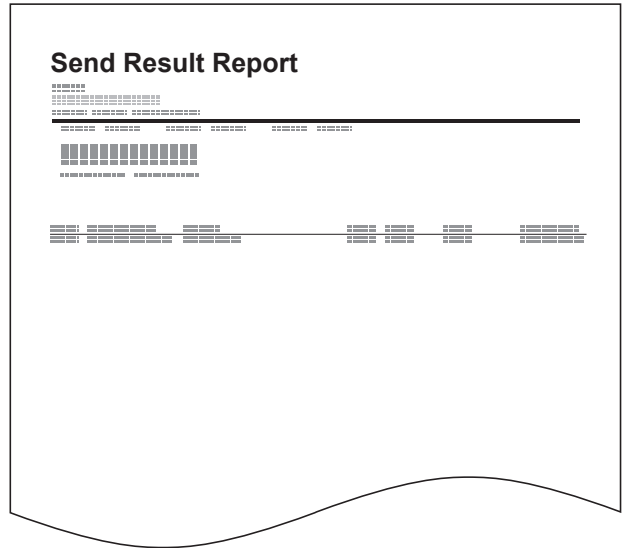
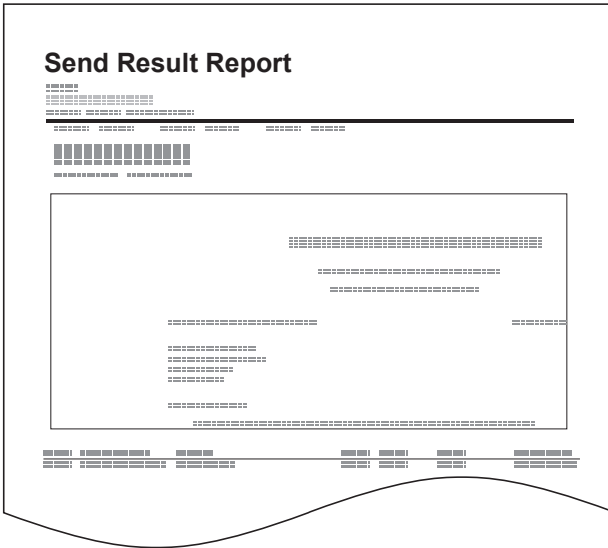

تقارير نتيجة استقبال فاكس

في كل مرة تستلم فاكس، يمكنك طباعة تقرير لتأكيد استلام الفاكس بنجاح.

ملاحظة: ويمكن الإشعار باستلام فاكس عبر البريد الإلكتروني بدلاً من فحص تقرير نتيجة الاستلام. (راجع التبليغ بنتيجة استلام الفاكس عبر البريد الإلكتروني في الصفحة 4-11).

- 1 اضغط على مفتاح **System Menu/Counter** (قائمة النظام/العداد).
- 2 اضغط على المفتاح Δ أو ∇ لتحديد [تقرير].
- 3 اضغط على المفتاح **OK**.
- 4 اضغط على المفتاح Δ أو ∇ لتحديد [إعداد تقرير نتائج].
- 5 اضغط على المفتاح **OK**.

6 اضغط على المفتاح Δ أو ∇ لتحديد [نتائج استق. فاكس].

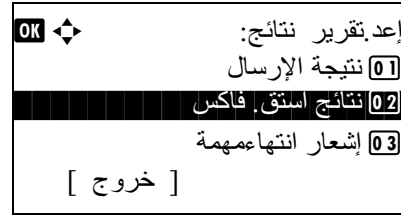

7 اضغط على المفتاح OK.

8 اضغط على المفتاح Δ أو ∇ لتحديد [إيقاف] (عدم الطباعة) أو [تشغيل] (للطباعة) أو [خطأ/عنوان فرعي].

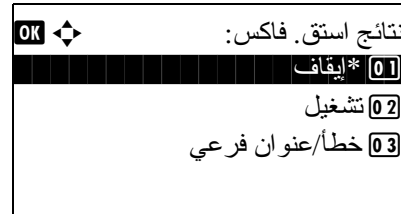

9 اضغط على المفتاح OK.

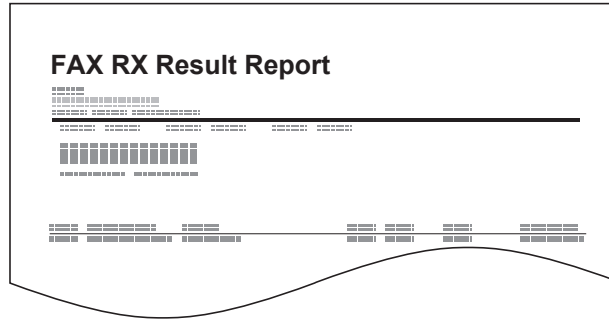

تقرير لمهمة تم إلغاؤها قبل الإرسال

طباعة تقرير لنتيجة الإرسال عند إلغاء المهمة قبل الإرسال.

1 اضغط على مفتاح **System Menu/Counter** (قائمة النظام/العداد).

2 اضغط على المفتاح Δ أو ∇ لتحديد [تقرير].

3 اضغط على المفتاح OK.

4 اضغط على المفتاح Δ أو ∇ لتحديد [إعد. تقرير نتائج].

5 اضغط على المفتاح OK.

6 اضغط على المفتاح Δ أو ∇ لتحديد [نتيجة الإرسال].

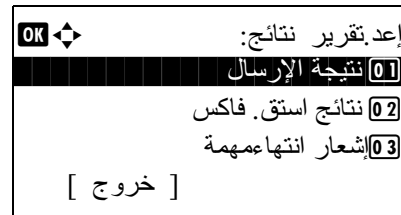

7 اضغط على المفتاح **OK**.

8 اضغط على المفتاح Δ أو ∇ لتحديد [إلغاء قبل إرسال].

9 اضغط على المفتاح **OK**.

نتيجة الإرسال:
01 ب. إلكتروني/مجلد
02 فاكس
03 إلغاء قبل إرسال
[خروج]

10 اضغط على المفتاح Δ أو ∇ لتحديد [إيقاف] (عدم الطباعة) أو [تشغيل] (للطباعة).

إلغاء قبل إرسال:
01 *إيقاف
02 تشغيل

11 اضغط على المفتاح **OK**.

تقرير النشاط

تقارير النشاط هي تقارير لكل من الفاكسات المرسله والفاكسات المستلمة. ويتضمن كل تقرير قائمة بأخر 50 عملية إرسال أو استقبال بيانات فاكس. وفي حالة تحديد الطباعة التلقائية، تتم طباعة التقرير تلقائياً بعد إرسال أو استقبال 50 فاكس.

طباعة تقارير النشاط

تتم طباعة آخر عملية إرسال أو استقبال بيانات فاكس.

1 اضغط على المفتاح **Status/Job Cancel** (الحالة/إلغاء المهمة).

2 اضغط على المفتاح Δ أو ∇ لتحديد [فاكس].

3 اضغط على المفتاح **OK**.

4 اضغط على [تسجيل] (مفتاح التحديد الأيمن).

5 اضغط على المفتاح Δ أو ∇ لتحديد [تقرير فاكس صادر] لطباعة تقرير الفاكس الصادر، أو [تقرير فاكس وارد] لطباعة تقرير الفاكس المستلم.

تسجيل:
01 سجل فاكس صادر
02 سجل فاكس وارد
03 تقرير فاكس صادر

6 اضغط على [نعم] (مفتاح التحديد الأيسر). تتم طباعة التقرير.

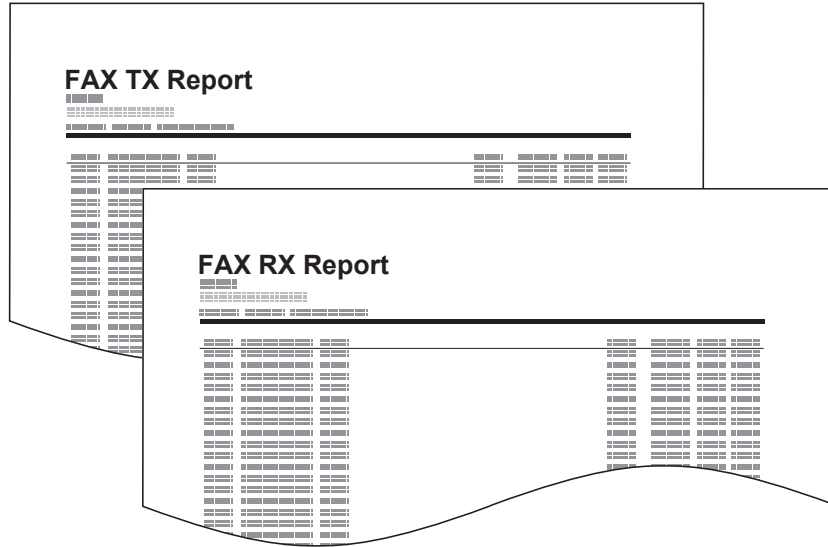

4

الطباعة التلقائية

تقرير نشاط تتم طباعته تلقائياً بعد كل 50 عملية إرسال أو استقبال فاكس.

- 1 اضغط على مفتاح **System Menu/Counter** (قائمة النظام/العداد).
- 2 اضغط على المفتاح Δ أو ∇ لتحديد [تقرير].
- 3 اضغط على المفتاح **OK**.
- 4 اضغط على المفتاح Δ أو ∇ لتحديد [إعد. تقرير مدير].
- 5 اضغط على المفتاح **OK**.
- 6 اضغط على المفتاح Δ أو ∇ لتحديد [تقرير فاكس صادر] أو [تقرير فاكس وارد].
- 7 اضغط على المفتاح **OK**.
- 8 اضغط على المفتاح Δ أو ∇ لتحديد [إيقاف] (عدم الطباعة) أو [تشغيل] (للطباعة).
- 9 اضغط على المفتاح **OK**.

صفحة الحالة

صفحة حالة تقدم معلومات عن عدد إعدادات المستخدم.

معلومات تتعلق بالفاكس وتشمل رقم الفاكس المحلي، اسم الفاكس المحلي، إعداد خط الفاكس، وغير ذلك. ويمكنك طباعته وفقاً لما تقتضيه الضرورة.

- 1 اضغط على مفتاح **System Menu/Counter** (قائمة النظام/العداد).
- 2 اضغط على المفتاح Δ أو ∇ لتحديد [تقرير].
- 3 اضغط على المفتاح **OK**.
- 4 اضغط على المفتاح Δ أو ∇ لتحديد [طباعة التقرير].
- 5 اضغط على المفتاح **OK**.
- 6 اضغط على المفتاح Δ أو ∇ لتحديد [صفحة الحالة].
- 7 اضغط على المفتاح **OK**.
- 8 اضغط على [نعم] (مفتاح التحديد الأيسر). تتم طباعة صفحة الحالة.

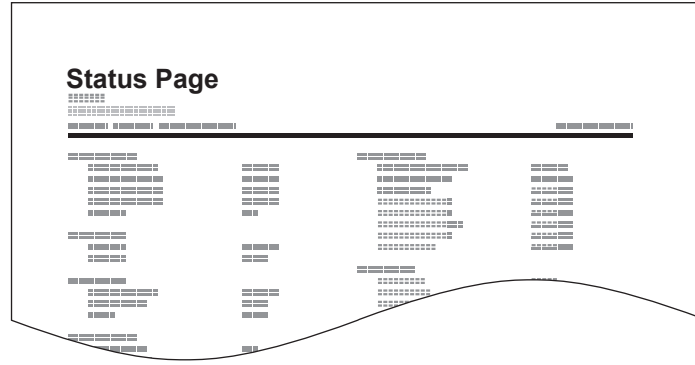

التبليغ بنتيجة استلام الفاكس عبر البريد الإلكتروني

ويمكن الإشعار باستلام فاكس عبر البريد الإلكتروني بدلاً من فحص تقرير نتيجة الاستلام.

ملاحظة: يتم عرض التقرير عندما يكون الإعداد تقرير نتيجة استلام فاكس في الوضع [تشغيل] أو [خطأ/عنوان فرعي]. للحصول على تفاصيل، راجع تقارير نتيجة استقبال فاكس في الصفحة 4-6.

يتم الإشعار بنتائج استلام الفاكس عبر البريد الإلكتروني وفقاً لإعدادات تقرير نتيجة استلام فاكس. إذا كان الإعداد تقرير نتيجة استلام فاكس في وضع [تشغيل]، يتم الإشعار بالبريد الإلكتروني لكل رسالة فاكس. إذا كان الإعداد [خطأ/عنوان فرعي]، يتم توفير الإشعار بالبريد الإلكتروني فقط عند حدوث خطأ أو عند توجيه الأصل الذي تم استلامه إلى صناديق عناوين فرعية.

Job No.: 000019
Result: OK
End Time: Sun 25 Apr 2010 14:53:38
File Name: doc23042006145300

Result Job Type Address

OK FAX 123456

XX-XXXX
[00:c0:ee:1a:01:24]

4

1 اضغط على مفتاح **System Menu/Counter** (قائمة النظام/العداد).

2 اضغط على المفتاح Δ أو ∇ لتحديد [تقرير].

3 اضغط على المفتاح **OK**.

4 اضغط على المفتاح Δ أو ∇ لتحديد [إعداد تقرير نتائج].

5 اضغط على المفتاح **OK**.

6 اضغط على المفتاح Δ أو ∇ لتحديد [نتائج استق. فاكس].

7 اضغط على المفتاح **OK**.

8 اضغط على الزر Δ أو ∇ لتحديد [تشغيل].

9 اضغط على المفتاح **OK**.

10 اضغط على المفتاح Δ or ∇ لتحديد [بريد إلكتروني].

11 اضغط على المفتاح **OK**.

12 تحديد وجهة من دليل عناوين

1 اضغط على المفتاح Δ أو ∇ لتحديد [دليل العناوين].

2 اضغط على المفتاح **OK**.

3 اضغط على المفتاح Δ أو ∇ لتحديد الوجهة التي تريد تسجيلها كوجهة للتقرير.

إدخال الوجهة مباشرة

- 1 اضغط على المفتاح ∇ or Δ لتحديد [إدخال العنوان].
- 2 اضغط على المفتاح **OK**.
- 3 استخدم المفاتيح الرقمية لإدخال العنوان الذي تريد تسجيله كوجهة للتقرير. يمكن إدخال حتى 128 رقماً.

ملاحظة: للحصول على تفاصيل عن إدخال الحروف، راجع طريقة إدخال الحروف في الملحق-2.

- 3 اضغط على المفتاح **OK**.

شاشة تأكيد الوجهات

عند تحديد تشغيل للإعداد فحص الوجهة قبل الإرسال، تظهر شاشة تأكيد الوجهات بعد الضغط على مفتاح **Start**. للحصول على تفاصيل، راجع شاشة تأكيد الوجهة قبل الإرسال في دليل التشغيل الخاص بالجهاز.

اتبع الخطوات التالية لتأكيد الوجهات.

1 اضغط على المفتاح Δ أو ∇ لتأكيد كل وجهة.

لتأكيد وجهة، حدد الوجهة واضغط على مفتاح **OK**، ثم حديد [التفاصيل] واضغط على مفتاح **OK**.

لحذف وجهة، حدد الوجهة التي تريد حذفها واضغط على مفتاح **OK**، ثم حديد [التفاصيل] واضغط على مفتاح **OK**. اضغط على [نعم] (مفتاح التحديد الأيسر) في شاشة التأكيد. يتم حذف الوجهة.

2 اضغط على [التالي] (مفتاح التحديد الأيمن).

3 اضغط على مفتاح **Start** لبدء الإرسال.



5 الإعداد والتسجيل

يشرح هذا الفصل كيفية إجراء عمليات متعددة للإعداد والتسجيل.

- استلام تبديل تلقائي فاكس/هاتف 5-2
- استلام تبديل تلقائي فاكس/جهاز رد آلي 5-4
- إجراء التشغيل الأساسي 5-6
- ضبط مستوى الصوت 5-8
- عدد المحاولات 5-9
- نوع وسائط الطباعة 5-10
- نغمات الرنين 5-12
- وضع الاستلام 5-13
- تاريخ/توقيت الاستلام 5-14

استلام تبديل تلقائي فاكس/هاتف

تعتبر طريقة الاستلام هذه ملائمة عند استخدام هاتف وفاكس على خط هاتف واحد. فيعد إرسال نسخ الفاكس الأصلية، يقوم لجهاز تلقائياً باستلامها، وعندما يتصل الطرف الآخر من هاتف، يصدر الجهاز نغمة رنين تستحث المستخدم للرد.

هام:

- لاستخدام استلام التبديل التلقائي فاكس/هاتف، يلزم توصيل جهاز هاتف (منتج متوفر في السوق) بالجهاز.
- بعد إصدار الهاتف لنغمة رنين لعدد المرات المحدد مسبقاً، يكون لزاماً على الطرف الآخر دفع مصاريف خط الهاتف حتى لو لم يرد النظام المستلم.

تدفق الاستلام

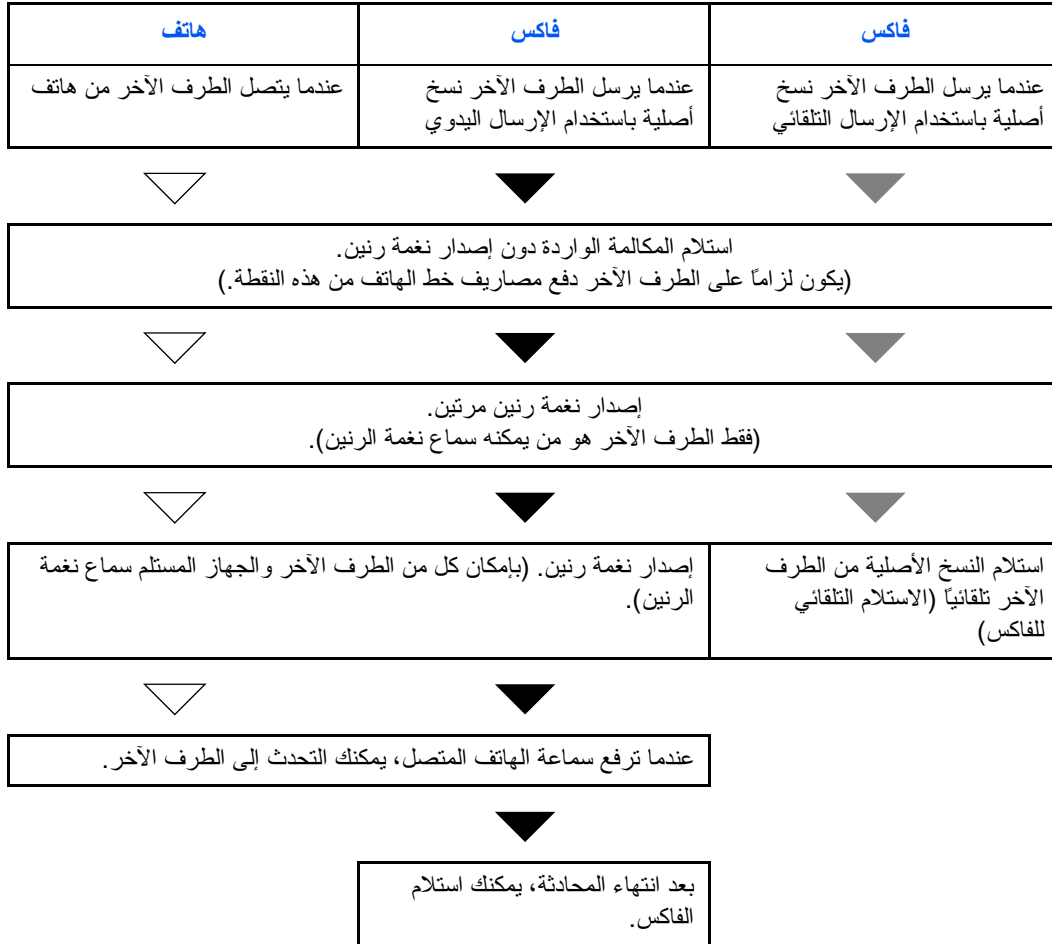

ملاحظة: بعد انتهاء المحادثة، يمكنك أيضاً استلام النسخ الأصلية يدوياً.

التجهيز: راجع وضع الاستلام في الصفحة 13-5 لتحديد [تلقائي(فاكس/ها)].

- 1 يصدر الهاتف المتصل نغمة رنين. لاحظ أنه إذا كان الرقم [0] (صفر) معيناً كعدد مرات الرنين (بالنسبة للتبديل التلقائي فاكس/هاتف)، لا يصدر الهاتف المتصل أي نغمة.



ملاحظة: يمكنك تغيير عدد مرات رنين نغمة الرنين. (راجع نغمات الرنين في الصفحة 12-5).

2 عندما يكون الاتصال من هاتف

- 1 يصدر الجهاز نغمة رنين تستحث المستخدم على الرد. ارفع سماعة الهاتف خلال 30 ثانية.

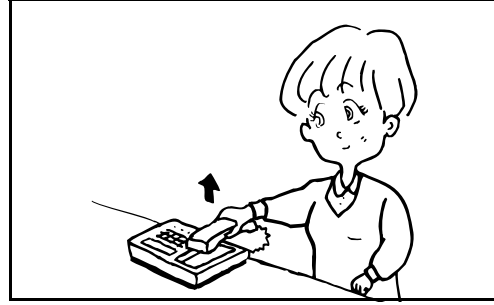

ملاحظة: إذا لم ترفع السماعة خلال 30 ثانية، يتحول الجهاز إلى استلام الفاكس.

- 2 تحدث إلى الطرف الآخر.

ملاحظة: بعد انتهاء المحادثة، يمكنك أيضاً استلام النسخ الأصلية يدوياً.

عندما يكون الاتصال من فاكس

سيبدأ الجهاز في استلام نسخ الفاكس الأصلية.

استلام تبديل تلقائي فاكس/جهاز رد آلي

تعتبر هذه الطريقة ملائمة عند استخدام جهاز رد آلي وفاكس. فعند إرسال نسخ الفاكس الأصلية، يتسلمها الجهاز تلقائياً، وعندما يكون الاتصال من هاتف، يقوم الجهاز بتنفيذ وظائف جهاز الرد الآلي المتصل. وبذلك، وعند غياب المستخدم، يمكن للطرف الآخر ترك رسالة على جهاز الرد الآلي.

هام: عند استخدام وظيفة استلام تبديل تلقائي فاكس/جهاز رد آلي، إذا مرت فترة صمت لا تقل عن 30 ثانية وقبل مرور دقيقة واحدة بعد استلام الجهاز لاتصال من الطرف الآخر، تعمل وظيفة اكتشاف الصمت بالجهاز ويتحول الجهاز إلى وظيفة استلام الفاكس.

ملاحظة: لاستخدام استلام تبديل تلقائي فاكس/جهاز رد آلي، يلزم توصيل هاتف مزود بجهاز رد آلي (منتج متوفر في السوق) بالجهاز. للحصول على تفاصيل، مثل الرد على الرسائل، راجع دليل تشغيل جهاز الرد الآلي. عين عدد مرات الرنين التي يصدرها الجهاز على عدد أعلى من عدد مرات رنين جهاز الرد الآلي. (راجع نغمات الرنين في الصفحة 12-5).

تدفق الاستلام

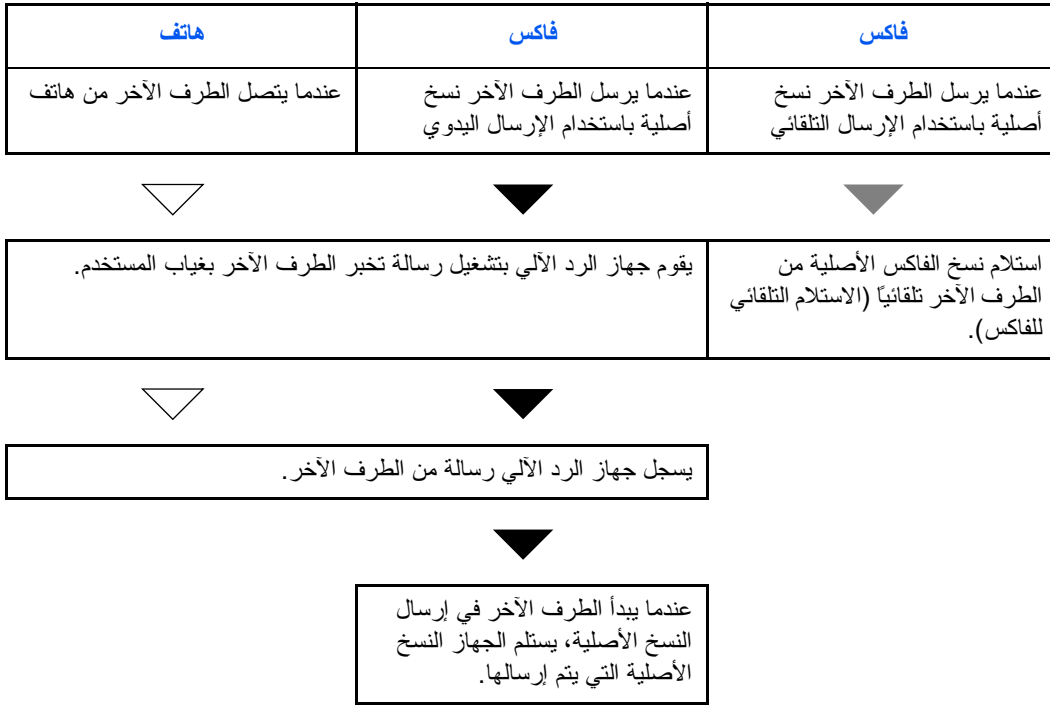

التجهيز: راجع وضع الاستلام في الصفحة 13-5 لتحديد [تلقائي (TAD)].

1 يصدر الهاتف المتصل نغمة رنين لعدد المرات المعين.

ملاحظة: إذا رفعت السماعة والهاتف لا يزال يصدر نغمة الرنين، يدخل الجهاز في حالة تشبه الاستلام اليدوي.

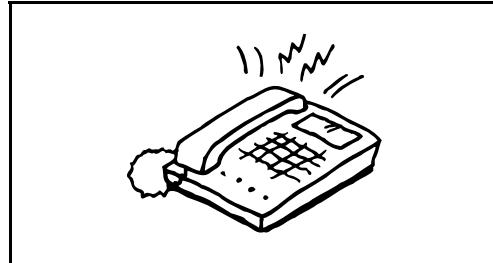

2 يرد جهاز الرد الآلي.

عندما يكون الاتصال من هاتف، ولكن المستخدم غائب.

يقوم جهاز الرد الآلي بتشغيل رسالة، ويبدأ في تسجيل رسالة الطرف الآخر.

ملاحظة: عندما تمر فترة صمت لا تقل عن 30 ثانية أثناء التسجيل، يتحول الجهاز إلى وظيفة استلام الفاكس.

عندما يكون الاتصال من فاكس

سيبدأ الجهاز في استلام نسخ الفاكس الأصلية.

إجراء التشغيل الأساسي

لتهيئة الإعدادات، اتبع الإجراء التالي للانتقال إلى شاشة كل إعداد من لوحة التشغيل.

جزء التشغيل

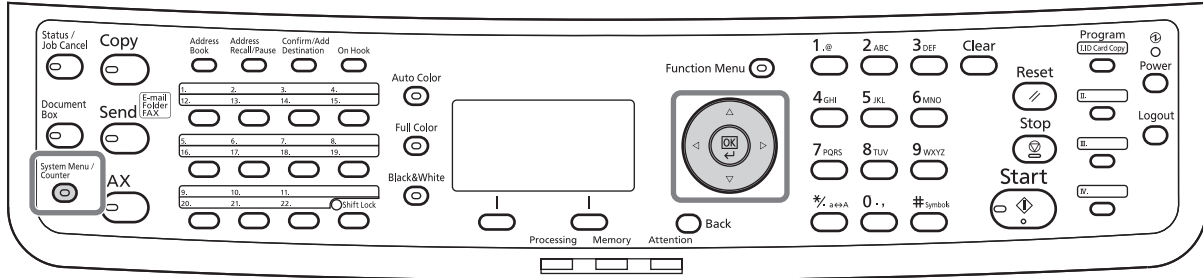

لضبط الصوت (صفحة 8-5)، الوقت غير المستخدم (صفحة 9-5)، أو درج طباعة الفاكسات التي يتم استلامها (صفحة 10-5)

- 1 اضغط على مفتاح **System Menu/Counter** (قائمة النظام/العداد).
- في حالة تمكين إدارة المستخدم أو إدارة الحساب، تظهر شاشة تسجيل الدخول.
- 2 اضغط على المفتاح Δ أو ∇ لتحديد [إعدادات عامة].
- 3 اضغط على المفتاح **OK**.
- 4 انتقل على الشاشة إلى الموضع الذي تريد تهيئة إعداد فيه. (اتبع الإجراء الموضح في شرح الإعداد).

لإعداد الاتصال بـ PBX أو التشخيص عند بعد

- 1 اضغط على مفتاح **System Menu/Counter** (قائمة النظام/العداد).
- في حالة تمكين إدارة المستخدم أو إدارة الحساب، تظهر شاشة تسجيل الدخول.
- 2 اضغط على المفتاح Δ أو ∇ لتحديد [ضبط/صيانة].
- 3 اضغط على المفتاح **OK**.
- 4 انتقل على الشاشة إلى الموضع الذي تريد تهيئة إعداد فيه. (اتبع الإجراء الموضح في شرح الإعداد).

الإعداد الأخرى

- 1 اضغط على مفتاح **System Menu/Counter** (قائمة النظام/العداد).
- في حالة تمكين إدارة المستخدم أو إدارة الحساب، تظهر شاشة تسجيل الدخول.
- 2 اضغط على المفتاح Δ أو ∇ لتحديد [فاكس].

3 اضغط على المفتاح **OK**.

4 اضغط على المفتاح Δ أو ∇ لتحديد [الإرسال]، [الاستقبال]، [تقييد استق/إرسال] أو [استقبال/إرسال].

تهيئة الإعدادات من [الإرسال]
• عدد المحاولات (صفحة 5-9)

تهيئة الإعدادات من [الاستقبال]
• نوع وسائط الطباعة (صفحة 5-10)
• الرنات (صفحة 5-12)
• وضع الاستقبال (صفحة 5-13)
• تاريخ/وقت الاستقبال (صفحة 5-14)
• طباعة الكل مرة واحدة [طباعة دفعة]
• إجراء استقبال إرسال مشفر
• الطباعة على الوجهين

تهيئة إعدادات من [تقييد استق/إرسال]

- تقييد الإرسال
- تسجيل، تغيير، وحذف أرقام الفاكس المسموح بها
- تسجيل، تغيير، وحذف أرقام الفاكس المرفوضة
- إعدادات تقييد الإرسال
- إعدادات تقييد الاستقبال
- تسجيل، تغيير، وحذف أرقام الهوية المسموح بها
- فحص وحذف المحتويات المسجلة لمفتاح مشفر
- استقبال رقم غير معروف

تهيئة إعدادات من [استقبال/إرسال]

- إعداد مفتاح تشفير لإرسال مشفر

5 اضغط على المفتاح **OK**.

6 انتقل على الشاشة إلى الموضع الذي تريد تهيئة إعداد فيه. (اتبع الإجراء الموضح في شرح الإعداد.)

ضبط مستوى الصوت

ضبط مستوى صوت السماع والشاشة.

مستوى صوت السماع: مستوى صوت السماع الداخلية عندما يكون الخط متصلاً بالضغط على المفتاح **On Hook**.
مستوى صوت الشاشة: مستوى صوت السماع الداخلية عندما يكون الخط متصلاً من دون الضغط على المفتاح **On Hook** مثلما في إرسال الذاكرة.

جزء التشغيل

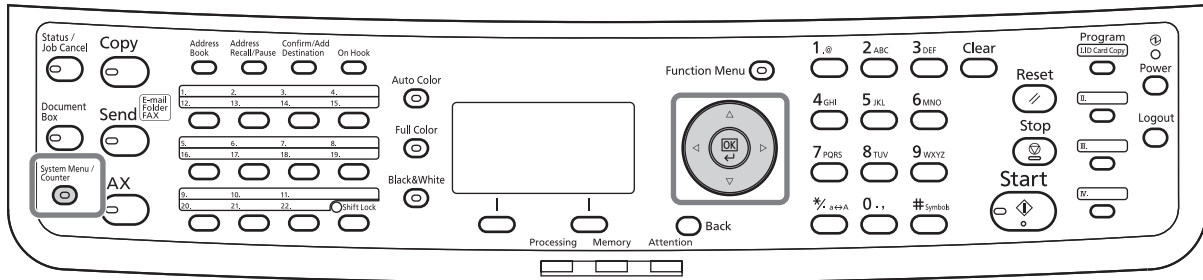

1 راجع إجراء التشغيل الأساسي في الصفحة 5-6.

2 اضغط على المفتاح Δ أو ∇ لتحديد [الصوت].

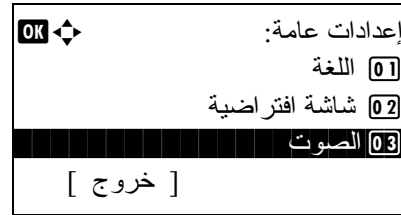

3 اضغط على المفتاح **OK**.

4 اضغط على المفتاح Δ أو ∇ لتحديد [سماعة الفاكس] أو [شاشة الفاكس].

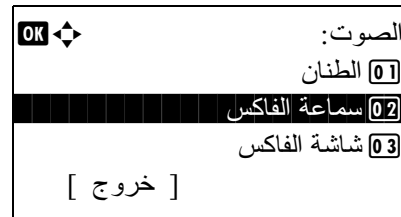

5 اضغط على المفتاح **OK**.

6 اضغط على المفتاح Δ أو ∇ لتحديد مستوى صوت السماع المطلوب.

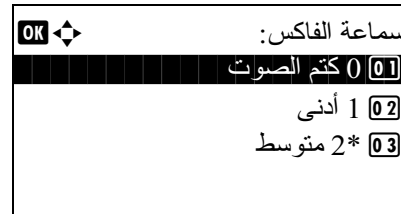

7 اضغط على المفتاح **OK**.

عدد المحاولات

يمكن تغيير عدد المحاولات تلقائيًا.

ملاحظة: يمكن تعيين عدد المحاولات بين 0 و14.

بالنسبة لإعادة الاتصال، راجع الاتصال بنفس النظام المستلم (إعادة الاتصال) في الصفحة 3-27.

- 1 راجع إجراء التشغيل الأساسي في الصفحة 5-6.
- 2 اضغط على المفتاح Δ أو ∇ لتحديد [عدد المحاولات].
- 3 اضغط على المفتاح **OK**.
- 4 استخدم المفاتيح الرقمية لإدخال عدد المحاولات.
- 5 اضغط على المفتاح **OK**.

نوع وسائط الطباعة

حدد نوع الورق المستخدم لطباعة الفاكس المستلم.

جزء التشغيل

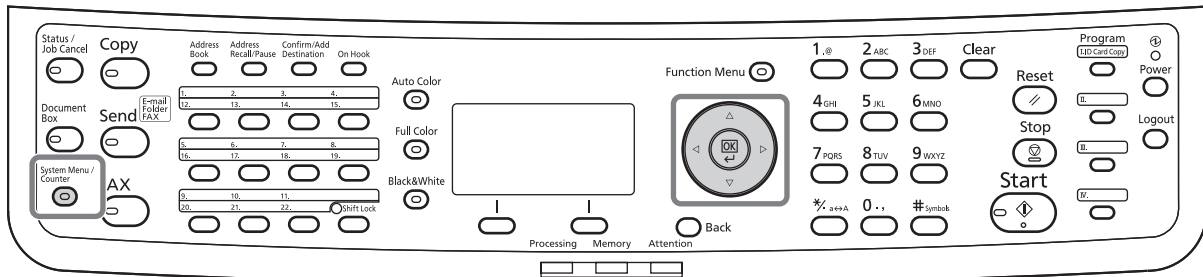

1 راجع إجراء التشغيل الأساسي في الصفحة 5-6.

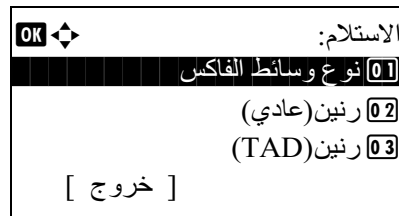
2 اضغط على المفتاح Δ أو ∇ لتحديد [نوع وسائط الفاكس].

3 اضغط على المفتاح OK.

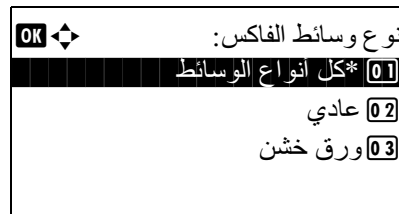
4 اضغط على المفتاح Δ أو ∇ لتحديد نوع الورق المطلوب. وإذا لم تحدد أي نوع ورق، فحدد [كل أنواع الوسائط].

5 اضغط على المفتاح OK.

إعداد الدرج لطباعة الفاكسات المستلمة.

بتحديد نوع الوسائط، يمكن استلام الفاكسات على الدرج المناسب.

1 راجع إجراء التشغيل الأساسي في الصفحة 5-6.

2 اضغط على المفتاح Δ أو ∇ لتحديد [إعداد أصل / ورق].

3 اضغط على المفتاح OK.

4 اضغط على المفتاح Δ أو ∇ لتحديد [إعداد الدرج 1] أو [إعداد الدرج 2] أو [إعداد الدرج 3].

ملاحظة: يظهر [إعدادات الدرج 2] و [إعدادات الدرج 3] في حالة تركيب وحدة التغذية بالورق الاختيارية.

5 اضغط على المفتاح **OK**.

6 اضغط على المفتاح Δ أو ∇ لتحديد [حجم الدرج 1] أو [حجم الدرج 2] أو [حجم الدرج 3].

7 اضغط على المفتاح **OK**.

8 اضغط على المفتاح Δ أو ∇ لتحديد حجم الورق المطلوب.

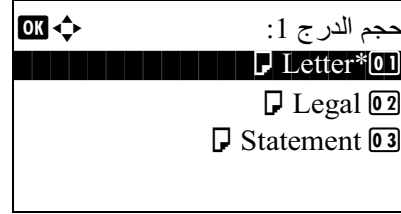

9 اضغط على المفتاح **OK**. تظهر الشاشة السابقة مجدداً.

10 اضغط على المفتاح Δ أو ∇ لتحديد [نوع الدرج 1] أو [نوع الدرج 2] أو [نوع الدرج 3].

11 اضغط على المفتاح **OK**.

12 اضغط على المفتاح Δ أو ∇ لتحديد نوع الورق المطلوب.

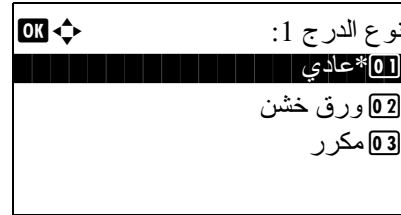

13 اضغط على المفتاح **OK**. تظهر الشاشة السابقة مجدداً.

14 اضغط على المفتاح **Back** (رجوع) للعودة إلى شاشة قائمة النظام الافتراضية.

15 الآن، قم بإجراء إعدادات استلام الفاكس. راجع نوع وسائط الطباعة في الصفحة 10-5 لمعرفة إجراء الإعداد.

حدد نفس نوع الورق المحدد في الخطوة 12.

نغمات الرنين

يمكنك تغيير عدد مرات رنين الهاتف قبل الرد على اتصال حسب الحاجة. ويمكن تغيير عدد مرات الرنين بشكل مستقل لكل وضع من أوضاع الاستلام "تلقائي (عادي)" و"تلقائي (TAD)" و"تلقائي (فاكس/هاتف)".

ملاحظة: يمكن تعيين عدد مرات الرنين بين مرة واحدة (1) و(15) مرة للأوضاع "رنين (عادي)" و"رنين (TAD)"، وبين (0) و(15) مرة للوضع "رنين (فاكس/هاتف)".
بالنسبة للوضع "رنين (فاكس/هاتف)"، يمكن إجراء هذا التغيير في بعض البلدان.

- 1 راجع إجراء التشغيل الأساسي في الصفحة 5-6.
- 2 اضغط على المفتاح Δ أو ∇ لتحديد [رنين (عادي)] أو [رنين (TAD)] أو [رنين (فاكس/هاتف)].
- 3 اضغط على المفتاح **OK**.
- 4 اضغط على المفتاح Δ أو ∇ لإدخال عدد مرات الرنين.
- 5 اضغط على المفتاح **OK**.

وضع الاستلام

تتوفر أوضاع الاستلام الخمسة التالية.

- الاستلام التلقائي للفاكس [تلقائي (عادي)]
- استلام تبديل تلقائي فاكس/هاتف [تلقائي (فاكس/هاتف)] "راجع صفحة 54-5" (راجع صفحة 4-5).
- استلام تبديل تلقائي فاكس/جهاز رد آلي [تلقائي (TAD)] (راجع صفحة 4-5).
- الاستلام اليدوي [يدوي]

حدد الوضع المناسب لطريقة استخدام الجهاز.

- 1 راجع إجراء التشغيل الأساسي في الصفحة 5-6.
- 2 اضغط على المفتاح Δ أو ∇ لتحديد [إعدادات الاستلام].
- 3 اضغط على المفتاح **OK**.
- 4 اضغط على المفتاح Δ أو ∇ لتحديد وضع الاستلام.
- 5 اضغط على المفتاح **OK**.

تاريخ/توقيت الاستلام

تقوم وظيفة تاريخ/توقيت الاستلام بإضافة تاريخ/توقيت الاستلام ومعلومات المرسل وعدد الصفحات على الجزء العلوي ن كل صفحة عند طباعة الرسالة. ومن المفيد التأكد من توقيت الاستلام إذا كان الفاكس من منطقة زمنية مختلفة.

ملاحظة: عند طباعة البيانات المستلمة على صفحات عديدة، تتم طباعة تاريخ/توقيت الاستلام على الصفحة الأولى فقط. ولا تتم طباعتها على الصفحات التالية.

عند إعادة توجيه بيانات الفاكس المستلم بعد استرجاعها من الذاكرة، لا تتم إضافة تاريخ/توقيت الاستلام إلى البيانات المعاد توجيهها.

- 1 راجع إجراء التشغيل الأساسي في الصفحة 5-6.
- 2 اضغط على المفتاح Δ أو ∇ لتحديد [تاريخ/وقت الاستلام].
- 3 اضغط على المفتاح **OK**.
- 4 اضغط على الزر Δ أو ∇ لتحديد [تشغيل].
- 5 اضغط على المفتاح **OK**.

6 استكشاف المشكلات وإصلاحها

يشرح هذا الفصل كيفية التعامل مع المشكلات.

- المؤشرات أثناء عملية الإرسال/الاستقبال 6-2
- الاستجابة لوميض مؤشر ATTENTION 6-2
- احتياطات عند إيقاف تشغيل الطاقة 6-3
- رسائل الخطأ 6-4
- حل المشكلات 6-6

المؤشرات أثناء عملية الإرسال/الاستقبال

- مؤشرا **Memory** و **Processing** يعرضان حالة إرسال الفاكس.
- يومض مؤشر **Processing** عندما يقوم الجهاز بإرسال/استقبال فاكس.
- يومض مؤشر **Memory** أثناء تخزين بيانات المصدر في ذاكرة لذاكرة الإرسال.
- يضيء مؤشر **Memory** عندما تكون هناك بيانات مصدر مخزنة في الذاكرة للإرسال المؤجل.

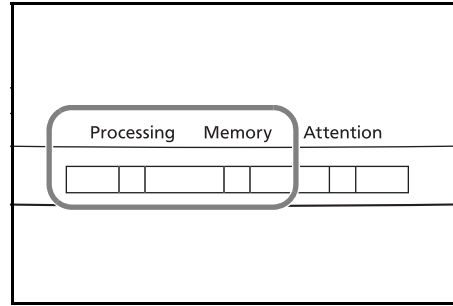

الاستجابة لوميض مؤشر ATTENTION

في حالة وميض مؤشر **ATTENTION**، اضغط على مفتاح [Status/Job Cancel] لمراجعة رسالة الخطأ. وإذا لم يتم الإشارة إلى الرسالة على شاشة عرض الرسائل عند الضغط على مفتاح [Status/Job Cancel] أو عند وميض مؤشر **ATTENTION**، فتتحقق مما يلي:

المشكلة	نقاط التحقق	الإجراءات التصحيحية	الصفحة المرجعية
يتعذر إرسال الفاكس.	هل كبل وحدة الإرسال موصل بطريقة صحيحة؟	وصل كبل وحدة الإرسال بطريقة صحيحة؟	-
	هل رقم الفاكس المسموح أو رقم الهوية المسموح مسجل بطريقة صحيحة؟	افحص رقم الفاكس المسموح أو رقم الهوية المسموح.	-
	هل حدث خطأ في الاتصال؟	راجع رموز الأوامر في "تقرير نتائج TX/RX" و"تقرير النشاط". إذا بدأ رمز الخطأ بالحرف U أو E، قم بتنفيذ إجراء المراسلة.	الملحق-7
	هل خط الفاكس الوجهة مشغول؟	الإرسال مرة أخرى.	-
	هل جهاز الفاكس الوجهة يستجيب؟	الإرسال مرة أخرى.	-
	ماذا يجب القيام به في حالة حدوث خطأ آخر غير ما سبق؟	اتصل بممثل الخدمة لديك.	-

احتياطات عند إيقاف تشغيل الطاقة

لاستلام فاكسات ومفتاح الطاقة في وضع إيقاف التشغيل، اضغط على مفتاح الطاقة **Power** في لوحة التشغيل. لا يمكنك استلام فاكس تلقائياً عند إيقاف تشغيل مفتاح الطاقة الرئيسي.

قبل إيقاف تشغيل مفتاح التشغيل الرئيسي، اضغط على المفتاح **Power** الموجود على لوحة التشغيل. تأكد من انطفاء مؤشر **Memory** قبل إيقاف تشغيل مفتاح الطاقة الرئيسي.

تنبيه: يبقى الجهاز في وضع التشغيل طالما أن مؤشر **Memory** لا يزال مضيئاً. إيقاف تشغيل الجهاز من مفتاح الطاقة الرئيسي أثناء إضاءة مؤشر **Memory** قد يتسبب في تعطل الجهاز.

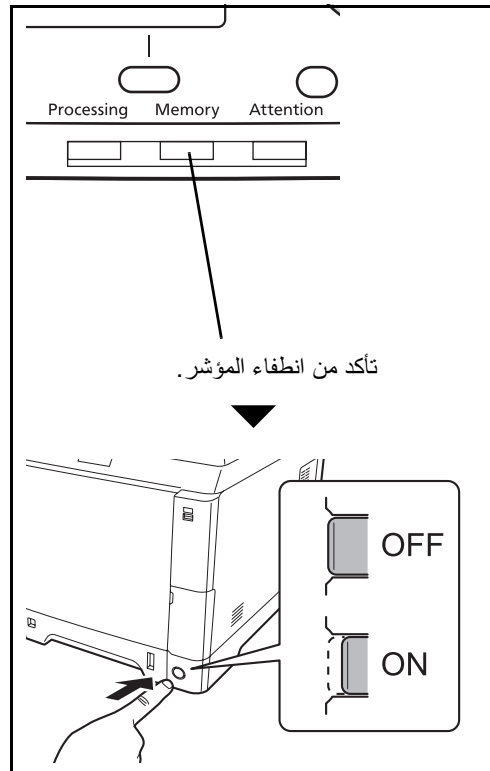

رسائل الخطأ

في حالة حدوث خطأ، قد تعرض الشاشة واحدة من رسائل الخطر الموضحة أدناه. وسوف يساعد ذلك على تحديد المشكلة وحلها.

ملاحظة: في حالة حدوث خطأ في الإرسال، يتم إخراج تقرير بنتيجة الإرسال/الاستقبال. راجع رمز الخطأ الموضح في التقرير وارجع إلى قائمة رموز الخطأ في الملحق 7 للتعرف على وصف الخطأ. لطباعة تقرير نتيجة الإرسال/الاستقبال، راجع تقارير نتيجة الإرسال في الصفحة 4-5 و تقارير نتيجة استقبال فاكس في الصفحة 4-6. ويمكنك كذلك مراجعة رموز الخطأ باستخدام تقرير النشاط. (راجع تقرير النشاط في الصفحة 4-8).

الرسالة	نقطة الفحص	الإجراء التصحيحي	الصفحة المرجعية
أضف ورقاً في الدرج 1 (~3). أو أضف ورقاً في صينية م.	هل نفذ الورق من الدرج أو الصينية متعددة الأغراض المحددة؟	أضف ورقاً من نفس الحجم كما هو موضح. في حالة تحديد نوع ورق الطباعة، يتم عرض أنواع الورق الضرورية الأخرى. لاستخدام مصدر ورق آخر، حدد مصدر الورق واضغط على مفتاح OK . لاستخدام مصدر ورق آخر، اضغط على [الورق] (مفتاح التحديد الأيمن)، حدد مصدر الورق المطلوب، ثم اضغط على مفتاح OK .	-
	هل ورق الطباعة من النوع المحدد؟	درج نوع الورق المحدد غير متوفر. اضغط على [الورق] مفتاح التحديد الأيمن، حدد مصدر ورق آخر، ثم اضغط على المفتاح OK .	-
	هل تم تحميل درج الورق بشكل سليم؟	قم بإخراج الدرج وتحمله بالكامل.	-
تم تجاوز حد صندوق الاستقصاء. تم إلغاء المهمة.	-	تستخدم سعة صندوق الاستقصاء مع بيانات المستندات. اضغط على المفتاح OK . تم إلغاء هذه المهمة. حاول إجراء المهمة مرة أخرى بعد طباعة أو حذف البيانات الموجودة في صندوق الاستقصاء.	-
تم تجاوز قيود المحاسبة.	-	عدد الورق المستخدم تجاوز الحد المحدد مسبقاً بواسطة محاسبة المهمة. لا يمكن إجراء المزيد من العمليات. اضغط على المفتاح OK . تم إلغاء هذه المهمة. حاول إجراء المهمة مرة أخرى بعد إعادة ضبط حد استخدام الورق.	راجع دليل تشغيل الجهاز.
تم تجاوز قيود محاسبة المهمة. يتعذر المسح الضوئي.	-	إرسال الفاكسات ممنوع بواسطة محاسبة المهمة. لا يمكن إجراء المزيد من العمليات. اضغط على المفتاح OK . تم إلغاء هذه المهمة. راجع إعداد محاسبة المهام.	راجع دليل تشغيل الجهاز.

الصفحة المرجعية	الإجراء التصحيحي	نقطة الفحص	الرسالة
-	عدد المهام تجاوز الحد المعين للإرسال المؤجل. اضغط على المفتاح OK. تم إلغاء هذه المهمة. انتظر حتى يتم تنفيذ الإرسال المؤجل، أو قم بإلغاء الإرسال المؤجل وإجراء المهمة مرة أخرى.	-	تم تجاوز مهام الإرسال المجدولة.
-	ضع السماعة.	هل سماعة الهاتف (المتوفر تجارياً) الموصل بالجهاز مرفوعة؟	سماعة الهاتف مرفوعة. ضع السماعة.
-	قم بإيقاف تشغيل مفتاح الطاقة الرئيسي وإعادة تشغيله، أو فصل كبل الطاقة وإعادة توصيله. في حالة استمرار ظهور الرسالة، لاحظ رمز الخطأ. قم بإيقاف تشغيل مفتاح الطاقة الرئيسي وافصل كبل الطاقة. اتصل بمندوب الصيانة.	-	فشل الجهاز. اتصل بالخدمة.

حل المشكلات

في حالة حدوث مشكلة، تحقق في البداية مما يلي. في حالة استمرار المشكلة، اتصل بمندوب الخدمة.

الصفحة المرجعية	الإجراء التصحيحي	نقطة الفحص	المشكلة
-	وصل كبل وحدة الإرسال بطريقة صحيحة؟	هل كبل وحدة الإرسال موصل بطريقة صحيحة؟	لا يمكن إرسال مستند.
<u>الملحق-7</u>	قم بمعالجة سبب الخطأ واتصل مرة أخرى.	هل تم عرض رسالة خطأ في الاتصال؟	
-	قم بإلغاء تنشيط الإرسال.	هل تم تنشيط تقييد TX (الإرسال)؟	
-	تحقق من حالة المهمة، وفي حالة وجود مهام غير لازمة، قم بإلغائها لتفريغ الذاكرة، أو انتظر إرسال/استقبال المهام الجاري طباعتها/ انتهاء المهام الموجودة في وضع الاستعداد.	هل توجد مساحة فارغة في الذاكرة؟	لا يمكن إجراء إرسال بث.
-	افحص التسجيلات جيداً عند الطرفين المرسل والمستقبل.	هل التسجيلات صحيحة عند الطرفين المرسل والمستقبل؟	لا يمكن إجراء اتصال مشفر.
-	بعض الهواتف ترسل إشارات صوتية باستخدام أزرار. راجع دليل التشغيل لنظام الهاتف لديك.	هل يستخدم خط نبضي؟	لا يمكن استخدام وظيفة التحويل عن بعد.
-	تحقق من التسجيل. (افتراضي: 55)	هل رقم التحويل عن بعد صحيح؟	
-	تحقق من وجهة التوجيه.	هل تم تنشيط توجيه الذاكرة؟	لا طباعة بعد الاستقبال.
-	وصل كبل وحدة الإرسال بطريقة صحيحة؟	هل كبل وحدة الإرسال موصل بطريقة صحيحة؟	لا يمكن استقبال مستند.
<u>الملحق-7</u>	عالج سبب الخطأ واطلب من الراسل إعادة المحاولة.	هل تم عرض رسالة خطأ في الاتصال؟	
-	قم بإلغاء تنشيط الاستقبال.	هل تم تنشيط تقييد RX (الاستقبال)؟	
-	تحقق من حالة المهمة، وفي حالة وجود مهام غير لازمة، قم بإلغائها لتفريغ الذاكرة، أو انتظر إرسال/استقبال المهام الجاري طباعتها/ انتهاء المهام الموجودة في وضع الاستعداد.	هل توجد مساحة فارغة في الذاكرة؟	لا يمكن إجراء استقبال في الذاكرة.

المشكلة	نقطة الفحص	الإجراء التصحيحي	الصفحة المرجعية
لا يمكن إرسال عنوان فرعي.	هل جهاز الفاكس المستلم مجهز بميزة إرسال عنوان فرعي؟	لا يمكن إرسال عنوان فرعي ما لم يكون جهاز الفاكس المستلم مجهز بميزة إرسال عنوان فرعي مماثلة.	-
	هل العنوان الفرعي الذي تم إدخاله أو كلمة مرور العنوان الفرعي مماثلة للعنوان الفرعي أو كلمة مرور العنوان الفرعي المسجلة في جهاز الفاكس المستلم؟	إذا كان الإدخال صحيحاً، راجع مع المستلم. هذا الجهاز لا يستخدم كلمة مرور عنوان فرعي للاستقبال.	-
	هل هناك مساحة متوفرة في ذاكرة جهاز الفاكس المستلم؟	راجع مع المستلم.	-
لا يمكن إجراء توجيه الذاكرة.	هل تم إعداد توجيه الذاكرة على [تشغيل]؟	تحقق من إعداد توجيه الذاكرة.	-
لا يمكن إجراء توجيه الذاكرة باستخدام عنوان فرعي.	هل جهاز الفاكس المستلم مجهز بميزة إرسال عنوان فرعي؟	لا يمكن إرسال عنوان فرعي ما لم يكون جهاز الفاكس المستلم مجهز بميزة إرسال عنوان فرعي مماثلة.	-
	هل العنوان الفرعي الذي تم إدخاله مماثلاً للعنوان الفرعي المسجل في جهاز الفاكس المستلم؟	إذا كان الإدخال صحيحاً، راجع مع المستلم. هذا الجهاز لا يستخدم كلمة مرور عنوان فرعي للاستقبال.	-
لا يمكن الإخراج من صندوق عنوان فرعي.	هل تم إعداد كلمة مرور الصندوق؟	أدخل كلمة مرور الصندوق الصحيحة.	-
لا يمكن استخدام استقبال الاستقصاء.	هل يستخدم إرسال الاستقصاء بشكل صحيح على الجهاز المرسل؟	راجع مع المستلم.	-
لا يمكن استخدام اتصال لوحة إعلان العنوان الفرعي.	هل جهاز الفاكس لدى الطرف الآخر مزود بنفس وظيفة اتصال لوحة إعلان العنوان الفرعي؟	إذا كان جهاز الفاكس لدى الطرف الآخر غير مزود بنفس نوع وظيفة اتصال لوحة إعلان العنوان الفرعي، لا يمكنه استقبال فاكسات عبر لوحة إعلان العنوان الفرعي. راجع مع المستلم.	-
	هل العنوان الفرعي أو كلمة مرور العنوان الفرعي صحيحة؟	إذا كان الإدخال صحيحاً، راجع مع المستلم.	-

الملحق

- طريقة إدخال الحروف الملحق-2
- المواصفات (وظيفة الفاكس)..... الملحق-3
- لائحة القائمة الملحق-4
- قائمة رموز الخطأ الملحق-7

طريقة إدخال الحروف

في شاشات إدخال الحروف، استخدم الإجراء التالي لإدخال الحروف.

المفاتيح المستخدمة

استخدم المفاتيح التالية لإدخال الحروف.

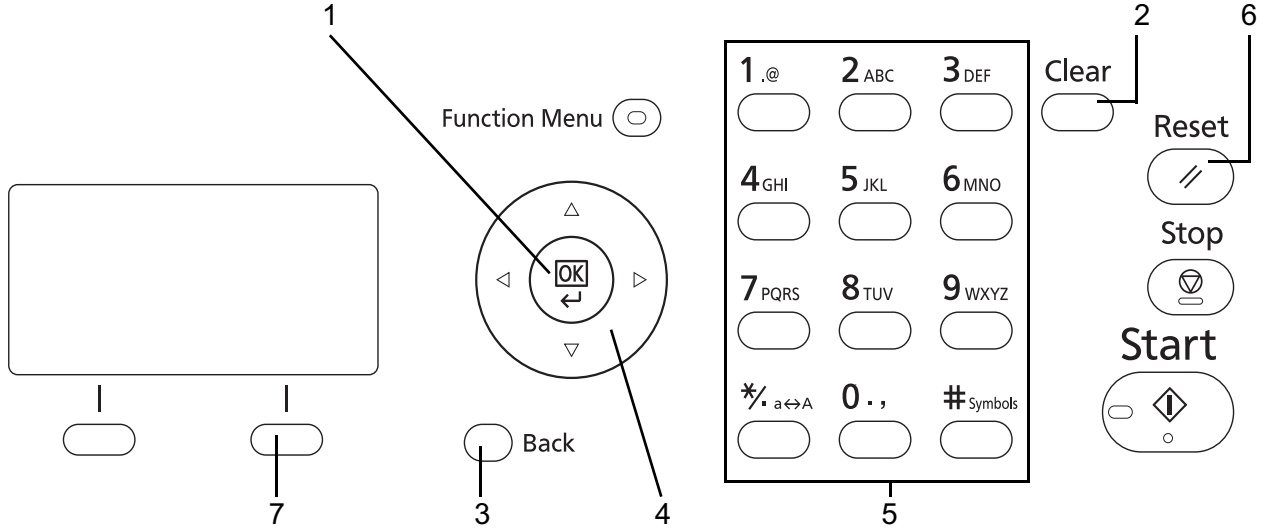

1- مفتاح OK
اضغط على هذا المفتاح لإنهاء الحرف (الأحرف) الذي تم إدخاله.

2- مفتاح Clear
اضغط على هذا المفتاح لحذف الحرف الموجود في موضع المؤشر. وإذا كان المؤشر في نهاية السطر، يتم حذف الحرف الموجود إلى اليسار.

3- مفتاح Back
اضغط على هذا المفتاح للرجوع إلى الشاشة التي قمت باستدعاء شاشة إدخال الحروف منها.

4- مفاتيح المؤشر
استخدم هذه المفاتيح لتحديد موضع الإدخال، أو حدد حرفاً من قائمة الحروف.

5- المفاتيح الرقمية
استخدم هذه المفاتيح لتحديد الحرف الذي تريد إدخاله.

6- مفتاح Reset
اضغط على هذا المفتاح لإلغاء إجراء إدخال الأحرف ثم ارجع إلى شاشة الاستعداد.

7- مفتاح "التحديد الأيمن"
اضغط على هذا المفتاح لتحديد نوع الأحرف التي تريد إدخالها. (عند عرض [نص])

المواصفات (وظيفة الفاكس)

ملاحظة: هذه المواصفات تخضع للتغيير دون إشعار.

العنصر	الوصف
النوع	d-Color MF2604en
التوافق	Super G3
خط الاتصال	خط هاتف المشترك
وقت الإرسال	3 ثوان أو أقل (ITU-T A4 #1 chart ، JBIG ، 33600 bps)
سرعة الإرسال	/9600/12000/14400/16800/19200/21600/24000/26400/28800/31200/33600 2400/4800/7200 ب/ث
مخطط التشفير	JBIG/MMR/MR/MH
تصحيح الخطأ	ECM
حجم الأصل	الحد الأقصى للعرض: 216 مم، الحد الأقصى للطول: 356 مم
التغذية التلقائية للمستندات	الحد الأقصى 50 ورقة
دقة المساحة الضوئية	أفقي × رأسي 100 × 200 نقطة في البوصة طبيعي (8 نقطة/مم × 3.85 خط/مم) 200 × 200 نقطة في البوصة جيدة (8 نقطة/مم × 7.7 خط/مم) 200 × 400 نقطة في البوصة جيدة (8 نقطة/مم × 15.4 خط/مم) 400 × 400 نقطة في البوصة فائقة الجودة (8 نقطة/مم × 15.4 خط/مم)
دقة الطباعة	600 × 600 نقطة لكل بوصة
التدرجات	256 ظل (نشر الخطأ)
المفتاح السريع	22 مفتاح
الإرسال متعدد المحطات	حد أقصى 100 وجهة
الاستقبال في الذاكرة البديلة	256 ورقة أو أكثر (في حالة استخدام ITU-T A4 #1)
سعة ذاكرة الصور	3.5 ميجا بايت (قياسية) (للسخ الأصلية التي تم إرسالها بالفاكس)
إخراج تقرير	تقرير النتيجة المرسل، تقرير نتيجة استقبال فاكس، تقرير لمهمة تم إلغاؤها قبل الإرسال، تقرير نشاط، صفحة حالة

لائحة القائمة

المفاتيح الوظيفية على شاشة الرسائل ولوحة التشغيل تشغل القوائم التالية. راجع هذه اللائحة كلما اقتضت الضرور عند تشغيل الجهاز. انقر على رقم الصفحة أدناه للانتقال إلى إجراء الإعداد الخاص بهذه الوظيفة.

حجم الأصل	مفتاح Function Menu (قائمة الوظائف)	مفتاح FAX (الفاكس)
صورة أصلية		
دقة الفاكس (الصفحة 3-6)		
اتجاه الأصل		
مسح مستمر		
إدخال اسم الملف		
إشعار انتهاء المهمة		
إرسال فاكس مؤجل		
إرسال فاكس مباشر (الصفحة 3-2)		
استقبال است.فاكس		
الكثافة (الصفحة 3-7)		
على الوجهين		
حالة مهمة الإرسال (الصفحة 3-7، الصفحة 3-11)	مفتاح Status/ Job Cancel (الحالة/إلغاء المهمة)	
مهمة مجدولة (الصفحة 3-12)		
سجل مهمة الطباعة (الصفحة 4-3)		
سجل مهمة الإرسال (الصفحة 4-3)		
سجل مهمة التخزين (الصفحة 4-3)		
فاكس (الصفحة 3-12)		
مربع العنوان الفرعي	مفتاح Document Box (صندوق المستندات)	
صندوق استقصاء		
حفظ الملف		

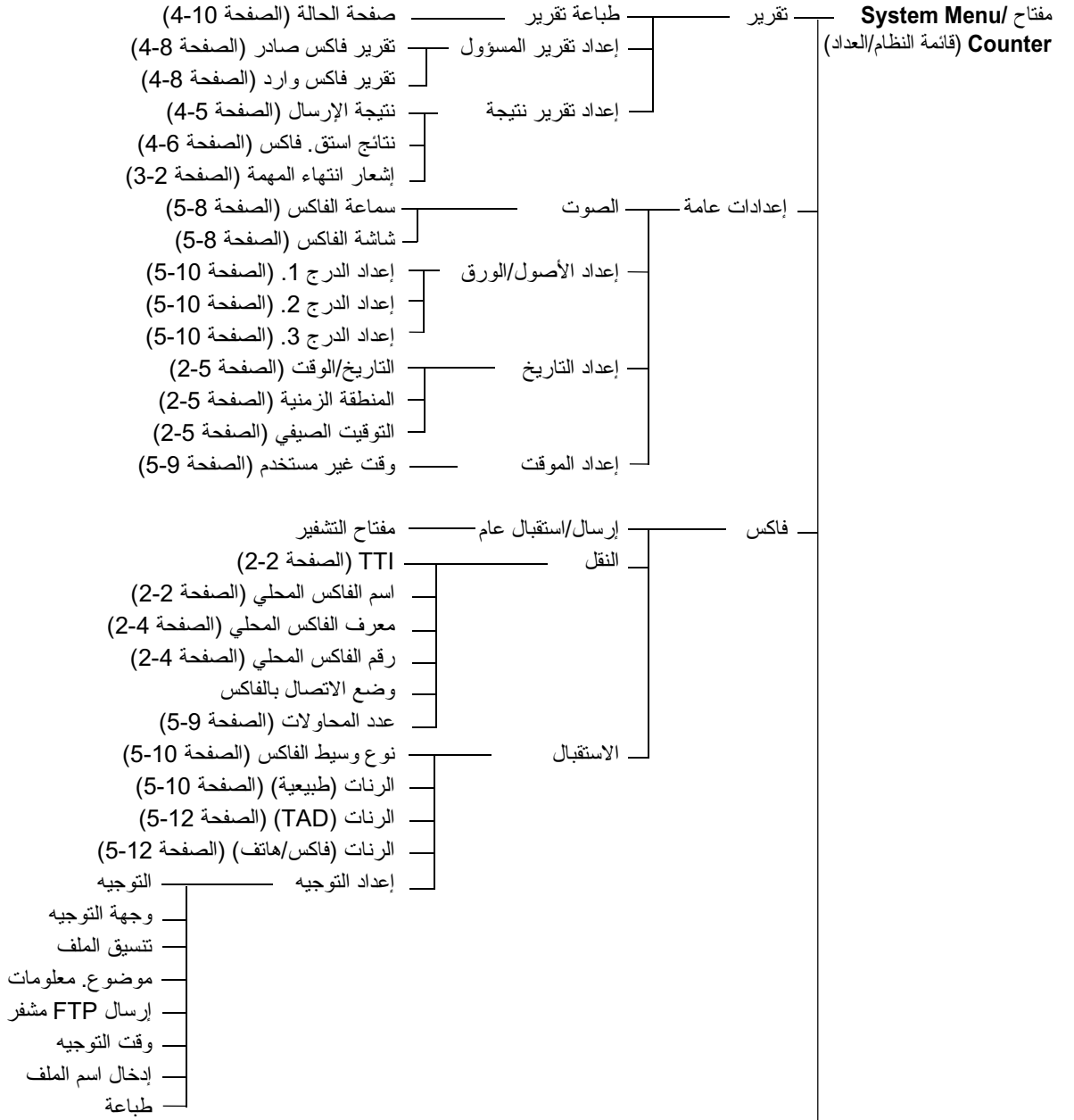

مستمر في الصفحة التالية



قائمة رموز الخطأ

في حالة حدوث خطأ في الإرسال، يتم تسجيل واحد من رموز الخطأ التالية في تقرير نتائج الإرسال/الاستقبال وتقرير النشاط.

ملاحظة: في حالة حدوث خطأ أثناء اتصال V34، يتم استبدال U في رموز الخطأ بـ E.

رمز الخطأ	السبب/الإجراء المحتمل
مشغول	فشل في الاتصال بالمستلم على الرغم من إعادة الاتصال التلقائية بعدد المرات المحدد مسبقاً. الإرسال مرة أخرى.
تم الإلغاء	تم إلغاء الإرسال بسبب إجراء لإلغاء الإرسال. تم إلغاء الإرسال بسبب إجراء لإلغاء الاستقبال.
U00300	نقد الورق في الجهاز المستلم. راجع مع المستلم.
U00430 - U00462	تم إلغاء الاستلام بسبب عدم توافق ميزات الاتصال مع جهاز المرسل على الرغم من اتصال الخط.
U00601 - U00690	تم إيقاف الاتصال بسبب فشل الجهاز. إرسال أو استقبال مرة أخرى.
U00700	تم إيقاف الاتصال بسبب فشل في جهاز الطرف المرسل أو المستلم.
U00800- U00811	لم يتم إرسال الصفحات بشكل صحيح. الإرسال مرة أخرى.
U00900 - U00910	لم يتم استلام الصفحات بشكل صحيح. اطلب من الراسل إعادة الإرسال.
U01000 - U01097	حدث خطأ في الاتصال أثناء الإرسال. الإرسال مرة أخرى.
U01100 - U01196	حدث خطأ في الاتصال أثناء الاستلام. اطلب من الراسل إعادة الإرسال.
U01400	فشل إجراء اتصال مع الجهاز المرسل أو المستلم لأن الطلب المسجل لنظام خط دفع تم استخدامه في نظام خط نبضي.
U01500	حدث خطأ في الاتصال أثناء الإرسال عالي السرعة. الإرسال مرة أخرى.
U01600	حدث خطأ في الاتصال أثناء استقبال إرسال عالي السرعة. اطل من المرسل تخفيض سرعة الإرسال والإرسال مرة أخرى.
U01700 - U01720	حدث خطأ في الاتصال أثناء الإرسال عالي السرعة. الإرسال مرة أخرى.
U01721	حدث خطأ في الاتصال أثناء الإرسال عالي السرعة. سرعة الإرسال المخصصة قد لا تكون متوفرة في جهاز المستلم. أخفض سرعة بدء الإرسال وقم بالإرسال مرة أخرى.
U01800 - U01820	حدث خطأ في الاتصال أثناء استقبال إرسال عالي السرعة. اطل من المرسل تخفيض سرعة الإرسال والإرسال مرة أخرى.
U01821	حدث خطأ في الاتصال أثناء استقبال إرسال عالي السرعة. سرعة الإرسال المخصصة قد لا تكون متوفرة في هذا الجهاز. اطل من المرسل تخفيض سرعة الإرسال والإرسال مرة أخرى.

رمز الخطأ	السبب/الإجراء المحتمل
U03000	أثناء استقبال الاستقصاء، لا يمكن استقبال الفاكس لعدم وجود نسخ أصلية في جهاز الفاكس لدى الطرف الآخر. راجع مع الطرف الآخر.
U03200	تمت محاولة استقبال لوحة إعلانات عنوان فرعي وكان جهاز الطرف الآخر من نفس الطراز المستخدم لدينا، ولكن صندوق العنوان الفرعي لا يحتوي على أي بيانات. راجع مع الطرف الآخر.
U03300	حدث خطأ بسبب 1 أو 2 مما يلي. راجع مع الطرف الآخر. 1 جهاز الطرف الآخر من نفس النوع المستخدم لدينا وتم إعداد قيود الإرسال لدى الطرف الآخر أثناء استقبال الاستقصاء. تمت مقاطعة الاتصال لأن كلمة المرور غير صحيحة.. 2 جهاز الطرف الآخر من نفس النوع المستخدم لدينا وتم إعداد قيود الإرسال لدى الطرف الآخر أثناء استقبال لوحة إعلانات العنوان الفرعي. تمت مقاطعة الاتصال لأن كلمة المرور غير صحيحة..
U03400	تمت مقاطعة استقبال الاستقصاء لأن كلمة المرور التي تم إدخالها من قبل الطرف الآخر لا تتوافق مع معرف الفاكس المحلي على جهاز الاستقبال. راجع مع الطرف الآخر.
U03500	تمت محاولة استقبال لوحة إعلانات عنوان فرعي وكان جهاز الطرف الآخر من نفس الطراز المستخدم لدينا، ولكن صندوق العنوان الفرعي المحدد لم يكن مسجلاً على جهاز الطرف الآخر. راجع مع المستلم.
U03600	جهاز الطرف الآخر من نفس النوع المستخدم لدينا وتمت مقاطعة استقبال لوحة إعلانات عنوان فرعي لأن كلمة مرور العنوان الفرعي المحدد غير صحيحة. راجع مع الطرف الآخر.
U03700	تمت محاولة استقبال لوحة إعلان العنوان ولكن جهاز الطرف الآخر إما لا يشتمل على وظيفة اتصال لوحة إعلان عنوان أو لم تكن هناك أصول في أي من صناديق نقل النسخ الأصلية (صناديق العنوان الفرعي).
U04000	صندوق العنوان الفرعي المحدد غير مسجل في الجهاز المستلم الذي هو من الطراز المستخدم لدينا، أو أن العنوان الفرعي غير متوافق.
U04100	جهاز المستلم غير مجهز بوظيفة صندوق فرعي، أو أن الصندوق الفرعي غير متوافق.
U04200	تم إلغاء الإرسال المشفر لأن الصندوق المحدد غير مسجل.
U04300	تم إلغاء الإرسال المشفر لأن جهاز الفاكس المستلم غير مجهز بوظيفة الاتصال المشفر.
U04400	تم إلغاء الإرسال المشفر لأن مفتاح التشفير غير متوافق.
U04500	تم إلغاء الاستلام المشفر لأن مفتاح التشفير غير متوافق.
U05100	تم إلغاء الإرسال لأن متطلبات الاتصال لم يتم استيفائها إعداد تقييد الإرسال على هذا الجهاز. راجع مع المستلم.
U05200	تم إلغاء الإرسال لأن متطلبات الاتصال لم يتم استيفائها بسبب إعداد تقييد الإرسال على هذا الجهاز.

رمز الخطأ	السبب/الإجراء المحتمل
U05300	تم رفض الاستقبال من قبل المستلم لأن متطلبات الاتصال لم يتم استيفاؤها بسبب إعداد تقييد الاستقبال على الجهاز المستلم. راجع مع المستلم.
U14000	تم إيقاف الاستقبال في صندوق العنوان الفرعي لعدم وجود مساحة خالية في ذاكرة هذا الجهاز. قم بتوفير مساحة خالية عبر إخراج البيانات المخزنة في الذاكرة، أو إلغاء الاستلام في صندوق العناوين الفرعي.
U14100	تم إيقاف الإرسال إلى صندوق العناوين الفرعي أو "صندوق العناوين الفرعي" في جهاز استلام من نفس الطراز الذي نستخدمه، لعدم وجود مساحة خالية في ذاكرة جهاز المستلم. راجع مع المستلم.
U19000	تم إيقاف الاستقبال في الذاكرة لعدم وجود مساحة خالية في ذاكرة هذا الجهاز. قم بتوفير مساحة خالية عبر إخراج البيانات المخزنة في الذاكرة، واطلب من المرسل إعادة الإرسال.
U19100	تم إيقاف الإرسال لعدم وجود مساحة خالية في ذاكرة الجهاز المستلم. راجع مع المستلم.
U19300	تم إيقاف الإرسال بسبب حدوث خطأ في البيانات أثناء الإرسال. الإرسال مرة أخرى.

- التاريخ 2-5
- تاريخ/توقيت الاستلام 5-14
- تاريخ مهمة الفاكس 4-3
- التجهيز قبل الاستخدام 2-1
- التحقق من نتائج الإرسال وحالة التسجيل 4-1
- تقرير
- تقرير لمهمة تم إلغاؤها قبل الإرسال 4-7
- تقارير نتيجة الإرسال 4-5
- تقارير نتيجة استقبال فاكس 4-5
- تقرير النشاط 4-8
- صفحة الحالة 4-10
- شاشة سجل المهمة 4-3
- تحديد هوية طرف الإرسال (TTI) 2-2

ج

- الجهاز (الأسماء) 1-4

ح

- حل المشكلات 6-6
- حالة الإرسال 3-8

د

- الدقة 3-6
- دليل العناوين 3-14
- البحث 3-21
- تحديد وجهة 3-21
- تسجيل وجهة جديدة 3-41
- تغيير/حذف 3-22
- طباعة قائمة العناوين 3-23

ر

- رسائل الخطأ 6-4

س

- سرعة بدء الإرسال 3-5، 3-18

ش

- شاشة تأكيد الوجهات 4-31

ض

- ضبط مستوى الصوت 5-8

ا

- اتصال الاستقصاء
- استقبال الاستقصاء 6-7
- اتصال تشفير 6-6
- اتصال العنوان الفرعي 3-5
- اتصال لوحة إعلان العنوان الفرعي 6-7
- اتصال مشفر 6-6
- اتصال ECM 3-5، 3-18
- احتياطات عند إيقاف تشغيل الطاقة 6-3
- إرسال البث 6-6
- إرسال مشفر 3-5
- إرسال الذاكرة 3-3
- الإرسال المؤجل
- إلغاء 3-12
- الإرسال الفوري 3-12
- الإرسال المباشر 3-3
- إلغاء 3-12
- الإرسال التلقائي 3-2
- الإعداد والتسجيل
- إجراء التشغيل الأساسي 5-6
- الاستقبال في الذاكرة 6-6
- الاستلام التلقائي للفاكس 3-9، 5-13
- الاستلام اليدوي 5-13
- استلام الذاكرة 3-10
- استلام تبديل تلقائي فاكس/جهاز رد آلي 5-4، 5-13
- استلام تبديل تلقائي فاكس/هاتف 5-2، 5-13
- اسم الفاكس المحلي 2-3
- أسماء الأجزاء والوظائف 1-1
- إلغاء 3-11
- إشعار البريد الإلكتروني
- التبليغ بنتيجة استلام فاكس 4-11
- إعادة الاتصال 3-27
- تغيير عدد المحاولات 5-9
- إلغاء
- إلغاء إرسال الذاكرة 3-11
- إلغاء إرسال مؤجل 3-12
- إلغاء الإرسال (فصل الاتصال) 3-12
- إلغاء الإرسال المباشر 3-12
- إلغاء اتصالات استقصاء أو لوحة إعلانات عنوان فرعي 3-13

ط

طباعة/إرسال الفاكس المستلمة حسب المتطلبات (توجيه الذاكرة)
6-6، 6-7

ك

الكثافة 3-7

ل

لائحة القائمة الملحق- 4

لا طباعة 6-6

لا يمكن الاستقبال في الذاكرة 6-6

لا يمكن استقبال مستند 6-6

لا يمكن إرسال عنوان فرعي 6-7

لا يمكن إرسال مستند 6-6

لوحة التشغيل 1-2

م

المفاتيح السريعة 3-24

تحديد وجهة 3-25

تسجيل وجهة جديدة 3-24

تغيير/حذف 3-26

معالج المستندات 1-5

معلومات الفاكس المحلي 2-4

المواصفات الملحق-3

المؤشرات 6-2

ن

نغمات الرنين 5-12

نوع وسائط الطباعة 5-10

و

وضع الاستلام 5-13

وضع النسخ الأصلية 3-4

وظيفة التحويل عن بعد 6-6

الوقت 2-5

وقت غير مستخدم 5-9

P

PBX 2-7

DIRECTIVE 2002/96/E C ON THE TREATMENT, COLLECTION, RECYCLING AND DISPOSAL OF ELECTRIC AND ELECTRONIC DEVICES AND THEIR COMPONENTS

INFORMATION

1. FOR COUNTRIES IN THE EUROPEAN UNION (EU)

The disposal of electric and electronic devices as solid urban waste is strictly prohibited: it must be collected separately.

The dumping of these devices at unequipped and unauthorized places may have hazardous effects on health and the environment.

Offenders will be subjected to the penalties and measures laid down by the law.

TO DISPOSE OF OUR DEVICES CORRECTLY:

- a) Contact the Local Authorities, who will give you the practical information you need and the instructions for handling the waste correctly, for example: location and times of the waste collection centres, etc.
- b) When you purchase a new device of ours, give a used device similar to the one purchased to our dealer for disposal.



The crossed dustbin symbol on the device means that:

- when it to be disposed of, the device is to be taken to the equipped waste collection centres and is to be handled separately from urban waste;
- The producer guarantees the activation of the treatment, collection, recycling and disposal procedures in accordance with Directive 2002/96/EC (and subsequent amendments).

2. FOR OTHER COUNTRIES (NOT IN THE EU)

The treatment, collection, recycling and disposal of electric and electronic devices will be carried out in accordance with the laws in force in the country in question.



DICHIARAZIONE CE DI CONFORMITA' del COSTRUTTORE secondo ISO/IEC 17050
MANUFACTURER'S CE DECLARATION of CONFORMITY according to ISO/IEC 17050

OLIVETTI S.p.A Via Jervis, 77 - IVREA (TO) - ITALY

Dichiara sotto la sua responsabilita' che i prodotti:

Declares under its sole responsibility that the products:

Categoria generale:	Apparecchiature per la Tecnologia dell'Informazione
Equipment category:	Information Technology Equipment
Tipo di apparecchiatura:	Stampante Multifunzionale
Product type:	Multifunctional Printer
Nome / model:	d-Color MF2603en, d-Color MF2604en d-Color MF2603 plus, d-Color MF2604 plus
Opzioni / options:	PF-520, PF-530, IB-23, IB-50

sono CONFORMI alla Direttiva 1999/5/CE del 9 marzo 1999
are in compliance with directive 99/5/EC dated 9th march 1999

e soddisfano i requisiti essenziali di **Compatibilità Elettromagnetica, Consumo Energetico e Sicurezza** previsti dalle Direttive:

and fulfill the essential requirements of Electromagnetic Compatibility, Electrical Power Consumption and Electrical Safety as prescribed by the Directives:

2004/108/CE del 15 Dicembre 2004; (EMC)

2004/108/EC dated 15th December 2004;

2009/125/CE del 21 Ottobre 2009; (ErP)

2009/125/EC dated 21st October 2009;

2006/95/CE del 12 Dicembre 2006; (LVD)

2006/95/EC dated 12th December 2006;

in quanto progettati e costruiti in conformita' alle seguenti Norme Armonizzate:

since designed and manufactured in compliance with the following European Harmonized Standards:

EN 55022:2006 (Limits and methods of measurements of radio interference characteristics of Information Technology Equipment) / Class B;

EN 61000-3-2:2006 (Electromagnetic Compatibility (EMC) - Part 3: Limits - Section 2: Limits for harmonic current emissions (equipment input current ≤ 16 A per phase)

EN 61000-3-3:1995 + A1:2001 + A2:2005 (Electromagnetic Compatibility (EMC) - Part 3: Limits - Section 3: Limitation of voltage fluctuations and flicker in low voltage supply systems for equipment with rated current up to and including 16A);

EN 55024:1998 + A1:2001 + A2:2003 (Electromagnetic Compatibility – Information technology equipment – Immunity characteristics – Limits and methods of measurement);

EN 60950-1:2006+ A11:2009 (Safety of Information Technology Equipment, including electrical business equipment.)

EN 60825-1:2007 (Radiation Safety of laser products, equipment classification, requirements and user's guide).

ETSI TBR 21/1998 - Requirements for pan-European approval for connection to the analogue Public Switched Telephone Networks (PSTN) of TE (excluding TE supporting the voice telephony service) in which network addressing, if provided, is by means of Dual Tone Multi Frequency (DTMF) signaling.

EN 300 330-1 V1.5.1/2006

EN 300 330-2 V1.3.1/2006

EN 62301:2005 (Household electrical appliances – Measurement of standby power)

La conformita' ai suddetti requisiti essenziali viene attestata mediante l'apposizione della **Marcatura CE** sul prodotto.

*Compliance with the above mentioned essential requirements is shown by affixing the **CE marking** on the product.*

Ivrea, 27 Maggio 2011

Ivrea, 27th May 2011

Walter Fontani

Quality M.P.

Olivetti S.p.A.

Note: 1) La Marcatura CE è stata apposta nel 2011

Notes: 1) *CE Marking has been affixed in 2011*

2) Il Sistema della Qualità è conforme alle norme serie UNI EN ISO 9000.

2) *The Quality System is in compliance with the UNI EN ISO 9000 series of Standards*

**QUALITY
CERTIFICATE**

This machine has passed
all quality controls and
final inspection

