

olivetti



Bedienungs-anleitung Fax

d-COLORMF2400

Code: 569404ge

HERAUSGEBER:

Olivetti S.p.A.
Gruppo Telecom Italia

Via Jervis, 77 - 10015 Ivrea (ITALY)
www.olivetti.com

Copyright © 2011, Olivetti
Alle Rechte vorbehalten

Die Qualitätsanforderungen dieses Produkts werden durch die –Kennzeichnung bescheinigt, die am Produkt angebracht ist.



Der Hersteller behält sich das Recht vor, jederzeit und ohne vorherige Mitteilung Änderungen an dem in diesem Handbuch beschriebenen Produkt vorzunehmen.



ENERGY STAR ist ein eingetragenes Warenzeichen in den USA.

Das Programm 'ENERGY STAR' ist ein Energiesparplan der Umweltschutzbehörde (EPA) der Vereinigten Staaten. Er wurde eingeführt, um zum Umweltschutz beizutragen; außerdem dient der Plan dem Zweck, die Entwicklung und Verwendung von Bürogeräten mit größerer Energieeinsparung zu fördern.

Wir möchten Sie darauf hinweisen, dass folgende Aktionen die oben bescheinigte Konformität und die Eigenschaften des Produkts beeinträchtigen können:

- ∇ Falsche Stromversorgung;
 - ∇ Installations- und Bedienungsfehler bzw. Nichtbeachtung der Hinweise in der Bedienungsanleitung, die mit dem Produkt geliefert wurde;
 - ∇ Das Auswechseln von Bauteilen oder Originalzubehör durch Unbefugte oder das Ersetzen durch Teile, die vom Hersteller nicht anerkannt werden.
-

Alle Rechte vorbehalten. Kein Teil dieses Materials darf ohne schriftliche Genehmigung des Verlegers in irgendeiner Form oder mit irgendwelchen Mitteln, elektronisch oder mechanisch, einschließlich Fotokopieren, Aufzeichnen oder durch ein Informationsspeicher- und -abrufsystem reproduziert oder übertragen werden.

Urheberrechtshinweis

Alle Rechte vorbehalten. Dieses Dokument darf ohne ausdrückliche schriftliche Genehmigung des Herausgebers weder vollständig noch auszugsweise in irgendeiner Form kopiert oder auf irgendein Medium oder in irgendeine Sprache übertragen werden.

Inhaltsverzeichnis

Vielen Dank	x-1
Warenzeichen	x-1
Urheberrechtshinweis	x-1
Hinweise zur Anleitung.....	x-1
1 Einführung	1-1
Systemteile	1-2
Vorderansicht.....	1-2
Rückansicht	1-3
2 Bedienfeld und Konfigurationsmenü	2-1
Bedienfeld	2-2
Faxmodus-Anzeige	2-5
Hauptanzeige.....	2-5
Faxmodus aufrufen	2-8
Symbolliste	2-8
Das Menü Einstellungen	2-9
Menü Geräteeinst.....	2-10
Menü Admin.Management.....	2-12
Menü Einstellung Wahl	2-18

Menü TX-Einstellung	2-19
Menü RX-Einstellung	2-22
Menü Berichte.....	2-27
Angeben von Einstellungen im Menü Einstellungen	2-29
Allgemeine Vorgehensweise	2-29
Speicherempfang.....	2-29
Speicherempfangsmodus einstellen.....	2-30
Speicherempfangsmodus deaktivieren	2-31
Weiterleitungseinstellungen vornehmen	2-31
3 Faxdokumente senden	3-1
Grundlegende Bedienungsschritte	3-2
Faxdokumente aus dem ADF senden.....	3-2
Faxdokumente über das Vorlagenglas senden	3-5
Bildqualität auswählen	3-8
Auswahl der Originalqualität	3-8
Scandichte auswählen	3-9
Empfänger spezifizieren	3-10
Faxnummer direkt eingeben	3-10
Adressbuchliste verwenden.....	3-11
Kurzwahlfunktion benutzen.....	3-11
Listenfunktion des Adressbuchs nutzen.....	3-12
Suchfunktion des Adressbuchs nutzen	3-13
Wahlwiederholungsfunktion benutzen.....	3-14
Mehrere Empfänger spezifizieren	3-15
Fax an mehrere Empfänger senden (Rundsenden)	3-15
Fax an mehrere Empfänger senden (Gruppenwahl)	3-17
Faxdokument zeitversetzt senden (Zeitversetzte Übertragung)	3-18
Im Stapelbetrieb senden	3-20
Speicherübertragung und Direktübertragung	3-21
Speicherübertragung	3-21
Direktübertragung	3-21
Übertragungsverfahren ändern.....	3-21
Faxdokumente manuell senden	3-23
Faxdokumente nach einem Telefongespräch manuell senden	3-23
Faxdokumente mit der Taste "Aufgelegt" manuell senden	3-25
Fax an eine Kombination von Faxnummern senden (Kettenwahl)	3-26
In der Sende-Warteschlange befindliches Dokument löschen	3-27
Die Fax-Kopfzeile	3-28
4 Faxen am Computer (PC-FAX)	4-1
Faxdokumente direkt am Computer senden (PC-FAX)	4-2
PC-FAX-Einstellungen	4-2
Allgemeine Schaltflächen.....	4-2
Register "Einstellungen"	4-2
Register "Senderdaten"	4-2

	Das Register "Adressbuch"	4-3
	PC-FAX-Einstellungen anzeigen	4-4
	Windows 7/Server 2008 R2	4-4
	Windows Vista/Server 2008	4-4
	Windows XP Home Edition	4-4
	Windows XP Professional/Server 2003	4-4
	Grundlegende PC-FAX-Sendefunktionen	4-5
	Faxtreiber (für Windows) deinstallieren	4-6
5	Empfangen von Faxen	5-1
	Faxdokumente automatisch empfangen	5-2
	Faxdokumente manuell empfangen	5-3
	Manueller Empfang	5-3
	Faxempfang unter Verwendung einer Systemfunktion (manueller Abrufempfang)	5-4
	Empfangene Faxdokumente weiterleiten	5-4
	Drucken empfangener Faxdokumente	5-5
	Garantiert bedruckbarer Bereich	5-5
	Beidseitiges Drucken empfangener Faxdokumente	5-5
	Senderkennung beim Druck von Faxdokumenten hinzufügen	5-6
	Drucken bei Faxempfang	5-7
	Verkleiner. RX: Ein	5-7
	Verkleiner. RX: Aus	5-10
	Verkleiner. RX: Verk.	5-12
6	Empfänger speichern	6-1
	Die Funktion Einstellung Wahl	6-2
	Adressbuchliste	6-3
	Ziele in der Adressbuchliste speichern	6-3
	Ziele aus der Adressbuchliste löschen	6-4
	Kurzwahl	6-5
	Ein Kurzwahlziel speichern	6-5
	Programmierung einer Kurzwahlnummer bearbeiten/löschen	6-7
	Gruppenwahl	6-9
	Ein Gruppenwahlziel speichern	6-9
	Programmierung einer Gruppenwahlnummer ändern/löschen	6-10
7	Zähler, Listen und Berichte	7-1
	Die Zähler	7-2
	Faxdruck-Zähler prüfen	7-2
	Scan-Zähler prüfen	7-2
	Ergebnis von Sende-/Empfangsvorgängen im Display überprüfen	7-3
	Berichte und Listen	7-4
	Berichte und Listen drucken	7-4
	Sendebericht	7-4
	Empfangsbericht	7-5

Journal	7-5
Liste gespeicherter Daten (Liste Daten Spei.).....	7-5
Speicher Bilddruck.....	7-6
Adressbuchliste	7-6
Kurzwahlliste.....	7-6
Gruppenwahlliste.....	7-6
8 Fehlerbehebung	8-1
Probleme beim Senden von Faxen	8-2
Probleme beim Empfangen von Faxen	8-4
Sonstige Probleme	8-5
Fehlermeldungen im Display	8-6
9 Anhang	9-1
Technische Spezifikationen	9-2
Eingeben von Text	9-4
Tastenfunktionen	9-4
Eingabe von Faxnummern.....	9-4
Eingabe von Namen.....	9-5
Eingabe von E-Mail-Adressen	9-5
Ändern des Eingabemodus.....	9-6
Eingabebeispiel.....	9-6
Textkorrektur und Eingabehinweise.....	9-7

Einführung

1



Systemteile

Im Folgenden sind die Bestandteile des Systems illustriert, auf die in dieser Anleitung Bezug genommen wird. Bitte nehmen Sie sich etwas Zeit, um sich mit ihnen vertraut zu machen.

Vorderansicht

- 1 Bedienfeld
- 2 Automatischer Dokumentenein-
zug (ADF - Automatic Document
Feeder)

- 2-a ADF-Abdeckung
- 2-b Dokumentführung
- 2-c Dokumenteinzug
- 2-d Erweiterungsfach
- 2-e Dokumentausgabefach
- 2-f Dokumentanschlag



*Der ADF kann in einigen Sta-
tus- und Fehlermeldungen
als "Vorlagenabdeckung"
angezeigt werden.*



*Klappen Sie beim Scannen
von Papier im Format Legal
den Dokumentanschlag des
ADF um.*

- 3 USB HOST-Anschluss
- 4 Fach 1 (manuelle Zufuhr)
- 5 Fach 2
- 6 Originalandrückmatte
- 7 Vorlagenglas
- 8 Erweiterungsfach
- 9 Ausgabefach
- 10 Scannereinheit

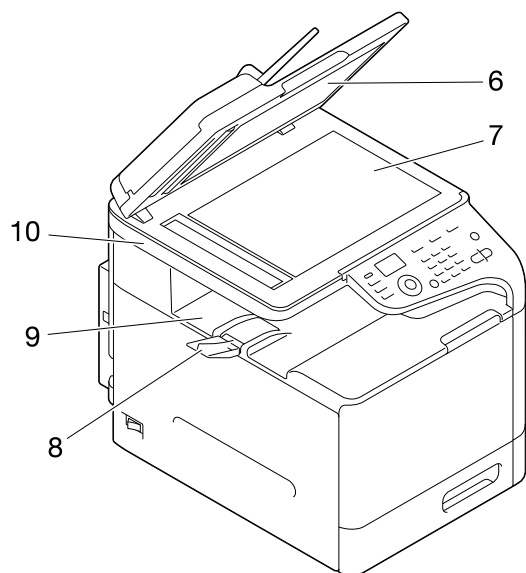
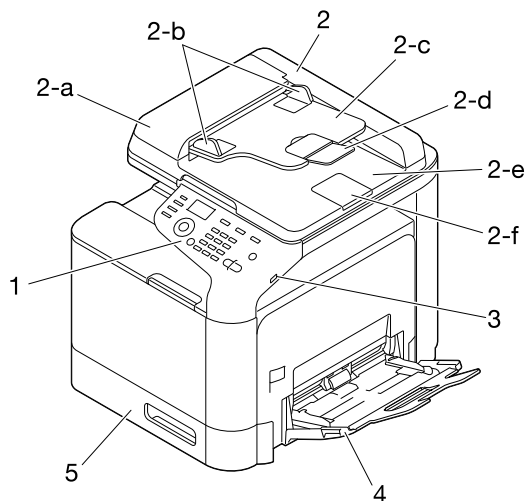

Rückansicht

- 1 10Base-T/100Base-TX/
1000Base-T (IEEE 802.3) Ether-
net-Schnittstellenanschluss
- 2 USB-Anschluss
- 3 Netzschalter
- 4 Netzanschluss
- 5 LINE-Buchse (Telefonleitung)
- 6 TEL-Buchse (Telefon)
- 7 Hintere Abdeckung

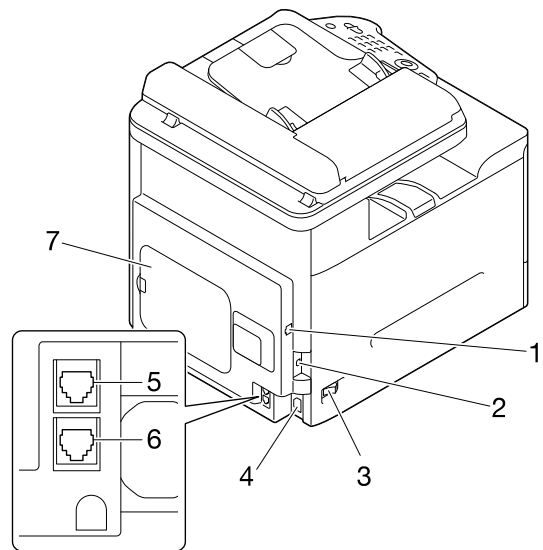

***Bedienfeld und
Konfigurations-
menü***

2



Bedienfeld

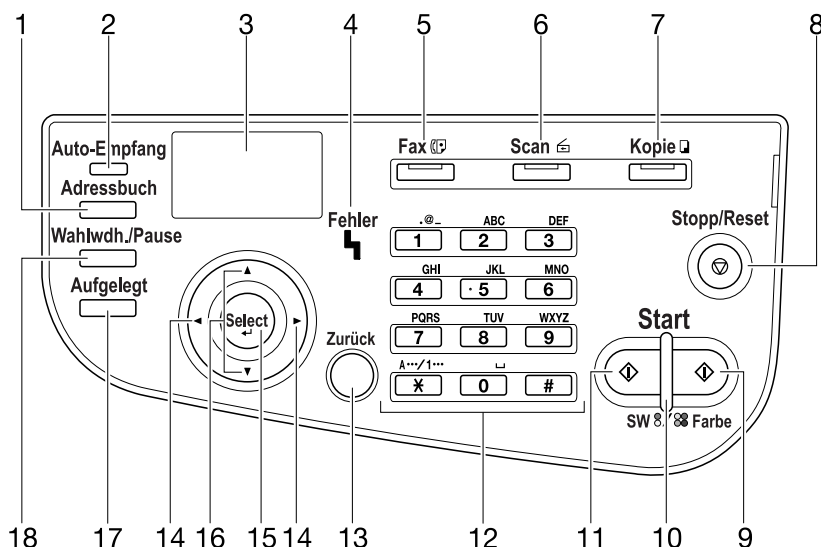

Nr.	Komponente	Beschreibung
1	Adressbuch (Taste)	<ul style="list-style-type: none"> • Zeigt den Inhalt der Adressbuchliste sowie die gespeicherten Kurz- und Gruppenwahlziele an. • Ausführliche Informationen hierzu finden Sie unter "Empfänger spezifizieren" auf Seite 3-10.
2	Auto-Empfang (Anzeige)	<ul style="list-style-type: none"> • Leuchtet, wenn der automatische Empfang ausgewählt ist. • Ausführliche Informationen hierzu finden Sie unter "Faxdokumente automatisch empfangen" auf Seite 5-2.
3	Display	Hier erscheinen Einstellungen, Menüs und Meldungen.
4	Fehler (Anzeige)	<ul style="list-style-type: none"> • Zeigt eine Fehlerbedingung an. • Ausführliche Informationen hierzu finden Sie unter "Fehlermeldungen im Display" auf Seite 8-6.
5	Taste/LED Fax	<ul style="list-style-type: none"> • Aktiviert den Faxmodus. • Leuchtet grün, wenn sich das Gerät im Faxmodus befindet. • Ausführliche Informationen hierzu finden Sie unter "Faxmodus-Anzeige" auf Seite 2-5.

Nr.	Komponente	Beschreibung
6	Taste/LED Scan	<ul style="list-style-type: none"> • Aktiviert den Scanmodus (Scan an E-Mail, Scan an FTP, Scan an SMB, Scan an einen freigegebenen Ordner auf einem Computer, Scan an PC oder Scan an USB-Speicher). • Leuchtet grün, wenn sich das Gerät im Scanmodus befindet. • Detaillierte Informationen hierzu enthält die [Bedienungsanleitung Kopieren/Drucken/Scan] auf der Dokumentations-CD/DVD.
7	Taste/LED Kopie	<ul style="list-style-type: none"> • Aktiviert den Kopiermodus. • Leuchtet grün, wenn sich das Gerät im Kopiermodus befindet. • Detaillierte Informationen hierzu enthält die [Bedienungsanleitung Kopieren/Drucken/Scan] auf der Dokumentations-CD/DVD.
8	Stopp/Reset (Taste)	Stellt die Standardeinstellungen wieder her und stoppt die gewählte(n) Funktion(en).
9	Start (Farbe) (Taste)	Startet die Erstellung einer Farbkopie, eines Farbscans oder eine Faxübertragung in Farbe.
10	Start (Anzeige)	<ul style="list-style-type: none"> • Leuchtet blau, wenn kopiert oder gefaxt werden kann. • Leuchtet orange, wenn nicht kopiert oder gefaxt werden kann, beispielsweise während des Aufwärmvorgangs oder wenn ein Fehler aufgetreten ist.
11	Start (SW) (Taste)	Startet die Erstellung einer Schwarzweißkopie, eines Schwarzweißscans oder eine Faxübertragung in Schwarzweiß.
12	Tastatur	<ul style="list-style-type: none"> • Für die Eingabe der Kopienzahl. • Für die Eingabe von Faxnummern, Mail-Adressen und Empfängernamen. • Näheres zur Eingabe von Text siehe "Eingeben von Text" auf Seite 9-4.

Nr.	Komponente	Beschreibung
13	Zurück (Taste)	<ul style="list-style-type: none"> ● Löscht die vereinbarte Kopienanzahl bzw. den eingegebenen Text. ● Wird betätigt, um zur vorherigen Anzeige zurückzukehren. ● Wird betätigt, um die momentan angezeigte Einstellung zu stornieren.
14	◀/▶ (Tasten)	Ermöglicht die horizontale Navigation innerhalb der Menüs, Einstellungen und Optionen.
15	Select (Taste)	Wird betätigt, um die momentan angezeigte Einstellung auszuwählen.
16	▲/▼ (Tasten)	Ermöglicht die vertikale Navigation innerhalb der Menüs, Einstellungen und Optionen.
17	Aufgelegt (Taste)	<ul style="list-style-type: none"> ● Ermöglicht das Senden und Empfangen von Faxdokumenten im Aufgelegt-Status (On-Hook). ● Einzelheiten hierzu siehe "Faxdokumente mit der Taste "Aufgelegt" manuell senden" auf Seite 3-25 oder "Faxdokumente manuell empfangen" auf Seite 5-3.
18	Wahlwdh./ Pause (Taste)	<ul style="list-style-type: none"> ● Wiederholt die zuletzt gewählte Nummer. ● Fügt bei der Wahl einer Nummer eine Pause ein. ● Ausführliche Informationen hierzu finden Sie unter "Wahlwiederholungsfunktion benutzen" auf Seite 3-14.

Faxmodus-Anzeige

Hauptanzeige

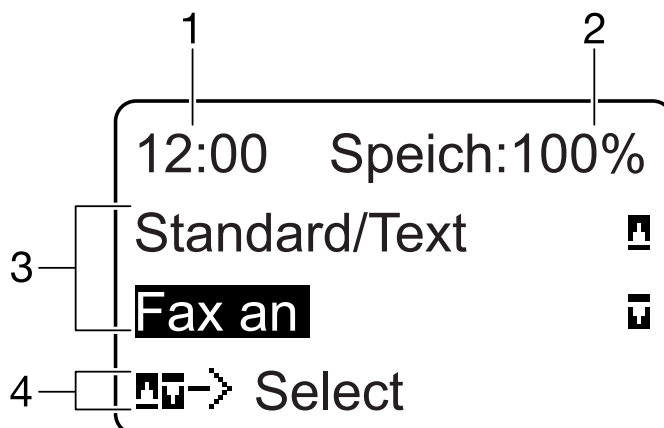



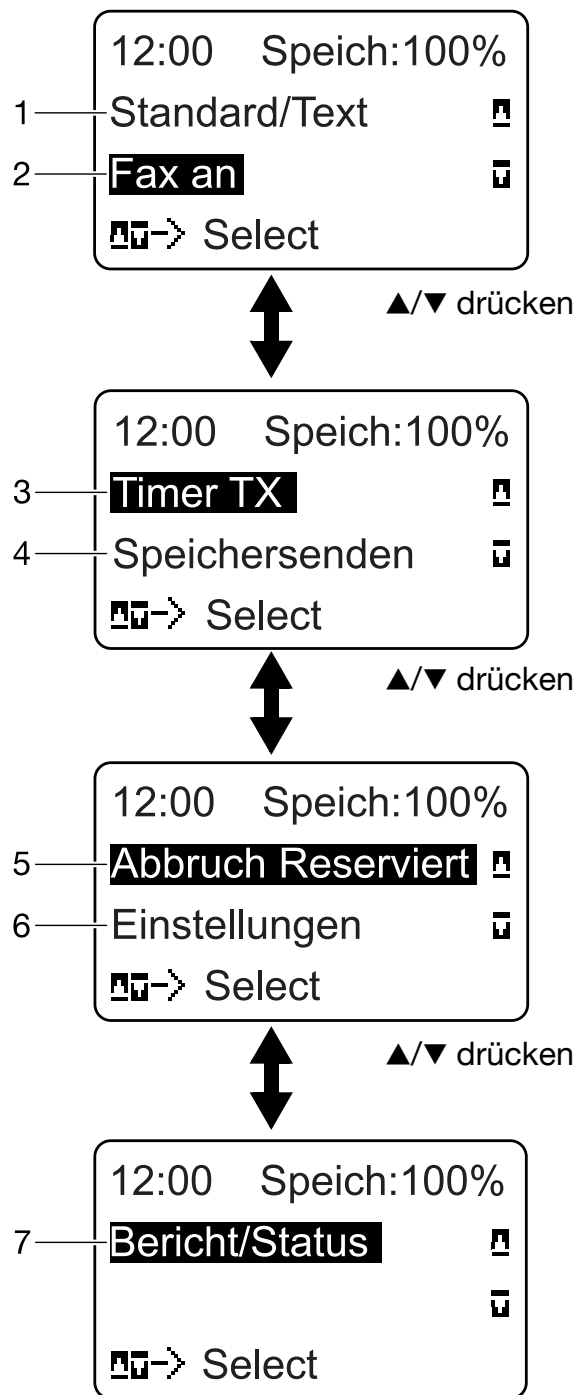

Nr.	Bezeichnung	Beschreibung
1	Zeit	Die im Menü [Einstellungen] unter [Admin. Management]/[Anwendereinst.]/[Datum/Zeit] festgelegte Zeitangabe.
2	Verfügbarer Speicher	Die für den Scan- und Faxbetrieb verfügbare Speicherkapazität (in Prozent).
3	Faxeinstellungen	Ermöglicht eine Überprüfung der aktuellen Einstellungen, die bei Bedarf geändert werden können. Ausführliche Informationen hierzu finden Sie unter "Fax" auf Seite 2-6.
4	Status	Je nach Situation kann hier eine Gerätestatus- oder Fehlermeldung erscheinen.

- Fax



Nr.	Bezeichnung	Beschreibung
1	Faxqualität	Die derzeit gewählte Faxqualität. Näheres zur Auswahl der Faxqualität siehe "Menü TX-Einstellung" auf Seite 2-19 und "Bildqualität auswählen" auf Seite 3-8.



Nr.	Bezeichnung	Beschreibung
2	Faxziel	<p>Das vereinbarte Ziel für den Faxversand. Näheres zur Zielauswahl siehe "Empfänger spezifizieren" auf Seite 3-10 und "Mehrere Empfänger spezifizieren" auf Seite 3-15.</p> <p> <i>Wenn kein Ziel angegeben wurde, wird [Fax an] angezeigt.</i></p>
3	[Timer TX]	<p>Über diese Menüoption kann ein Zeitpunkt für den Faxversand vereinbart werden. Näheres zu den Einstellungen für die zeitversetzte Übertragung siehe "Faxdokument zeitversetzt senden (Zeitversetzte Übertragung)" auf Seite 3-18.</p>
4	Übertragungsmodus	<p>Der derzeit gewählte Faxübertragungsmodus. Näheres zu den Übertragungsmodi siehe "Menü TX-Einstellung" auf Seite 2-19 und "Speicherübertragung und Direktübertragung" auf Seite 3-21.</p>
5	[Abbruch Reserviert]	<p>Über diese Menüoption kann eine Liste aller zur Übertragung anstehenden Aufträge abgerufen werden; bei Bedarf lassen sich einzelne Aufträge löschen. Ausführliche Informationen hierzu finden Sie unter "In der Sende-Warteschlange befindliches Dokument löschen" auf Seite 3-27.</p> <p> <i>Diese Menüoption erscheint nicht, wenn bereits ein Ziel angegeben wurde.</i></p>
6	[Einstellungen]	<p>Über diese Menüoption können die einzelnen Geräteeinstellungen angepasst werden. Ausführliche Informationen hierzu finden Sie unter "Das Menü Einstellungen" auf Seite 2-9.</p> <p> <i>Diese Menüoption erscheint nicht, wenn bereits ein Ziel angegeben wurde.</i></p>
7	[Bericht/Status]	<p>Über diese Menüoption kann die Gesamtzahl aller von diesem Gerät ausgegebenen Seiten oder das Ergebnis von Sende-/Empfangsvorgängen abgerufen werden; außerdem lassen sich hierüber Berichte ausdrucken. Ausführliche Informationen hierzu finden Sie unter "Zähler, Listen und Berichte" auf Seite 7-1.</p> <p> <i>Diese Menüoption erscheint nicht, wenn bereits ein Ziel angegeben wurde.</i></p>

Faxmodus aufrufen

Prüfen Sie vor der Anwendung einer Faxfunktion, ob die Taste **Fax** grün leuchtet. Ist dies nicht der Fall, die Taste drücken, um in den Faxmodus zu wechseln.

Bei Betätigung der Taste **Wahlwdh./Pause** oder **Aufgelegt** schaltet das Gerät automatisch in den Faxmodus.

Symbolliste

Symbol		Beschreibung
	Wahl	Eine Faxnummer wird gewählt.
	Rufton	Am Gerät geht der Ruf von einer Gegenstelle ein.
	Senden	Ein Faxdokument wird gesendet.
	Empfangen	Ein Faxdokument wird empfangen.
	Anzahl gescannter Seiten	Neben diesem Symbol wird die Anzahl erfasseter Scanvorlagen angezeigt.
	Ton	Wenn als Wahlverfahren "Impuls" gewählt wurde, die Taste * drücken, um vorübergehend zum Tonwahlverfahren (Ton) zu wechseln.
	Pause	Eine Pause wird eingefügt.
	Warteschlange für zeitversetzte Übertragung oder Stapelbetrieb	Ein Faxdokument steht für die zeitversetzte Übertragung oder die Übertragung im Stapelbetrieb an.
	Speicherempfang	Ein Faxdokument steht für einen Speicherempfang an.

Das Menü Einstellungen

Über dieses Menü können verschiedene Geräteeinstellungen geändert werden. Das Menü [Einstellungen] ist wie nachfolgend dargestellt aufgebaut.



Näheres zur Angabe von Einstellungen im Menü "Einstellungen" siehe "Angaben von Einstellungen im Menü Einstellungen" auf Seite 2-29.

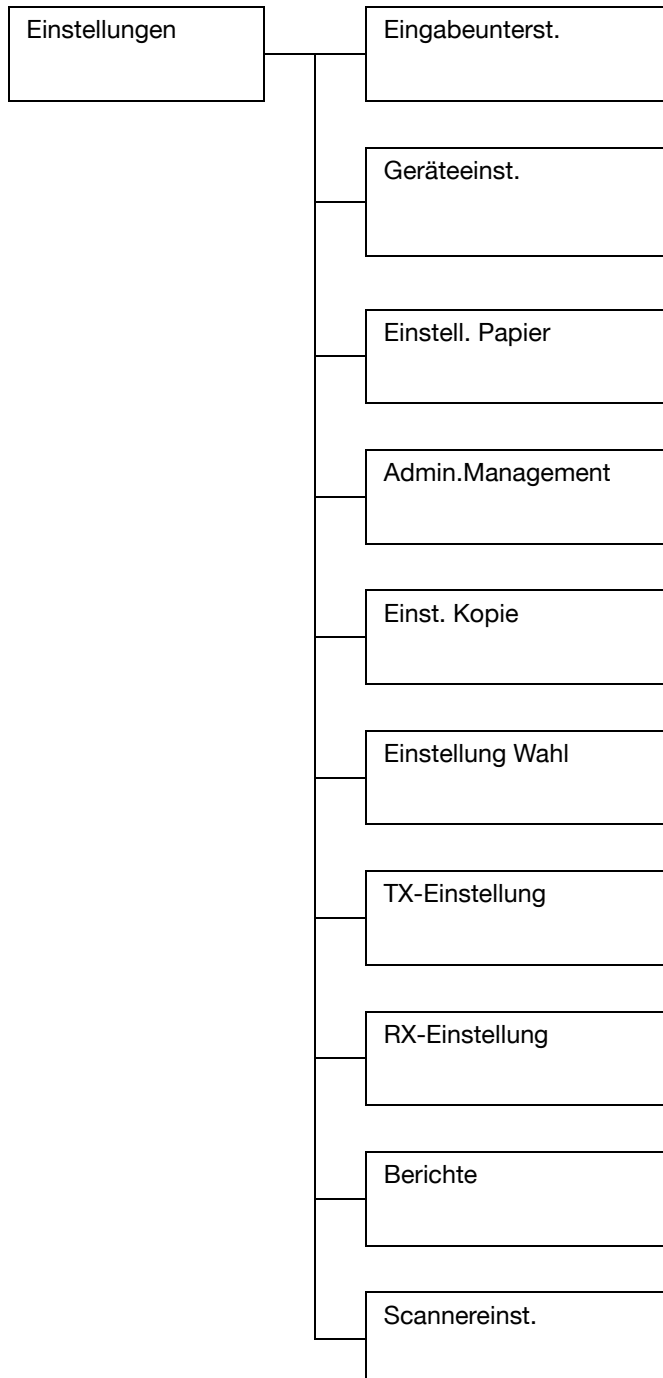



Ausführliche Informationen zur Angabe von Einstellungen in den Menüs [Eingabeunterst.], [Einstell. Papier], [Einst. Kopie] und [Scannereinst.] sowie zu einigen Optionen in den Menüs [Geräte-einst.] und [Admin.Management] finden Sie in der [Bedienungsanleitung Kopieren/Drucken/Scan] auf der Dokumentations-CD/DVD.

Menü Geräteeinst.

Um Geräte- und Anzeigeeinstellungen vornehmen zu können, wählen Sie im Menü [Einstellungen] die Option [Geräteeinst.].

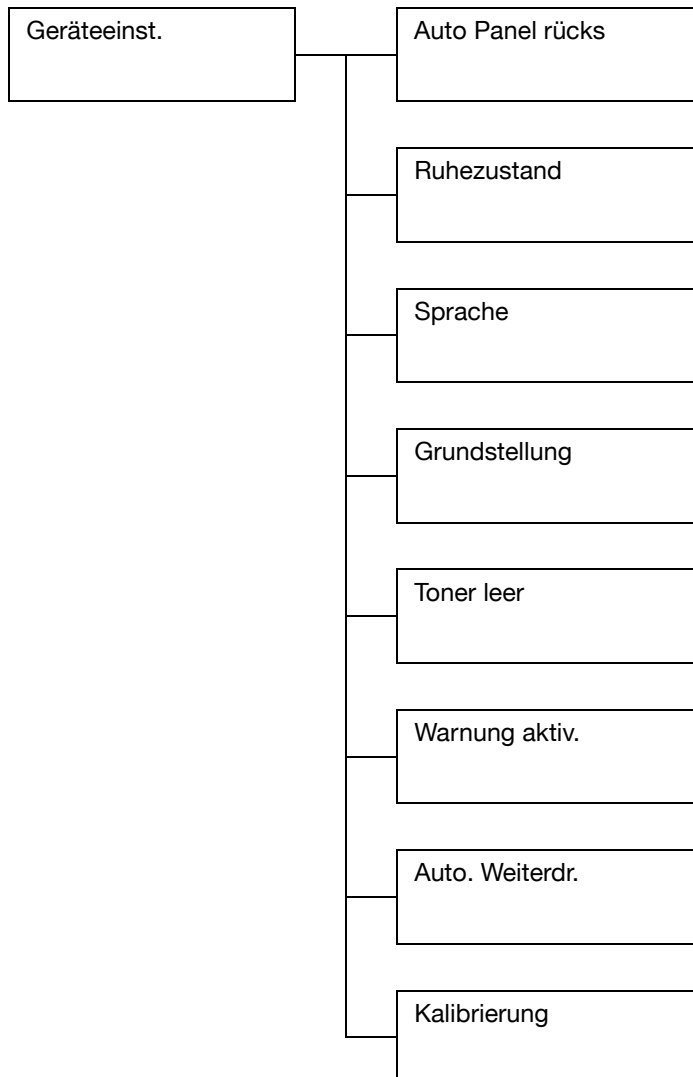



Die werksseitigen Standardeinstellungen werden in Fettdruck dargestellt.

[Auto Panel rücks]	Detaillierte Informationen zur Angabe von Einstellungen enthält die [Bedienungsanleitung Kopieren/Drucken/Scan] auf der Dokumentations-CD/DVD.	
[Ruhezustand]		
[Sprache]		
[Grundstellung]	Einstellungen	[Kopie] / [Fax] / [Scan]
	Dient der Einstellung des Modus, der bei Einschalten bzw. automatischem Rücksetzen des Geräts aktiviert wird.	
[Toner leer]	Einstellungen	[Stoppen] / [Mit S/W weiter]
	Bestimmt, ob der Druck-, Kopier- oder Faxbetrieb unterbrochen wird, wenn der Tonervorrat erschöpft ist. <ul style="list-style-type: none"> • [Stoppen]: Druck-, Kopier- oder Faxvorgänge werden bei fehlendem Toner angehalten. • [Mit S/W weiter]: Schwarzweißdruck-, -kopier- und -faxvorgänge können fortgesetzt werden, wenn ein oder mehrere Farbtoner aufgebraucht sind, aber noch schwarzer Toner vorhanden ist. 	
[Warnung aktiv.]	Detaillierte Informationen zur Angabe von Einstellungen enthält die [Bedienungsanleitung Kopieren/Drucken/Scan] auf der Dokumentations-CD/DVD.	
[Autom. Fortsetzung]	Einstellungen	[Ein] / [Aus]
	Bestimmt, ob der Druckbetrieb fortgesetzt oder angehalten wird, wenn ein Papierformatfehler beim Drucken auftritt. <ul style="list-style-type: none"> • [Ein]: Der Druckvorgang wird auch bei einem Papierformatfehler fortgesetzt. • [Aus]: Der Druckvorgang wird bei einem Papierformatfehler angehalten. 	
[Kalibrierung]	Detaillierte Informationen zur Angabe von Einstellungen enthält die [Bedienungsanleitung Kopieren/Drucken/Scan] auf der Dokumentations-CD/DVD.	

Menü Admin.Management

Um Administratoreinstellungen, z. B. Netzwerkeinstellungen, vornehmen zu können, wählen Sie im Menü [Einstellungen] die Option [Admin. Management] aus.



*Das Menü [Admin.Management] ist nur für den Administrator zugänglich. Zur Anzeige der Einstellungen dieses Menüs wählen Sie [Admin.Management], geben über die Tastatur den sechsstelligen Administratorzugangscode (Standardwert: **000000**) ein und drücken anschließend die Taste **Select**.*

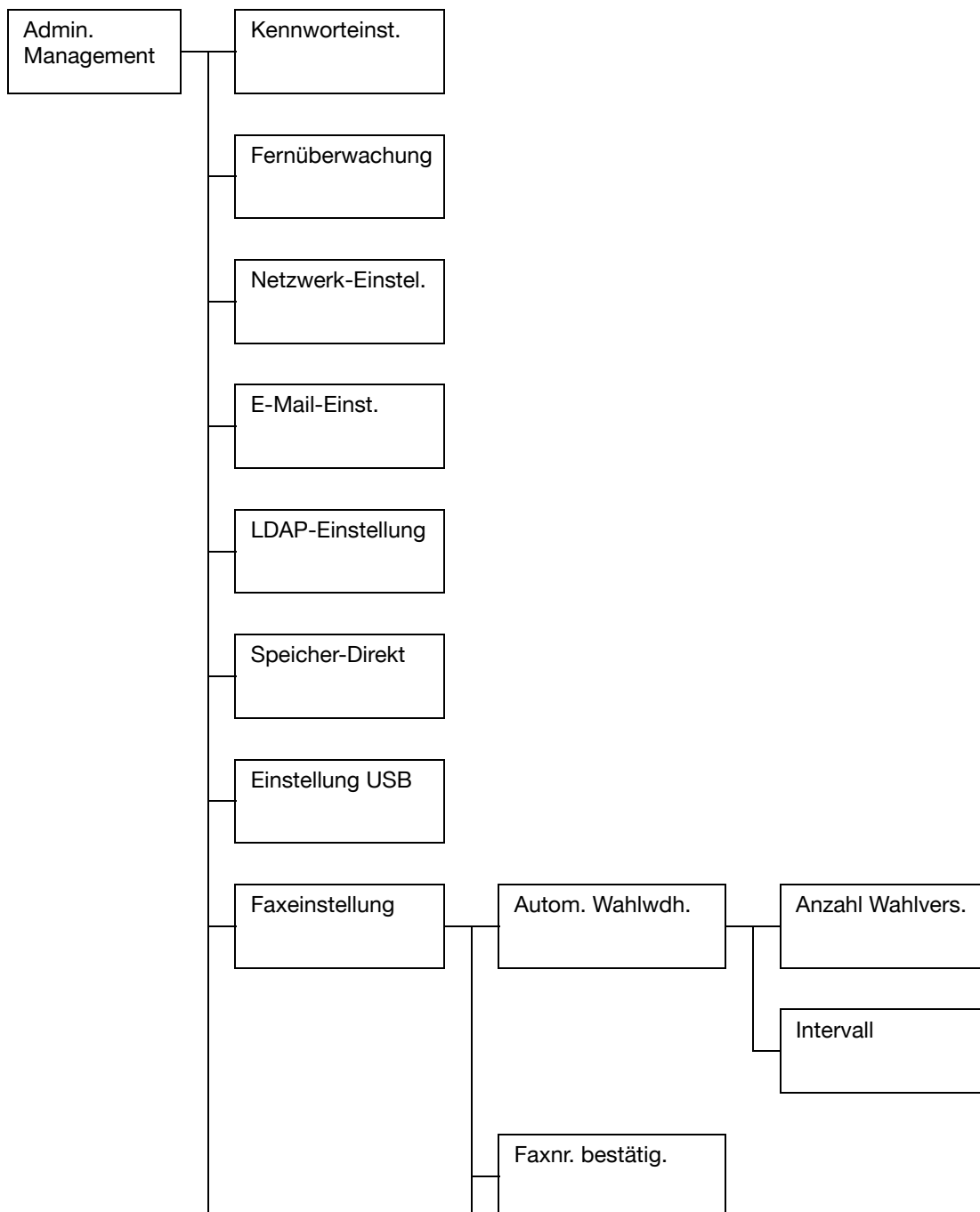

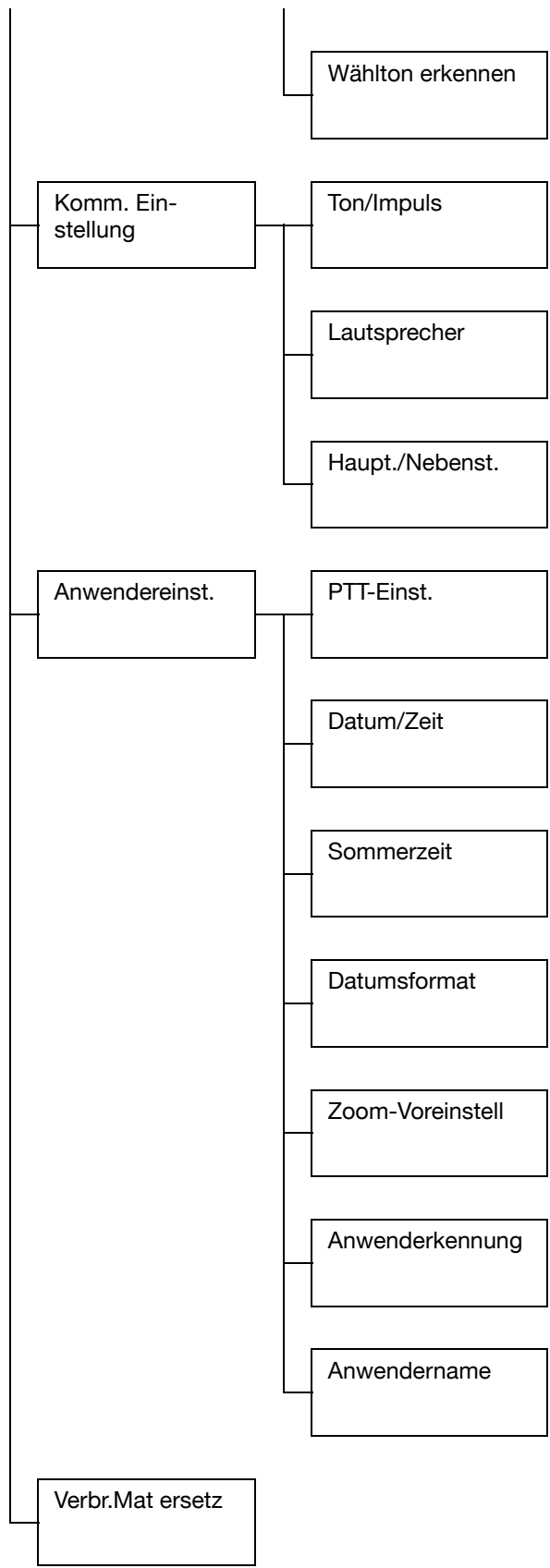





Die werksseitigen Standardeinstellungen werden in Fettdruck dargestellt.

[Kennworteinst.]	Detaillierte Informationen zur Angabe von Einstellungen enthält die [Bedienungsanleitung Kopieren/Drucken/Scan] auf der Dokumentations-CD/DVD.			
[Fernüberwachung]				
[Netzwerk-Einstel.]				
[E-Mail-Einst.]				
[LDAP-Einstellung]				
[Speicher-Direkt]				
[Einstellung USB]				
[Faxeinstellung]	[Autom. Wahlwdh.]	[Anzahl Wahlvers.]	Einstellungen	1-10 (Standardwert: abhängig von der [PTT-Einst.])
			Bestimmt die Anzahl der Wahlwiederholungsversuche, wenn keine Verbindung zustande kommt, beispielsweise weil die Leitung belegt ist.	
		[Intervall]	Einstellungen	1-99 (Standardwert: abhängig von der [PTT-Einst.])
			Bestimmt das Zeitintervall zwischen zwei Wahlwiederholungsversuchen.	
	[Faxnr. bestätig.]	Einstellungen	[Aus] / [Ein]	
		Wählen Sie aus, ob bei manueller Eingabe die Zieladresse ein zweites Mal zur Bestätigung eingegeben werden muss. Durch die doppelte Adresseingabe wird verhindert, dass Faxe durch eine falsche Zielangabe fehlgeleitet werden.		
[Wählton erkennen]	Einstellungen	[Aus] / [Ein] (Standardwert: abhängig von der [PTT-Einst.])		
	Wählen Sie aus, ob vor dem Wählen einer Faxnummer ein Wählton erkannt werden soll. Bei Auswahl von [Ein] wird das Fax nur gesendet, wenn ein Wählton erkannt wird.			

[Komm. Einstellung]	[Ton/Impuls]	Einstellungen	[Ton] / [Impuls]
		<p>Dient der Auswahl des Wahlverfahrens. Wenn dieser Parameter nicht ordnungsgemäß konfiguriert wird, können keine Faxdokumente gesendet oder empfangen werden. Prüfen Sie, für welches Wahlverfahren Ihre Fernsprechleitung ausgelegt ist, und stellen Sie das Gerät entsprechend ein.</p> <p> <i>Wenn im Menü [Anwendereinst.] die Position [PTT-Einst.] auf [USA], [Canada] oder [New Zealand] gesetzt ist, kann das Wahlverfahren nicht geändert werden.</i></p>	
	[Lautsprecher]	Einstellungen	[Aus] / [Leise] / [Laut]
		<p>Dient zur Einstellung der Lautstärke für die Leitungsüberwachung sowie der Lautstärke des Sendesignals.</p> <p> <i>Auch wenn diese Position auf [Aus] steht, kann die Leitungsüberwachung durch Betätigen der Aufgelegt-Taste aktiviert werden.</i></p>	
	[Haupt./Nebenst.]	Einstellungen	[Hauptanschluss] / [Nebenstelle]
		<p>Wählen Sie je nach verwendeter Umgebung (öffentliches Fernsprechnetzt oder private Nebenstellenanlage) [Hauptanschluss] oder [Nebenstelle].</p> <ul style="list-style-type: none"> • [Hauptanschluss]: Wählen Sie diese Einstellung, wenn das Gerät nicht an eine Nebenstellenanlage (TK-Anlage) angeschlossen ist. • [Nebenstelle]: Wählen Sie diese Einstellung, wenn das Gerät an eine Nebenstellenanlage angeschlossen ist oder ein internes Fernsprechsystem benutzt wird. Bei Wahl von [Nebenstelle] muss die Kennziffer für die Belegung einer Amtsleitung angegeben werden. 	

[Anwender-einst.]	[PTT-Einst.]	Einstellungen	[Argentina] / [Australia] / [Austria] / [Belgium] / [Brazil] / [Canada] / [China] / [Czech] / [Denmark] / [Europe] / [Finland] / [France] / [Germany] / [Greece] / [Hong Kong] / [Hungary] / [Ireland] / [Israel] / [Italy] / [Japan] / [Korea] / [Malaysia] / [Mexico] / [Netherlands] / [New Zealand] / [Norway] / [Philippines] / [Poland] / [Portugal] / [Russia] / [Saudi Arabia] / [Singapore] / [Slovakia] / [South Africa] / [Spain] / [Sweden] / [Switzerland] / [Taiwan] / [Turkey] / [USA] / [UK] / [Vietnam]
		Wählen Sie das Land aus, in dem das System aufgestellt ist.	
[Datum/Zeit]	Einstellungen	[Zeit]: 00:00-23:59 (Standardwert: [00:00]) [Datum]: '08/01/01-'32/12/31 (Standardwert: ['08/01/01]) [Zeitzo.]: GMT+12:00-GMT-12:00 (in 30-Minuten-Intervallen) (Standardwert: [GMT+00:00])	
		Geben Sie das aktuelle Datum, die Uhrzeit und die Zeitzone über den numerischen Tastenblock ein.	
[Sommerzeit]	Einstellungen	[Aus] / [Ein] (1-150 min (Standardwert: [60 min]))	
	Wählen Sie, ob Sommerzeit angewendet werden soll. Bei Auswahl von [Ein] geben Sie an, um wie viele Minuten die Uhrzeit angepasst wird.		
[Datumsformat]	Einstellungen	[MM/TT/JJ] / [TT/MM/JJ] / [JJ/MM/TT]	
	Bestimmt die Datumsangabe in Berichten und Listen.		

[Anwender-einst.]	[Zoom-Vor-einstell]	Detaillierte Informationen zur Angabe von Einstellungen enthält die [Bedienungsanleitung Kopieren/Drucken/Scan] auf der Dokumentations-CD/DVD.
	[Anwender-kennung]	Geben Sie hier Ihre Faxnummer ein. Maximal 20 Zeichen (numerische Zeichen, Leerzeichen, + und -) können eingegeben werden. Diese Nummer wird in der Kopfzeile gesendeter Dokumente gedruckt. Standardmäßig ist kein Name eingestellt.
	[Anwender-name]	Geben Sie hier Ihren Namen ein. Maximal 32 Zeichen können eingegeben werden. Dieser Name wird in der Kopfzeile gesendeter Faxdokumente gedruckt. Standardmäßig ist kein Name eingestellt.
[Verbr.Mat ersetz]		Detaillierte Informationen zur Angabe von Einstellungen enthält die [Bedienungsanleitung Kopieren/Drucken/Scan] auf der Dokumentations-CD/DVD.

Menü Einstellung Wahl

Um Adressen in der Adressbuchliste (Telefonbuch) speichern oder als Kurz- oder Gruppenwahlziele programmieren zu können, wählen Sie im Menü [Einstellungen] die Option [Einstellung Wahl] aus.

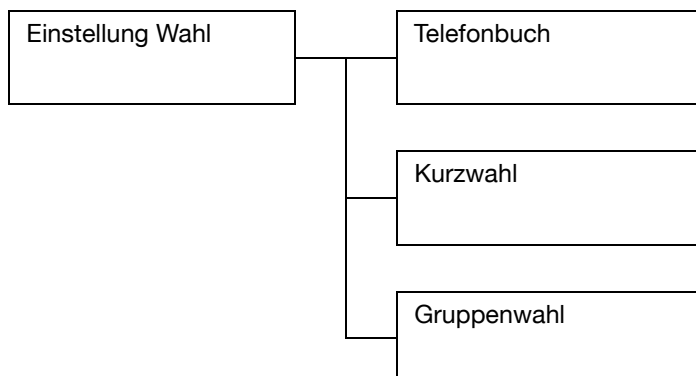

[Telefonbuch]	<p>Häufig verwendete Kurz- und Gruppenwahlziele können in der Adressbuchliste (Telefonbuch) gespeichert werden. Drücken Sie zunächst die Taste Adressbuch und dann die Taste ▲ oder ▼, um das gewünschte Ziel schnell auszuwählen.</p> <p>In der Adressbuchliste können maximal 20 Ziele gespeichert werden.</p> <p>Ausführliche Informationen hierzu finden Sie unter "Adressbuchliste" auf Seite 6-3.</p>
[Kurzwahl]	<p>Registrieren Sie häufig verwendete Faxnummern und E-Mail-Adressen als Kurzwahlziele. Statt Faxnummern und E-Mail-Adressen manuell einzugeben, können Sie sie einfach abrufen, um sicherzustellen, dass sie korrekt registriert werden.</p> <p>Es können maximal 220 Kurzwahlziele (Faxnummern und E-Mail-Adressen) gespeichert werden.</p> <p>Näheres zur Programmierung von Kurzwahlnummern siehe "Kurzwahl" auf Seite 6-5.</p>

[Gruppenwahl]	<p>Registrieren Sie häufig verwendete Rundsensendeziele als Gruppenwahlziel. Mehrere Ziele können bequem durch Auswahl einer registrierten Gruppe abgerufen werden.</p> <p>Maximal 20 Gruppenwahlziele können registriert werden.</p> <p>Maximal 50 Ziele können mit einem Gruppenwahlziel registriert werden.</p> <p>Ausführliche Informationen hierzu finden Sie unter "Gruppenwahl" auf Seite 6-9.</p>
---------------	---

Menü TX-Einstellung

Um Einstellungen für das Senden von Faxdokumenten vornehmen zu können, wählen Sie im Menü [Einstellungen] die Option [TX-Einstellung] aus.

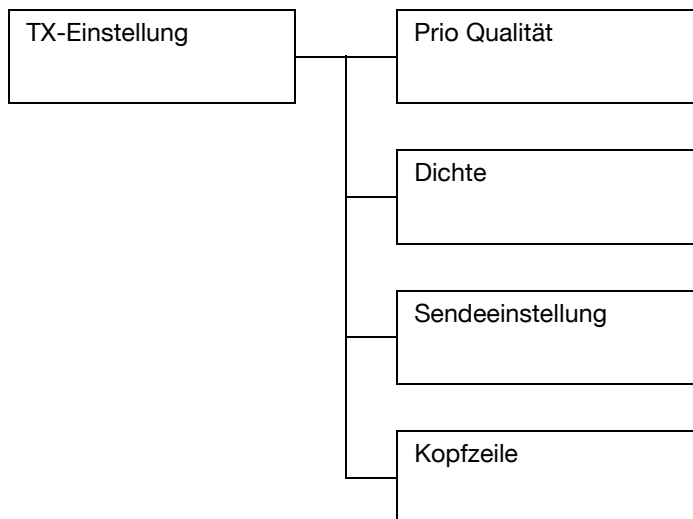



Die werksseitigen Standardeinstellungen werden in **Fettdruck** dargestellt.

[Prio Qualität]	Einstellungen	[Standard/Text] / [Fein/Text] / [Superfein/Text] / [Standard/Foto] / [Fein/Foto] / [Superfein/Foto]
	<p>Bestimmt die Standard-Scanauflösung (Faxdokument-Qualität).</p> <ul style="list-style-type: none"> • [Standard/Text]: Wählen Sie diese Einstellung für handschriftliche Dokumente oder für Computerausdrucke. • [Fein/Text]: Wählen Sie diese Einstellung für Dokumente mit klein gedrucktem Inhalt. • [Superfein/Text]: Wählen Sie diese Einstellung für Dokumente mit klein gedrucktem Inhalt, beispielsweise Zeitungen, sowie Dokumente mit detaillierten Abbildungen. • [Standard/Foto]: Wählen Sie diese Einstellung für Bilddokumente mit Standardfotos. • [Fein/Foto]: Wählen Sie diese Einstellung für Fotodokumente mit detaillierten Abbildungen. • [Superfein/Foto]: Wählen Sie diese Einstellung für Fotodokumente mit besonders detaillierten Abbildungen. <p>Um während der Übertragung eine andere Auflösung als die hier vereinbarte Standardeinstellung zu wählen, siehe "Auswahl der Originalqualität" auf Seite 3-8.</p>	
[Dichte]	Einstellungen	(Hell)  (Dunkel)
	<p>Bestimmt den Kontrast für das Einscannen einer Faxvorlage.</p> <p>Um während der Übertragung eine andere Scandichte als die hier vereinbarte Standardeinstellung zu wählen, siehe "Scandichte auswählen" auf Seite 3-9.</p>	

[Sendeeinstellung]	Einstel- lungen	[Speichersenden] / [Direktes senden]
[Kopfzeile]	Einstel- lungen	<p data-bbox="837 189 1354 269">Wählen Sie das gewünschte Verfahren für den Dokumentenversand.</p> <ul data-bbox="837 269 1354 970" style="list-style-type: none"> <li data-bbox="837 269 1354 722">• [Speichersenden]: Bei diesem Verfahren startet die Faxübertragung, sobald das gesamte Dokument gescannt und im Speicher abgelegt wurde. Die Gesamt-Seitenzahl wird automatisch zusammen mit der Seitenzahl in der Kopfzeile ausgedruckt. Es kann jedoch zu einem Speicherüberlauf kommen, wenn das Dokument zu viele Seiten enthält oder wenn aufgrund der hohen Bildqualität (Auflösung) zu viele Daten anfallen. <li data-bbox="837 722 1354 970">• [Direktes senden]: Bei diesem Verfahren erfolgt die Übertragung in Echtzeit in der vereinbarten Zielreihenfolge. Wenn ein Dokument viele Seiten enthält, kann das Fax dank dieses Verfahrens übermittelt werden, ohne dass der Speicher überläuft. <p data-bbox="837 970 1354 1194">Um während der Übertragung ein anderes Verfahren für den Dokumentenversand als die hier vereinbarte Standardeinstellung zu wählen, siehe "Speicherübertragung und Direktübertragung" auf Seite 3-21.</p> <p data-bbox="837 1194 1354 1685">Bestimmt, ob die Absenderdaten (Datum/Sendezeitpunkt, Name und Faxnummer des Absender, Nummer der Sitzung und Seitenzahl) in dem gesendeten Dokument erscheinen sollen.</p> <p data-bbox="837 1498 1354 1685">  <i>Wenn die Option [PTT-Einst.] im Menü [AnwenderEinst.] auf [USA], [Canada] oder [Korea] gesetzt ist, kann diese Einstellung nicht geändert werden.</i> </p>

Menü RX-Einstellung

Um Einstellungen für den Faxempfang vornehmen zu können, wählen Sie im Menü [Einstellungen] die Option [RX-Einstellung] aus.

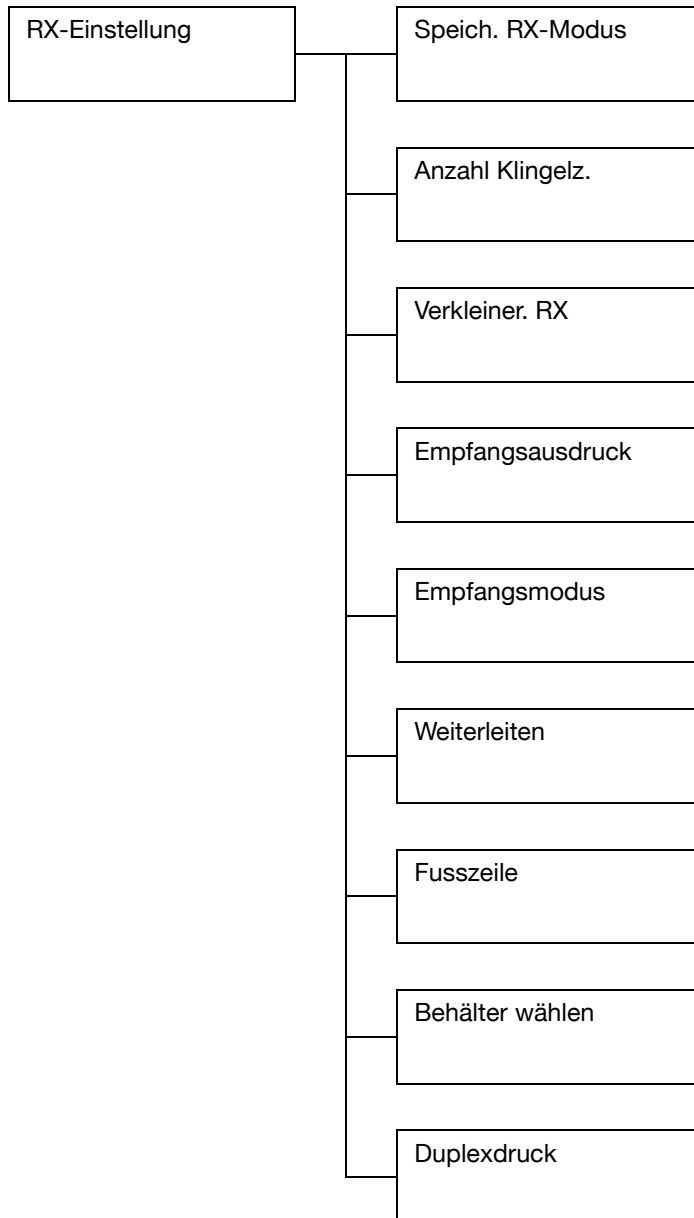





Die werksseitigen Standardeinstellungen werden in Fettdruck dargestellt.

[Speich. RX-Modus]	Einstel- lungen	[Aus] / [Ein]
	<p>Bestimmt, ob der Speicherempfang aktiviert (Ein) oder deaktiviert (Aus) ist. Wählen Sie [Ein], um festzulegen, dass beim Empfang vertraulicher Faxdokumente oder wenn das Gerät unbeaufsichtigt ist, z. B. nachts, kein Ausdruck erstellt wird. Die empfangenen Dokumente können im Speicher abgelegt und dann zu einem bestimmten Zeitpunkt oder bei Deaktivierung des Speicherempfangs (Einstellung [Aus]) gedruckt werden.</p> <p>Die Festlegung der Uhrzeit für den Beginn bzw. das Ende des Speicherempfangs und auch die Deaktivierung dieser Funktion können durch Vergabe eines Passworts abgesichert werden. Die eingegebene Start- und Endezeit gilt für jeden Tag, bis der Speicherempfang deaktiviert wird.</p> <p>Einzelheiten zur Angabe von Einstellungen siehe "Speicherempfangsmodus einstellen" auf Seite 2-30.</p>	
[Anzahl Klingelz.]	Einstel- lungen	1-16 (Standardwert: abhängig von der [PTT-Einst.])
	<p>Wenn ein externes Telefon angeschlossen ist, ist an dieser Stelle eine Zahl zwischen 1 und 16 für die Anzahl der Rufzeichen bis zur Annahme eines Rufs einzugeben.</p>	

[Verkleiner. RX]	Einstel- lungen	[Aus] / [Ein] / [Verk.]
	<p>Bestimmt, ob Empfangskopien, die länger sind als das eingelegte Papierformat, beim Ausdruck verkleinert, auf mehrere Seiten verteilt oder unvollständig gedruckt werden.</p> <ul style="list-style-type: none"> • [Ein]: Die Empfangskopie wird verkleinert. • [Aus]: Die Empfangskopie wird in der Originalgröße gedruckt und dabei auf mehrere Seiten verteilt. • [Verk.]: Die Empfangskopie wird zwar gedruckt, aber über die Länge des eingelegten Papiers hinausgehende Informationen gehen verloren. <p>Einzelheiten zu dem Verhältnis zwischen Länge der Empfangskopie und tatsächlich gedrucktem Dokument siehe "Drucken empfangener Faxdokumente" auf Seite 5-5.</p>	
[Empfangsausdruck]	Einstel- lungen	[Speicher RX] / [Druck RX]
<p>Bestimmt, ob mit dem Druck einer Empfangskopie erst begonnen wird, wenn alle Seiten eingegangen sind oder sobald die erste Seite empfangen wurde.</p> <ul style="list-style-type: none"> • [Speicher RX]: Der Ausdruck beginnt, wenn alle Seiten empfangen worden sind. • [Druck RX]: Der Ausdruck beginnt, sobald die erste Seite empfangen worden ist. 		

[Empfangsmodus]	Einstel- lungen	[Auto-Empfang] / [Manuell RX]
	<p>Stellt das Gerät auf automatischen oder manuellen Empfang ein.</p> <ul style="list-style-type: none"> ● [Auto RX]: Nach einer bestimmten Anzahl Ruftöne beginnt automatisch der Faxempfang. ● [Manuell RX]: Eingehende Faxdokumente werden nicht automatisch empfangen. Der Empfangsvorgang beginnt, sobald der Hörer abgenommen und damit eine Verbindung hergestellt wird oder wenn die Taste Aufgelegt und anschließend die Taste Start gedrückt wird. <p>Näheres zum manuellen Empfang siehe "Faxdokumente manuell empfangen" auf Seite 5-3.</p>	
[Weiterleiten]	Einstel- lungen	[Aus] / [Ein] / [Ein + Ausdrucken]
	<p>Bestimmt, ob empfangene Faxdokumente weitergeleitet werden.</p> <ul style="list-style-type: none"> ● [Aus]: Wählen Sie diese Einstellung, wenn Dokumente nicht weitergeleitet werden sollen. ● [Ein]: Wählen Sie diese Einstellung, wenn ein empfangenes Faxdokument an die vereinbarte Faxnummer oder E-Mail-Adresse weitergeleitet werden soll. ● [Ein + Ausdrucken]: Wählen Sie diese Einstellung, wenn ein empfangenes Faxdokument an die vereinbarte Faxnummer oder E-Mail-Adresse weitergeleitet und gleichzeitig ausgedruckt werden soll. <p>Einzelheiten zur Angabe von Einstellungen siehe "Weiterleitungseinstellungen vornehmen" auf Seite 2-31.</p>	

[Fusszeile]	Einstel- lungen	[Aus] / [Ein]
Bestimmt, ob die Fußzeile mit Informationen zum Empfangsvorgang (Empfangsdatum, Anzahl Seiten etc.) unten auf empfangene Faxkopien gedruckt wird.		
[Behälter wählen]	Einstel- lungen	[Behälter 1]: [Deaktiviert] / [Aktiviert] [Behälter 2]: [Deaktiviert] / [Aktiviert] [Behälter 3]: [Deaktiviert] / [Aktiviert]
Bestimmt, aus welchem Behälter Papier einge- zogen wird, wenn empfangene Dokumente oder Sendeberichte gedruckt werden. Außerdem kann ein Behälter deaktiviert wer- den, so dass er für die Druckausgabe nicht mehr zur Verfügung steht.  <i>Wenn die optionale untere Kassetten- einheit PF-P09 nicht installiert ist, wird [Behälter 3] nicht angezeigt.</i>		
[Duplexdruck]	Einstel- lungen	[Deaktiviert] / [Aktiviert]
Wählen Sie aus, ob beim Empfang eines mehr- seitigen Dokuments auf beide Seiten des Papiers gedruckt werden soll.  <i>Beim Papierformat 8 1/2 x 13 1/2 ist kein Duplexdruck möglich.</i>		

Menü Berichte

Um Berichtseinstellungen vorzunehmen, wählen Sie im Menü [Einstellungen] die Option [Berichte] aus.

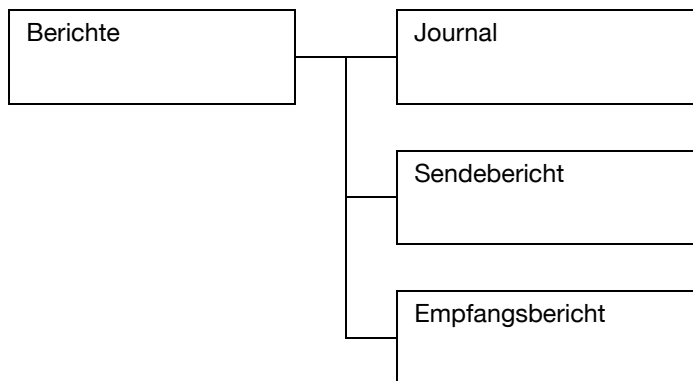

Die werksseitigen Standardeinstellungen werden in Fettdruck dargestellt.

[Journal]	Einstel- lungen	[Aus] / [Ein]
Nach jeweils 60 Sende-/Empfangsvorgängen kann ein Bericht mit den Ergebnissen dieser Vorgänge gedruckt werden. An dieser Stelle wird festgelegt, ob dieser Ausdruck automatisch nach dem 60. Sende-/Empfangsvorgang erfolgt.		
[Sendebericht]	Einstel- lungen	[Ein] / [Ein(Fehler)] / [Aus]
Bestimmt, ob nach jedem Sendevorgang automatisch ein Sendeb Bericht gedruckt wird. <ul style="list-style-type: none"> • [Ein]: Nach jedem Sendevorgang wird ein Sendeb Bericht ausgegeben. • [Ein(Fehler)]: Bei Auftreten eines Übertragungsfehlers werden Fehlerinformationen mit einem verkleinerten Bild der ersten Dokumentseite gedruckt. • [Aus]: Nach einem Sendevorgang wird grundsätzlich kein Sendeb Bericht ausgegeben, auch nicht bei Auftreten eines Fehlers. Der Sendeb Bericht wird normalerweise nach einer Rundsende-Übertragung ausgegeben.		

[Empfangsbericht]	Einstel- lungen	[Ein] / [Ein(Fehler)] / [Aus]
	<p>Bestimmt, ob nach jedem Empfangsvorgang automatisch ein Empfangsbericht gedruckt wird.</p> <ul style="list-style-type: none"> ● [Ein]: Nach jedem Empfangsvorgang wird ein Sendebericht ausgegeben. ● [Ein(Fehler)]: Der Empfangsbericht wird nur nach Empfangsvorgängen ausgegeben, bei denen ein Fehler aufgetreten ist. ● [Aus]: Nach einem Empfangsvorgang wird grundsätzlich kein Bericht ausgegeben, auch nicht bei Auftreten eines Fehlers. 	

Angeben von Einstellungen im Menü Einstellungen

Allgemeine Vorgehensweise

- 1 Drücken Sie die Taste ▲ oder ▼, um [Einstellungen] auszuwählen, und drücken Sie anschließend die Taste **Select**.
- 2 Drücken Sie die Taste ▲ oder ▼, bis das gewünschte Menü erscheint, und drücken Sie anschließend die Taste **Select**, um das ausgewählte Menü zu öffnen.



Zur Ansteuerung des gewünschten Menüs siehe die Menükonfiguration auf Seite 2-9.

- 3 Wählen Sie eine Einstellung mit der Taste ▲, ▼, ◀ oder ▶.
Geben Sie über die Zifferntasten eine Nummer ein, um eine bestimmte Einstellung aufzurufen.
- 4 Drücken Sie die Taste **Select**.
Die Einstellung wird aktiviert.



*Durch Drücken der Taste **Zurück** können Sie die Einstellung abbrechen.*

Speicherempfang

Empfangene Faxdokumente können im Speicher abgelegt und zum vereinbarten Zeitpunkt ausgedruckt werden. Dies bietet sich beispielsweise für den Empfang vertraulicher Dokumente an.

Der Speicherempfang kann wie folgt eingestellt werden:

- Start-/Endezeit: Nicht eingestellt
Die Funktion [Speich. RX-Modus] ist normalerweise aktiviert (d. h. auf Ein gesetzt). Wenn ein im Speicher abgelegtes Faxdokument gedruckt werden soll, deaktivieren Sie die Funktion [Speich. RX-Modus] (setzen sie auf Aus).
- Start-/Endezeit: Eingestellt
Der Speicherempfangsmodus wird zu der angegebenen Zeit aktiviert und deaktiviert.

Beispiel 1: Wenn als [Ein Zeit] 18:00 und als [Aus Zeit] 8:00 eingestellt ist.

Empfängt das Gerät zwischen 18.00 Uhr und 8.00 Uhr eingehende Faxdokumente im Speicher, die dann nach der Umschaltung in den normalen Empfangsmodus zwischen 8.00 Uhr und 18.00 Uhr gedruckt werden.

Beispiel 2: Wenn als [Ein Zeit] 12:00 und als [Aus Zeit] 12:00 eingestellt ist (identische Start- und Endezeit).

Der Speicherempfang ist normalerweise aktiviert (d. h. auf Ein gesetzt); im Speicher abgelegte Faxdokumente werden jedoch um 12.00 Uhr gedruckt.

Speicherempfangsmodus einstellen

- 1 Drücken Sie die Taste ▲ oder ▼, um [Einstellungen] auszuwählen, und drücken Sie anschließend die Taste **Select**.
- 2 Gehen Sie mit ▲ oder ▼ auf [RX-Einstellung] und drücken Sie anschließend die Taste **Select**.
- 3 Vergewissern Sie sich, dass [Speich. RX-Modus] ausgewählt ist, und drücken Sie anschließend die Taste **Select**.
- 4 Gehen Sie mit ▲ oder ▼ auf [Ein] und drücken Sie anschließend die Taste **Select**.
- 5 Geben Sie die Uhrzeit für die Aktivierung des Speicherempfangs über den numerischen Tastenblock ein und drücken Sie dann die Taste **Select**.

Das Feld für die Eingabe der Endezeit erscheint.



*Wenn keine Startzeit festgelegt werden soll, drücken Sie die Taste **Select** ohne Angabe einer Uhrzeit. Das Feld für die Eingabe des Passworts erscheint. (Weiter mit Schritt 7.)*

- 6 Geben Sie die Uhrzeit für die Deaktivierung des Speicherempfangs über den numerischen Tastenblock ein und drücken Sie dann die Taste **Select**.

Das Feld für die Eingabe des Passworts erscheint.

- 7 Geben Sie das Passwort ein und drücken Sie dann erneut die Taste **Select**.

Damit ist der Speicherempfangsmodus eingestellt.



Für die Deaktivierung des Speicherempfangsmodus oder die Änderung der Start-/Endezeiten ist die Eingabe des Passworts erforderlich. Geben Sie eine vierstellige Zahl ein.



*Wenn kein Passwort festgelegt werden soll, drücken Sie die Taste **Select** ohne Angabe eines Passworts.*

Speicherempfangsmodus deaktivieren

- 1 Drücken Sie die Taste ▲ oder ▼, um [Einstellungen] auszuwählen, und drücken Sie anschließend die Taste **Select**.
- 2 Gehen Sie mit ▲ oder ▼ auf [RX-Einstellung] und drücken Sie anschließend die Taste **Select**.
- 3 Vergewissern Sie sich, dass [Speich. RX-Modus] ausgewählt ist, und drücken Sie anschließend die Taste **Select**.
- 4 Gehen Sie mit ▲ oder ▼ auf [Aus] und drücken Sie anschließend die Taste **Select**.

Das Feld für die Eingabe des Passworts erscheint.



Wenn kein Passwort vorgegeben ist, wird der Speicherempfangsmodus deaktiviert.

- 5 Geben Sie das Passwort ein und drücken Sie dann erneut die Taste **Select**.

Damit ist der Speicherempfangsmodus deaktiviert.



Wenn Empfangskopien im Speicher abgelegt worden sind, werden diese jetzt ausgedruckt.

Weiterleitungseinstellungen vornehmen

- 1 Drücken Sie die Taste ▲ oder ▼, um [Einstellungen] auszuwählen, und drücken Sie anschließend die Taste **Select**.
- 2 Gehen Sie mit ▲ oder ▼ auf [RX-Einstellung], und drücken Sie anschließend die Taste **Select**.
- 3 Drücken Sie die Taste ▲ oder ▼, um [Weiterleiten] auszuwählen, und drücken Sie anschließend die Taste **Select**.

Die aktuelle Einstellung für [Weiterleiten] wird angezeigt.

- 4 Gehen Sie mit ▲ oder ▼ auf [Ein] oder [Ein + Ausdrucken], und drücken Sie anschließend die Taste **Select**.
- 5 Geben Sie ein Ziel ein oder wählen Sie einen Eintrag aus der Liste mit den Kurzwahlzielen.



*Um ein Kurzwahlziel auszuwählen, die Taste **Adressbuch** drücken, die Kurzwahlnummer eingeben und dann die Taste **Select** drücken.*



Es kann auch eine E-Mail-Adresse vereinbart werden.

- 6 Drücken Sie die Taste **Select**.

Das waren alle erforderlichen Weiterleitungseinstellungen.

***Faxdokumente
senden***

3



Grundlegende Bedienungsschritte

Dieser Abschnitt enthält grundlegende Informationen zum Senden von Faxdokumenten.



Es können Dokumente mit den nachfolgenden Papierformaten gefaxt werden.

- *Beim Scannen vom Vorlagenglas
Dokumentformat: A5/A4/Statement/Letter*
- *Bei Verwendung des ADF
Breite: 140 bis 216 mm
Länge: 148 bis 500 mm*

Faxdokumente aus dem ADF senden

Bei Einsatz des ADF können mehrere Seiten umfassende Vorlagen automatisch gescannt werden.



Legen Sie keine Originale ein, die miteinander verbunden sind, z. B. mit Büro- oder Heftklammern.



Legen Sie nicht mehr als 35 Blatt auf einmal ein, da sonst ein Originalstau auftreten und das Dokument oder das System beschädigt werden könnte.



Wenn das Original nicht korrekt eingelegt ist, wird es eventuell nicht korrekt eingezogen und es kann ein Originalstau auftreten oder das Dokument kann beschädigt werden.



Heben Sie die ADF-Abdeckung nicht an, während eingelegte Dokumente gescannt werden.

1 Drücken Sie die Taste **Fax**, um in den Faxmodus zu wechseln.



Wenn die Grundeinstellung ([Einstellungen] - [Geräteeinst.] - [Grundstellung]) auf [Fax] gesetzt ist, kann dieser Schritt übersprungen werden.

2 Vergewissern Sie sich, dass keine Vorlage auf dem Vorlagenglas liegt.

- 3 Legen Sie die Vorlage mit der bedruckten Seite nach oben in den ADF.

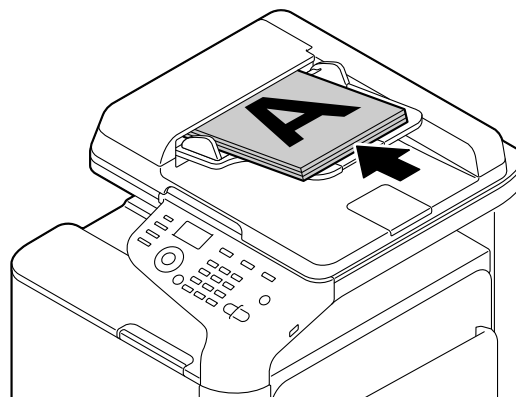

- 4 Stellen Sie die Vorlagenführungen auf die Größe der Vorlage ein.

- 5 Wählen Sie die Bildqualität der Vorlage aus.



Näheres zum Auswählen der Vorlagenqualität siehe "Bildqualität auswählen" auf Seite 3-8.

- 6 Wählen Sie die Faxnummer des Empfängers. Dazu stehen folgende Verfahren zur Auswahl:

- Direktwahl
- Adressbuchliste
- Kurzwahlfunktion
- Gruppenwahlfunktion
- Adressbuchfunktion
- Taste **Wahlwdh./Pause**



*Ausführliche Informationen zur Angabe des Empfängers finden Sie unter "Empfänger spezifizieren" auf Seite 3-10. Ausführliche Informationen zur Verwendung der Taste **Wahlwdh./Pause** finden Sie unter "Wahlwiederholungsfunktion benutzen" auf Seite 3-14.*



Mit der Funktion "Rundsenden" kann eine Übertragung auch an mehrere Empfänger erfolgen. Näheres zu einer Rundsende-Übertragung siehe "Fax an mehrere Empfänger senden (Rundsenden)" auf Seite 3-15.

- 7 Drücken Sie die Taste **Start**.
Die Vorlage wird gescannt und anschließend übertragen.



Durch Drücken der Taste **Stopp/Reset** kann der Sendevorgang angehalten werden. Daraufhin erscheint eine Meldung, in der eine Bestätigung des Abbruchbefehls angefordert wird. Wählen Sie [Ja] aus und drücken Sie anschließend die Taste **Select**.



Wenn [Faxfunktion] unter [Admin.Management]/[Kennworteinst.]/[Funk.-nr.] eingeschränkt wurde, geben Sie nach dem Drücken der **Start**-Taste die unter [Funk.-nr.] angegebene Nummer ein.



Wenn das Fax nicht übertragen werden konnte (weil beispielsweise der gewählte Teilnehmeranschluss besetzt war), versucht die automatische Wahlwiederholungsfunktion erneut, das Fax zu senden. Konnte das Fax mit Hilfe der automatischen Wahlwiederholungsfunktion nicht gesendet werden, wird ein Sendebericht gedruckt. Ausführliche Informationen hierzu finden Sie unter "Sendebericht" auf Seite 7-4.



Wenn Sie ein gescanntes und für eine Übertragung anstehendes Dokument oder ein Fax, das auf eine Wahlwiederholung wartet, löschen wollen, wählen Sie die Menüoption [Abbruch Reserviert] aus. Ausführliche Informationen hierzu finden Sie unter "In der Sende-Warteschlange befindliches Dokument löschen" auf Seite 3-27.



Wenn der Speicher fast voll ist, wird ein laufender Scanvorgang unterbrochen und eine Meldung angezeigt. Dann haben Sie die Wahl, entweder die Übertragung zu starten oder diesen Job abbrechen. Wenn der Job abgebrochen wird, werden die bereits eingelesenen Seiten dieses Jobs gelöscht. Wenn die Übertragung gestartet wird, werden alle bereits eingelesenen Dokumente gesendet. Sobald die gescannten Seiten übertragen worden sind, wird der unterbrochene Scanvorgang fortgesetzt.

Faxdokumente über das Vorlagenglas senden

- 1 Drücken Sie die Taste **Fax**, um in den Faxmodus zu wechseln.



Wenn die Grundeinstellung ([Einstellungen] - [Geräteeinst.] - [Grundstellung]) auf [Fax] gesetzt ist, kann dieser Schritt übersprungen werden.

- 2 Nehmen Sie alle Vorlagen aus dem ADF.



Beim Scannen über das Vorlagenglas dürfen keine Vorlagen im ADF liegen.

- 3 Klappen Sie den ADF hoch.

- 4 Legen Sie die Vorlage mit der bedruckten Seite nach unten auf das Vorlagenglas und richten Sie sie nach der Skala an der oberen und linken Seite des Vorlagenglases aus.

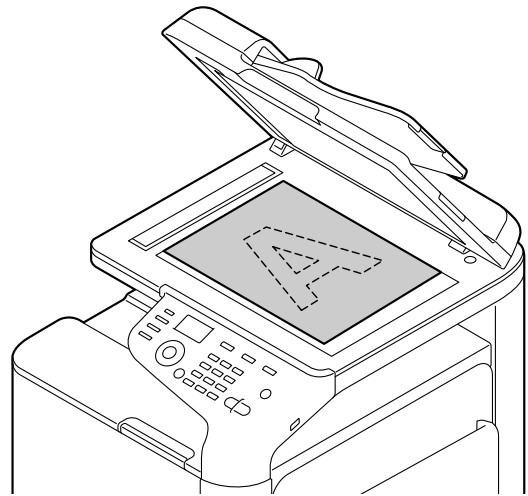

- 5 Schließen Sie den ADF vorsichtig.



Wenn Sie den ADF zu schnell schließen, kann das Blatt auf dem Vorlagenglas verschoben werden.

- 6 Wählen Sie die Bildqualität der Vorlage aus.



Näheres zum Auswählen der Vorlagenqualität siehe "Bildqualität auswählen" auf Seite 3-8.

- 7 Wählen Sie die Faxnummer des Empfängers. Dazu stehen folgende Verfahren zur Auswahl:

- Direktwahl
- Adressbuchliste
- Kurzwahlfunktion
- Gruppenwahlfunktion
- Adressbuchfunktionen
- Taste **Wahlwdh./Pause**



*Ausführliche Informationen zur Angabe des Empfängers finden Sie unter "Empfänger spezifizieren" auf Seite 3-10. Ausführliche Informationen zur Verwendung der Taste **Wahlwdh./Pause** finden Sie unter "Wahlwiederholungsfunktion benutzen" auf Seite 3-14.*



Mit der Funktion "Rundsenden" kann eine Übertragung auch an mehrere Empfänger erfolgen. Näheres zu einer Rundsende-Übertragung siehe "Fax an mehrere Empfänger senden (Rundsenden)" auf Seite 3-15.

8 Drücken Sie die Taste **Start**.
Daraufhin erscheint eine Meldung, in der eine Bestätigung des Scanbereichs angefordert wird.

9 Wenn der angezeigte Bereich gescannt werden soll, drücken Sie die Taste **Select**. Das Dokument wird gescannt.



*Wenn der angezeigte Scanbereich geändert werden soll, drücken Sie die Taste ▲ oder ▼ und wählen dann den gewünschten Scanbereich. Drücken Sie anschließend erneut die Taste **Select**, damit die Vorlage gescannt wird.*

10 Wenn mehrere Seiten über das Vorlagenglas gescannt werden sollen, warten Sie, bis die Meldung [Nächste Seite?] erscheint, legen dann eine neue Vorlage ein und drücken die Taste **Select**. Wenn die letzte Vorlage eingelesen worden ist, drücken Sie die Taste **Start**.
Die Vorlage wird gescannt und anschließend übertragen.



*Durch Drücken der Taste **Stopp/Reset** kann der Sendevorgang angehalten werden. Daraufhin erscheint eine Meldung, in der eine Bestätigung des Abbruchbefehls angefordert wird. Wählen Sie Ja und drücken Sie dann die Taste **Select**.*



*Wenn [Faxfunktion] unter [Admin.Management]/[Kennworteinst.]/[Funk.-nr.] eingeschränkt wurde, geben Sie nach dem Drücken der **Start**-Taste die unter [Funk.-nr.] angegebene Nummer ein.*



Wenn das Fax nicht übertragen werden konnte (weil beispielsweise der gewählte Teilnehmeranschluss besetzt war), versucht die automatische Wahlwiederholungsfunktion erneut, das Fax zu senden. Konnte das Fax mit Hilfe der automatischen Wahlwiederholungsfunktion nicht gesendet werden, wird ein Sendebericht gedruckt. Ausführliche Informationen hierzu finden Sie unter "Sendebericht" auf Seite 7-4.



Wenn Sie ein gescanntes und für eine Übertragung anstehendes Dokument oder ein Fax, das auf eine Wahlwiederholung wartet, löschen wollen, wählen Sie die Menüoption [Abbruch Reserviert] aus. Ausführliche Informationen hierzu finden Sie unter "In der Sende-Warteschlange befindliches Dokument löschen" auf Seite 3-27.



Wenn der Speicher fast voll ist, wird ein laufender Scanvorgang unterbrochen und eine Meldung angezeigt. Dann haben Sie die Wahl, entweder die Übertragung zu starten oder diesen Job abbrechen. Wenn der Job abgebrochen wird, werden die bereits eingelesenen Seiten dieses Jobs gelöscht. Wenn die Übertragung gestartet wird, werden alle bereits eingelesenen Dokumente gesendet. Sobald die gescannten Seiten übertragen worden sind, wird der unterbrochene Scanvorgang fortgesetzt.

Bildqualität auswählen

Sie können die Bildqualität einer Vorlage optimieren, bevor Sie sie als Fax übertragen.

Auswahl der Originalqualität

- 1 Gehen Sie mit ▲ oder ▼ auf die aktuell eingestellte Faxbildqualität und drücken Sie dann die Taste **Select**.



[Standard/Text], [Fein/Text], [Superfein/Text], [Standard/Foto], [Fein/Foto] oder [Superfein/Foto] sind je nach Einstellung für [TX-Einstellung] im Menü [Einstellungen] verfügbar.

- 2 Vergewissern Sie sich, dass [Qualität (Orig.)] ausgewählt ist, und drücken Sie dann die Taste **Select**.

- 3 Drücken Sie die Taste ▼ oder ▲, um die Qualität des Originals auszuwählen, und drücken Sie anschließend die Taste **Select**.



Wählen Sie die für die Vorlagen geeignete Auflösung.

- *[Standard/Text]: Wählen Sie diese Einstellung für handschriftliche Dokumente oder für Computerausdrucke.*
- *[Fein/Text]: Wählen Sie diese Einstellung für Dokumente mit klein gedrucktem Inhalt.*
- *[Superfein/Text]: Wählen Sie diese Einstellung für Dokumente mit klein gedrucktem Inhalt, beispielweise Zeitungen, sowie Dokumente mit detaillierten Abbildungen.*
- *[Standard/Foto]: Wählen Sie diese Einstellung für Bilddokumente mit Standardfotos.*
- *[Fein/Foto]: Wählen Sie diese Einstellung für Fotodokumente mit detaillierten Abbildungen.*
- *[Superfein/Foto]: Wählen Sie diese Einstellung für Fotodokumente mit besonders detaillierten Abbildungen.*



Bei automatischer Übertragung wird die Auflösung auf den Standardwert zurückgesetzt, sobald die Vorlage eingescannt worden ist. Bei manueller Übertragung erfolgt dieses Rücksetzen nach Beendigung des Sendevorgangs. Die Standardeinstellung kann geändert werden. Es empfiehlt sich, eine häufig benötigte Auflösung als Standardwert einzustellen. Ausführliche Informationen hierzu finden Sie unter "Menü TX-Einstellung" auf Seite 2-19.

Scandichte auswählen

- 1 Gehen Sie mit ▲ oder ▼ auf die aktuell eingestellte Faxbildqualität und drücken Sie dann die Taste **Select**.



[Standard/Text], [Fein/Text], [Superfein/Text], [Standard/Foto], [Fein/Foto] oder [Superfein/Foto] sind je nach Einstellung für [TX-Einstellung] im Menü [Einstellungen] verfügbar.

- 2 Drücken Sie die Taste ▲ oder ▼, um [Dichte] auszuwählen, und drücken Sie anschließend die Taste **Select**.
- 3 Gehen Sie mit ◀ oder ▶ auf eine Scandichte und drücken Sie dann die Taste **Select**.

Empfänger spezifizieren

Der Empfänger eines Faxdokuments kann auf mehrfache Weise spezifiziert werden.

- Direktwahl: Direkte Eingabe der Faxnummer.
- Adressbuchliste: Abruf eines in der Adressbuchliste gespeicherten Kurz- oder Gruppenwahlziels.
- Kurzwahlfunktion: Wahl eines Empfängers über eine gespeicherte Kurzwahlnummer.
- Gruppenwahlnummern: Abruf eines gespeicherten Gruppenwahlziels.
- Adressbuchfunktionen: Auflisten von oder Suchen nach Empfängern, die als Kurz- oder Gruppenwahlnummern programmiert sind, und anschließende Auswahl eines Empfängers.
- Taste **Wahlwdh./Pause**: Wahl der Nummer des zuletzt angewählten Empfängers.

Faxnummer direkt eingeben

1 Geben Sie die Faxnummer des Empfängers über die Tastatur ein.



*Für die Eingabe der Faxnummer stehen folgende Tasten zur Verfügung: die Zifferntasten (0 bis 9), * und #. Drücken Sie die Taste **Wahlwdh./Pause**, um "P" (Pause) einzugeben. Dies kann jedoch nicht vor der Faxnummer eingegeben werden.*



Wenn das Gerät mit einer TK-Anlage verbunden ist und die Amtskennziffer unter [Komm. Einstellung] angegeben wurde, geben Sie "#" ein, damit die Amtskennziffer automatisch gewählt wird.



*Um die eingegebene Nummer zu löschen, halten Sie die Taste **Zurück** eine Sekunde gedrückt oder drücken Sie die Taste **Stopp/Reset**.*

2 Drücken Sie die Taste **Select**.



Wenn [Faxnr. bestätig.] auf [Ein] gesetzt ist, geben Sie die Faxnummer zur Bestätigung erneut ein. Ausführliche Informationen über die Festlegung der Einstellungen für [Faxnr. bestätig.] finden Sie unter "Menü Admin.Management" auf Seite 2-12

3 Drücken Sie die Taste ▲ oder ▼, um [Beenden] auszuwählen, und drücken Sie anschließend die Taste **Select**.

Die Zielauswahl ist hiermit abgeschlossen.



*Um die gewählten Ziele zu löschen, drücken Sie die Taste **Stopp/Reset**.*

Adressbuchliste verwenden

Wenn häufig benötigte Kurz- und Gruppenwahlziele in der Adressbuchliste gespeichert sind, brauchen Sie nur die Taste **Adressbuch** und dann ▲ oder ▼ zu drücken, um schnell das gewünschte Ziel auszuwählen.



Das Ziel muss zuvor in der Adressbuchliste gespeichert worden sein. Ausführliche Informationen hierzu finden Sie unter "Ziele in der Adressbuchliste speichern" auf Seite 6-3.

1 Drücken Sie die Taste **Adressbuch**.



*Die Taste **Adressbuch** kann verwendet werden, wenn der Hauptbildschirm oder [Kann Adr.-Buch verw] angezeigt wird.*

2 Gehen Sie mit ▲ oder ▼ auf das gewünschte Ziel und drücken Sie dann die Taste **Select**.



*Wenn Ihnen bei der Zielauswahl ein Fehler unterläuft, können Sie die Taste **Zurück** und anschließend die Taste **Adressbuch** drücken, um ein anderes Ziel zu wählen.*

3 Drücken Sie erneut die Taste **Select**.

4 Drücken Sie die Taste ▲ oder ▼, um [Beenden] auszuwählen, und drücken Sie anschließend die Taste **Select**.

Die Zielauswahl ist hiermit abgeschlossen.



Bei Auswahl eines Gruppenwahlziels werden mehrere Ziele angegeben.



*Um die gewählten Ziele zu löschen, drücken Sie die Taste **Stopp/Reset**.*

Kurzwahlfunktion benutzen

Wenn Sie die Faxnummer eines Empfängers unter einer Kurzwahlnummer gespeichert haben, können Sie die betreffende Nummer durch Eingabe der entsprechenden Kurzwahl wählen.



Dazu muss die Faxnummer des Empfängers zuvor unter einer Kurzwahl gespeichert worden sein. Ausführliche Informationen hierzu finden Sie unter "Ein Kurzwahlziel speichern" auf Seite 6-5.

1 Drücken Sie zweimal die Taste **Adressbuch**.



*Die Taste **Adressbuch** kann verwendet werden, wenn der Hauptbildschirm oder [Kann Adr.-Buch verw] angezeigt wird.*

2 Geben Sie die Kurzwahlnummer (1-220) über den numerischen Tastenblock ein und drücken Sie dann die Taste **Select**.



Wenn Ihnen bei der Eingabe ein Fehler unterläuft, können Sie die Taste **Zurück** drücken und anschließend die korrekte Kurzwahlnummer eingeben.



Wenn für die eingegebene Kurzwahlnummer keine Faxnummer gespeichert ist, wird die Meldung [Keine Fax-Nr.] angezeigt. Wenn für die eingegebene Kurzwahlnummer kein Empfänger gespeichert ist, wird außerdem die Meldung [Nicht gespeichert!] angezeigt. Geben Sie eine Kurzwahlnummer ein, für die eine Faxnummer programmiert ist.

3 Wenn [OK=Select] angezeigt wird, drücken Sie die Taste **Select** erneut.

4 Drücken Sie die Taste ▲ oder ▼, um [Beenden] auszuwählen, und drücken Sie anschließend die Taste **Select**.

Die Zielauswahl ist hiermit abgeschlossen.



Um die gewählten Ziele zu löschen, drücken Sie die Taste **Stopp/Reset**.

Listenfunktion des Adressbuchs nutzen

Wenn Sie die Rufnummer eines Empfängers als Kurz- oder Gruppenwahlnummer gespeichert haben, können Sie die Nummer dieses Empfängers über die Listen- oder Suchfunktion des Adressbuchs ermitteln.

Gehen Sie wie nachfolgend beschrieben vor, um einen Empfänger über die Listenfunktion des Adressbuchs zu suchen.

1 Drücken Sie viermal die Taste **Adressbuch**.



Die Taste **Adressbuch** kann verwendet werden, wenn die Hauptanzeige oder [Kann Adr.-Buch verw] angezeigt wird.

2 Vergewissern Sie sich, dass [Liste] ausgewählt ist, und drücken Sie dann die Taste **Select**.

Die Liste mit den programmierten Kurz- Gruppenwahlnummern wird angezeigt.

3 Gehen Sie mit ▲ oder ▼ auf das gewünschte Ziel und drücken Sie dann die Taste **Select**.



Wenn Ihnen bei der Zielauswahl ein Fehler unterlaufen ist, drücken Sie die Taste **Zurück** und führen den Vorgang ab Schritt 1 erneut aus.

4 Wenn [OK=Select] angezeigt wird, drücken Sie die Taste **Select** erneut.

5 Drücken Sie die Taste ▲ oder ▼, um [Beenden] auszuwählen, und drücken Sie anschließend die Taste **Select**.



Um die gewählten Ziele zu löschen, drücken Sie die Taste **Stopp/Reset**.

Suchfunktion des Adressbuchs nutzen

Wenn Sie die Rufnummer eines Empfängers als Kurz- oder Gruppenwahlnummer gespeichert haben, können Sie die Nummer dieses Empfängers über die Listen- oder Suchfunktion des Adressbuchs ermitteln.

Gehen Sie wie nachfolgend beschrieben vor, um einen Empfänger über die Suchfunktion des Adressbuchs zu suchen.

- 1 Drücken Sie viermal die Taste **Adressbuch**.



*Die Taste **Adressbuch** kann verwendet werden, wenn die Hauptanzeige oder [Kann Adr.-Buch verw] angezeigt wird.*

- 2 Drücken Sie die Taste ▲ oder ▼, um [Suchen] auszuwählen, und drücken Sie anschließend die Taste **Select**.

Daraufhin erscheint eine Anzeige, in der Sie den zu suchenden Text eingeben können.

- 3 Geben Sie über die Zifferntasten des numerischen Tastenblocks die ersten Zeichen des programmierten Empfängernamens ein.



Geben Sie den unter der Kurz- oder Gruppenwahlnummer programmierten Namen ein. Näheres zur Eingabe von Text siehe "Eingeben von Text" auf Seite 9-4.



Eingegeben werden können bis zu 10 Zeichen lange Texte.

- 4 Drücken Sie die Taste **Select**.

Die mit dem in Schritt 3 eingegebenen Text beginnenden Namen werden angezeigt.



Wenn keine mit dem eingegebenen Text beginnenden Namen gefunden werden, wird [Nicht gefunden] angezeigt.

- 5 Gehen Sie mit ▲ oder ▼ auf das gewünschte Ziel und drücken Sie dann die Taste **Select**.



*Wenn der gewünschte Empfängername in den Suchergebnissen nicht angezeigt wird, drücken Sie die Taste **Zurück**. Daraufhin erscheint wieder die Anzeige, in die Sie eine anderen Suchtext eingeben können.*

- 6 Wenn [OK=Select] angezeigt wird, drücken Sie die Taste **Select** erneut.

- 7 Drücken Sie die Taste ▲ oder ▼, um [Beenden] auszuwählen, und drücken Sie anschließend die Taste **Select**.



*Um die gewählten Ziele zu löschen, drücken Sie die Taste **Stopp/Reset**.*

Wahlwiederholungsfunktion benutzen

Wenn Sie ein Fax an die zuletzt gewählte Nummer senden wollen, brauchen Sie lediglich die Taste **Wahlwdh./Pause** zu betätigen, um die Faxnummer abzurufen.

- 1 Drücken Sie die Taste **Wahlwdh./Pause**. Vergewissern Sie sich, dass die gewünschte Faxnummer im Display angezeigt wird.

Mehrere Empfänger spezifizieren

Sie können ein Fax in einem Übertragungsvorgang an mehrere Empfänger senden. Dabei haben Sie folgende zwei Möglichkeiten.

- Gruppenwahlfunktion
- Rundsendefunktion

Fax an mehrere Empfänger senden (Rundsenden)

Geben Sie mehrere Ziele direkt ein oder wählen Sie die gewünschten Empfänger aus diesen Quellen: Adressbuchliste, Kurzwahlziele oder Adressbuch.



Es können maximal 236 Ziele gleichzeitig spezifiziert werden. Maximal 16 Ziele können durch Direktwahl angegeben werden.



Im Sendebereich kann geprüft werden, ob das Fax an alle Empfänger gesendet wurde. Näheres zu Sendebereichen siehe "Ergebnis von Sende-/Empfangsvorgängen im Display überprüfen" auf Seite 7-3 und "Berichte und Listen" auf Seite 7-4.

- 1 Legen Sie das gewünschte Dokument ein.
- 2 Wählen Sie gegebenenfalls die Bildqualität aus.



Ausführliche Informationen hierzu finden Sie unter "Bildqualität auswählen" auf Seite 3-8.

- 3 Geben Sie die Faxnummer des Empfängers ein.
 - Direktwahl: Geben Sie die Faxnummer des Empfängers über die Zifferntasten ein. Drücken Sie die Taste **Select**.
 - Adressbuchliste (einschließlich Gruppenwahlziele): Drücken Sie die Taste **Adressbuch**, geben Sie mit der Taste **▲** oder **▼** die Nummer des gewünschten Kurz- oder Gruppenwahlziels an und bestätigen Sie Ihre Auswahl mit der Taste **Select**. Drücken Sie dann erneut die Taste **Select**.
 - Kurzwahlnummern: Drücken Sie zweimal die Taste **Adressbuch**, geben Sie Nummer des gewünschten Kurzwahlziels über den numerischen Tastenblock ein und bestätigen Sie Ihre Auswahl mit der Taste **Select**. Drücken Sie dann erneut die Taste **Select**.
 - Gruppenwahlnummern: Drücken Sie dreimal die Taste **Adressbuch**, geben Sie Nummer des gewünschten Gruppenwahlziels über den numerischen Tastenblock ein und bestätigen Sie Ihre Auswahl mit der Taste **Select**. Drücken Sie dann erneut die Taste **Select**.

- Adressbuch: Drücken Sie viermal die Taste **Adressbuch** und verwenden Sie anschließend die Listen- oder Suchfunktion für die Suche nach dem gewünschten Ziel. (Ausführliche Informationen finden Sie unter "Listenfunktion des Adressbuchs nutzen" auf Seite 3-12 oder "Suchfunktion des Adressbuchs nutzen" auf Seite 3-13.) Drücken Sie anschließend die Taste **Select**.

4 Um ein Ziel hinzuzufügen, stellen Sie sicher, dass [Hinzufügen] gewählt ist, und drücken Sie dann die Taste **Select**. Wiederholen Sie Schritt 3 so lange, bis Sie alle gewünschten Ziele angegeben haben.

- Um die Zielauswahl abzuschließen, wählen Sie [Beenden] aus und drücken dann die Taste **Select**.
- Um die angegebenen Ziele zu prüfen, wählen Sie [Kontrol./bearbeit.] aus. Nach Überprüfung aller Ziele drücken Sie die Taste **Zurück**.
- Um ein Ziel zu löschen, gehen Sie wie folgt vor: Wählen Sie das zu löschende Ziel mit ▲ oder ▼ (nach Überprüfung aller Ziele mit [Kontrol./bearbeit.]) aus und drücken dann die Taste **Stopp/Reset**. Wenn eine Meldung angezeigt wird, in der eine Bestätigung der Löschung des Ziels angefordert wird, wählen Sie [Ja] und drücken dann die Taste **Select**, um das betreffende Ziel zu löschen. Nach dem Löschen des Ziels drücken Sie die Taste **Zurück**.



*Die Taste **Adressbuch** kann verwendet werden, wenn die Hauptanzeige oder [Kann Adr.-Buch verw] angezeigt wird.*

5 Drücken Sie die Taste **Start**.

Die Vorlage wird gescannt und anschließend übertragen.



*Durch Drücken der Taste **Stopp/Reset** kann der Sendevorgang angehalten werden. Daraufhin erscheint eine Meldung, in der eine Bestätigung des Abbruchbefehls angefordert wird. Wählen Sie [Ja] aus und drücken Sie anschließend die Taste **Select**. Durch diese Bestätigung werden alle Empfänger gelöscht.*



*Wenn [Faxfunktion] unter [Admin.Management]/[Kennworteinst.]/[Funk.-nr.] eingeschränkt wurde, geben Sie nach dem Drücken der **Start**-Taste die unter [Funk.-nr.] angegebene Nummer ein.*

Fax an mehrere Empfänger senden (Gruppenwahl)

Über ein Gruppenwahlziel können mehrere Ziele gleichzeitig ausgewählt werden.



Hierfür müssen zuvor mehrere Ziele als Gruppenwahlziel gespeichert worden sein. Ausführliche Informationen hierzu finden Sie unter "Ein Gruppenwahlziel speichern" auf Seite 6-9.

1 Drücken Sie dreimal die Taste **Adressbuch**.



*Die Taste **Adressbuch** kann verwendet werden, wenn die Hauptanzeige oder [Kann Adr.-Buch verw] angezeigt wird.*

2 Geben Sie die Gruppenwahlnummer (1-20) über den numerischen Tastenblock ein und drücken Sie dann die Taste **Select**.



*Wenn Ihnen bei der Eingabe ein Fehler unterläuft, können Sie die Taste **Zurück** drücken und anschließend die korrekte Gruppenwahlnummer eingeben.*



Wenn für die eingegebene Gruppenwahlnummer keine Faxnummer gespeichert ist, wird die Meldung [Keine Fax-Nr.] angezeigt. Wenn für die eingegebene Gruppenwahlnummer kein Empfänger gespeichert ist, wird außerdem die Meldung [Nicht gespeichert!] angezeigt. Geben Sie eine Gruppenwahlnummer ein, für die eine Faxnummer programmiert ist.

3 Wenn [OK=Select] angezeigt wird, drücken Sie die Taste **Select** erneut.

4 Drücken Sie die Taste ▲ oder ▼, um [Beenden] auszuwählen, und drücken Sie anschließend die Taste **Select**.



*Um die gewählten Ziele zu löschen, drücken Sie die Taste **Stopp/Reset**.*

5 Drücken Sie die Taste **Start**.

Die Vorlage wird gescannt und anschließend übertragen.



*Durch Drücken der Taste **Stopp/Reset** kann der Sendevorgang angehalten werden. Daraufhin erscheint eine Meldung, in der eine Bestätigung des Abbruchbefehls angefordert wird. Wählen Sie [Ja] aus und drücken Sie anschließend die Taste **Select**. Durch diese Bestätigung werden alle Empfänger gelöscht.*



*Wenn [Faxfunktion] unter [Admin.Management]/[Kennworteinst.]/[Funk.-nr.] eingeschränkt wurde, geben Sie nach dem Drücken der **Start**-Taste die unter [Funk.-nr.] angegebene Nummer ein.*

Faxdokument zeitversetzt senden (Zeitversetzte Übertragung)

Eine Vorlage kann gescannt und im Speicher abgelegt werden, um zu einem programmierten Zeitpunkt gesendet zu werden. Dank dieser Funktion können Sie Faxdokumente zeitversetzt senden, um günstigere Fernsprechartarife zu nutzen.



Wenn mehrere Dokumente zu einer bestimmten Uhrzeit an ein und dasselbe Ziel übermittelt werden sollen, bietet es sich an, diese Übertragung im Stapelbetrieb durchzuführen, da hierfür nur eine Verbindung erforderlich ist.



Das Faxdokument kann nur dann zu der angegebenen Zeit gesendet werden, wenn im Gerät ordnungsgemäß die aktuelle Uhrzeit programmiert ist. Einzelheiten zur Eingabe der Uhrzeit siehe "Menü Admin.Management" auf Seite 2-12.



Die zeitversetzte Übertragung kann mit einem Rundsendevorgang kombiniert werden.

- 1 Legen Sie das gewünschte Dokument ein.
- 2 Wählen Sie gegebenenfalls die Bildqualität aus.



Ausführliche Informationen hierzu finden Sie unter "Bildqualität auswählen" auf Seite 3-8.

- 3 Drücken Sie die Taste ▲ oder ▼, um [Timer TX] auszuwählen, und drücken Sie anschließend die Taste **Select**.
Der Bildschirm [Timer Sendeeinst.] wird angezeigt.
- 4 Geben Sie über die Zifferntasten des numerischen Tastenblocks den gewünschten Übertragungszeitpunkt ein und drücken Sie dann die Taste **Select**.



Die Uhrzeit wird im 24-Stunden-Format angegeben.



*Soll die Uhrzeit geändert werden, drücken Sie die Taste **Zurück** und geben dann die korrekte Zeit ein.*

- 5 Geben Sie die Faxnummer des Empfängers ein.



Siehe "Empfänger spezifizieren" auf Seite 3-10.



*Für Rundsende-Übertragungen an mehrere Ziele siehe "Fax an mehrere Empfänger senden (Rundsenden)" auf Seite 3-15. Nachdem alle Empfänger angegeben wurden, starten Sie den Scanvorgang durch Drücken der Taste **Start**. Nach Abschluss des Scanvorgangs wechselt das Gerät in den Bereitzustand.*



Wenn die spezifizierte Kurzwahlnummer mit Stapelübertragungseinstellungen gespeichert wurde, wird das Fax gesendet zu der für die Stapelübertragung angegebenen Uhrzeit gesendet.

6 Drücken Sie die Taste **Start**, um den Scanvorgang zu starten. Danach ist das Gerät für eine zeitversetzte Übertragung bereit.

T erscheint im Display, um zu signalisieren, dass das Gerät für eine zeitversetzte Übertragung bereit ist.



Um eine zeitversetzte Übertragung abubrechen bzw. zu löschen, wählen Sie [Abbruch Reserviert]. Ausführliche Informationen hierzu finden Sie unter "In der Sende-Warteschlange befindliches Dokument löschen" auf Seite 3-27.

Im Stapelbetrieb senden

Mehrere Dokumente können gescannt und im Gerätespeicher abgelegt werden, um sie zu einer bestimmten Uhrzeit an ein und dasselbe Ziel zu übermitteln.



Im Menü [Einstellungen] müssen die Einstellungen für die Stapelübertragung (Übertragungszeit) vorab zusammen mit einer Kurzwahlnummer gespeichert werden. Ausführliche Informationen hierzu finden Sie unter "Kurzwahlfunktion benutzen" auf Seite 3-11.

- 1 Legen Sie das gewünschte Dokument ein.
- 2 Wählen Sie gegebenenfalls die Bildqualität aus.



Ausführliche Informationen hierzu finden Sie unter "Bildqualität auswählen" auf Seite 3-8.

- 3 Wählen Sie die Stapelübertragungsziele in der Adressbuchliste oder spezifizieren sie die entsprechenden Kurzwahlnummern.



Näheres zur Zielauswahl in der Adressbuchliste siehe "Adressbuchliste verwenden" auf Seite 3-11.



Näheres zur Zielangabe über die zugehörigen Kurzwahlnummern siehe "Kurzwahlfunktion benutzen" auf Seite 3-11.

- 4 Drücken Sie die Taste **Start**, um den Scanvorgang zu starten. Danach ist das Gerät für eine zeitversetzte Übertragung bereit.

T erscheint im Display, um zu signalisieren, dass das Gerät für eine zeitversetzte Übertragung bereit ist.



Um eine Stapelübertragung abubrechen bzw. zu löschen, wählen Sie [Abbruch Reserviert]. Ausführliche Informationen hierzu finden Sie unter "In der Sende-Warteschlange befindliches Dokument löschen" auf Seite 3-27.

Speicherübertragung und Direktübertragung

Das Gerät unterstützt zwei Verfahren für das Versenden von Dokumenten: Speicherübertragung und Direktübertragung.

Speicherübertragung

Bei diesem Verfahren startet die Faxübertragung, sobald das gesamte Dokument gescannt und im Speicher abgelegt wurde. Die Gesamt-Seitenzahl wird automatisch zusammen mit der Seitenzahl in der Kopfzeile ausgedruckt. Es kann jedoch zu einem Speicherüberlauf kommen, wenn das Dokument zu viele Seiten enthält oder wenn aufgrund der hohen Bildqualität (Auflösung) zu viele Daten anfallen.

Direktübertragung

Bei diesem Verfahren erfolgt die Übertragung in Echtzeit in der angegebenen Zielreihenfolge. Wenn ein Dokument viele Seiten enthält, kann das Fax dank dieses Verfahrens übermittelt werden, ohne dass der Speicher überläuft.



Standardmäßig ist [Speichersenden] (d. h. die Speicherübertragung) ausgewählt. Die Standardeinstellung kann jedoch bei Bedarf im Menü [Einstellungen] geändert werden. Ausführliche Informationen hierzu finden Sie unter "Menü TX-Einstellung" auf Seite 2-19.

Übertragungsverfahren ändern

Die Standardeinstellung für das Übertragungsverfahren kann vorübergehend geändert werden.

- 1 Legen Sie das gewünschte Dokument ein.
- 2 Wählen Sie gegebenenfalls die Bildqualität aus.



Ausführliche Informationen hierzu finden Sie unter "Bildqualität auswählen" auf Seite 3-8.

- 3 Gehen Sie mit ▲ oder ▼ auf das aktuell ausgewählte Übertragungsverfahren und drücken Sie dann die Taste **Select**.
Der Bildschirm [Sendemodus] wird angezeigt.



Wurde die Speicherübertragung als Standardeinstellung angegeben, wird [Speichersenden] angezeigt. Wurde die Direktübertragung als Standardeinstellung angegeben, wird [Direktes senden] angezeigt.

4 Gehen Sie mit ▲ oder ▼ auf das gewünschte Übertragungsverfahren und drücken Sie dann die Taste **Select**.

5 Geben Sie die Faxnummer des Empfängers ein.



Siehe "Empfänger spezifizieren" auf Seite 3-10.



Für Rundsende-Übertragungen an mehrere Ziele siehe "Fax an mehrere Empfänger senden (Rundsenden)" auf Seite 3-15.

6 Drücken Sie die Taste **Start**, damit die Vorlage gescannt und übertragen wird.



*Durch Drücken der Taste **Stopp/Reset** kann der Sendevorgang angehalten werden. Daraufhin erscheint eine Meldung, in der eine Bestätigung des Abbruchbefehls angefordert wird. Wählen Sie [Ja] aus und drücken Sie anschließend die Taste **Select**.*



*Wenn [Faxfunktion] unter [Admin.Management]/[Kennworteinst.]/[Funk.-nr.] eingeschränkt wurde, geben Sie nach dem Drücken der **Start**-Taste die unter [Funk.-nr.] angegebene Nummer ein.*



Bei automatischer Übertragung wird das Übertragungsverfahren auf den Standardwert zurückgesetzt, sobald die Vorlage eingescannt worden ist. Bei manueller Übertragung erfolgt dieses Rücksetzen nach Beendigung des Sendevorgangs. Dies bietet sich an, wenn das am häufigsten verwendete Übertragungsverfahren als Standardeinstellung gewählt wurde. Ausführliche Informationen hierzu finden Sie unter "Menü TX-Einstellung" auf Seite 2-19.

Faxdokumente manuell senden

Faxdokumente nach einem Telefongespräch manuell senden

Wenn das Gerät an ein Telefon angeschlossen ist und ein und dieselbe Leitung für Telefongespräche und Faxübertragungen benutzt wird, kann eine Vorlage im Anschluss an ein Telefongespräch mit dem Empfänger gesendet werden.

Das empfiehlt sich insbesondere dann, wenn dem Empfänger die Faxübertragung angekündigt werden soll.

1 Legen Sie die Vorlage in den ADF.



Wenn Sie ein Faxdokument manuell senden, die Vorlage in den ADF legen. Wird die Vorlage auf das Vorlagenglas gelegt, erscheint eine Fehlermeldung.



Einzelheiten zum Einlegen von Vorlagen in den ADF siehe "Faxdokumente aus dem ADF senden" auf Seite 3-2.

2 Wählen Sie gegebenenfalls die Bildqualität aus.



Ausführliche Informationen hierzu finden Sie unter "Bildqualität auswählen" auf Seite 3-8.

3 Nehmen Sie den Hörer ab und prüfen Sie, ob der Wählton zu hören ist.

4 Wählen Sie die Faxnummer des Empfängers über das Telefon.



Sie können die Faxnummer des Empfängers auch über die Zifferntasten des numerischen Tastenblocks im Bedienfeld dieses Geräts eingeben.



Wenn als Wahlverfahren "Impuls" gewählt wurde, die Taste ✖ drücken, um vorübergehend zum Tonwahlverfahren (Ton) zu wechseln.

5 Im Anschluss an das Telefongespräch muss der Empfänger die Taste für den Start den Empfangsvorgangs drücken.

Sobald das Gerät empfangsbereit ist, ertönt ein akustisches Signal.

6 Drücken Sie die Taste **Start**, damit die Vorlage gescannt und übertragen wird.

7 Legen Sie den Hörer wieder auf.



Durch Drücken der Taste **Stopp/Reset** kann der Sendevorgang angehalten werden. Daraufhin erscheint eine Meldung, in der eine Bestätigung des Abbruchbefehls angefordert wird. Wählen Sie **[Ja]** aus und drücken Sie anschließend die Taste **Select**.



Wenn **[Faxfunktion]** unter **[Admin.Management]/[Kennworteinst.]/[Funk.-nr.]** eingeschränkt wurde, geben Sie nach dem Drücken der **Start**-Taste die unter **[Funk.-nr.]** angegebene Nummer ein.

Faxdokumente mit der Taste "Aufgelegt" manuell senden

1 Legen Sie die Vorlage in den ADF.



Wenn Sie ein Faxdokument manuell senden, die Vorlage in den ADF legen. Wird die Vorlage auf das Vorlagenglas gelegt, erscheint eine Fehlermeldung.



Einzelheiten zum Einlegen von Vorlagen in den ADF siehe "Faxdokumente aus dem ADF senden" auf Seite 3-2.

2 Wählen Sie gegebenenfalls die Bildqualität aus.



Ausführliche Informationen hierzu finden Sie unter "Bildqualität auswählen" auf Seite 3-8.

3 Drücken Sie die Taste **Aufgelegt**.

4 Geben Sie die Faxnummer des Empfängers ein.



*Die mit gespeicherten Zielen belegten Tasten können benutzt werden, auch wenn die Taste **Aufgelegt** betätigt wurde. Ausführliche Informationen hierzu finden Sie unter "Empfänger spezifizieren" auf Seite 3-10. (Gruppenwahlziele können nicht angegeben werden.)*



Wenn als Wahlverfahren "Impuls" gewählt wurde, die Taste ✖ drücken, um vorübergehend zum Tonwahlverfahren (Ton) zu wechseln.

5 Drücken Sie die Taste **Start**, damit die Vorlage gescannt und übertragen wird.



*Durch Drücken der Taste **Stopp/Reset** kann der Sendevorgang angehalten werden. Daraufhin erscheint eine Meldung, in der eine Bestätigung des Abbruchbefehls angefordert wird. Wählen Sie [Ja] aus und drücken Sie anschließend die Taste **Select**.*



*Wenn [Faxfunktion] unter [Admin.Management]/[Kennworteinst.]/[Funk.-nr.] eingeschränkt wurde, geben Sie nach dem Drücken der **Start**-Taste die unter [Funk.-nr.] angegebene Nummer ein.*

Fax an eine Kombination von Faxnummern senden (Kettenwahl)

Bei der Spezifikation der Empfänger lassen sich mehrere Faxnummern kombinieren. Dieses Verfahren wird als "Kettenwahl" bezeichnet.

Beispiel: Wenn die Telefonnummer und die Nebenstellenummer eines Empfängers als unterschiedliche Kurzwahlziele gespeichert sind, kann die Faxnummer des Empfängers durch Kombination dieser beiden Nummern spezifiziert werden.

1 Legen Sie das gewünschte Dokument ein.

2 Wählen Sie gegebenenfalls die Bildqualität aus.



Ausführliche Informationen hierzu finden Sie unter "Bildqualität auswählen" auf Seite 3-8.

3 Drücken Sie die Taste **Aufgelegt**.

4 Geben Sie die erste Nummer direkt ein bzw. wählen Sie diese Nummer aus der Adressbuchliste oder den Kurzwahlzielen.



Siehe "Empfänger spezifizieren" auf Seite 3-10.

5 Geben Sie die zweite Nummer direkt ein bzw. wählen Sie diese Nummer aus der Adressbuchliste oder den Kurzwahlzielen.

6 Drücken Sie die Taste **Start**, damit die Vorlage gescannt und übertragen wird.



*Durch Drücken der Taste **Stopp/Reset** kann der Sendevorgang angehalten werden. Daraufhin erscheint eine Meldung, in der eine Bestätigung des Abbruchbefehls angefordert wird. Wählen Sie [Ja] aus und drücken Sie anschließend die Taste **Select**.*



*Wenn [Faxfunktion] unter [Admin.Management]/[Kennworteinst.]/[Funk.-nr.] eingeschränkt wurde, geben Sie nach dem Drücken der **Start**-Taste die unter [Funk.-nr.] angegebene Nummer ein.*

In der Sende-Warteschlange befindliches Dokument löschen

Von den gespeicherten Vorlagen, die im Speicher auf ihren Übertragungszeitpunkt warten, kann eine bestimmte Vorlage ausgewählt und gelöscht werden.

- 1 Gehen Sie mit den Tasten ▲ oder ▼ auf [Abbruch Reserviert] und drücken Sie dann die Taste **Select**.
Der Bildschirm [Abbruch Reserviert] wird angezeigt.



Wenn keine Aufträge im Speicher warten, wird die Meldung Nicht angezeigt.

- 2 Gehen Sie mit den Tasten ▲ oder ▼ auf den zu löschenden Auftrag.



Folgende Auftragsarten werden angezeigt.

- *[Speicher]: Normale im Speicher wartende Übertragung*
- *[Rundsenden]: Rundsende-Übertragung*
- *[Timer TX]: Zeitversetzte Übertragung (Fax)*
- *[Weiterleiten]: Übertragung weiterleiten*



*Der Empfänger des angezeigten Rundsende-Auftrags kann durch Drücken der Taste ► angezeigt werden. Danach die Taste **Zurück** drücken, um zur vorherigen Anzeige zurückzukehren.*

- 3 Drücken Sie die Taste **Select**.
Es erscheint eine Meldung, in der Sie auffordert werden, die Auftragslöschung zu bestätigen.
- 4 Vergewissern Sie sich, dass [Ja] ausgewählt ist, und drücken Sie dann die Taste **Select**.
Der Auftrag wird gelöscht.

Die Fax-Kopfzeile

Ist im Menü Kopfzeile der Druck von senderbezogenen Informationen aktiviert, können bei der empfängerseitigen Ausgabe des Faxdokuments Angaben wie Name und Faxnummer des Senders, Datum und Uhrzeit der Übertragung, Nummer der Sitzung und die Seitenzahl gedruckt werden.

In der Kopfzeile wird Folgendes angezeigt.

Information	Beschreibung
Datum/Uhrzeit der Übertragung	Der Zeitpunkt (Datum und Uhrzeit), an dem das Fax gesendet wurde. Die Uhrzeit wird im 24-Stunden-Format angegeben.
Faxnummer	Faxnummer des Teilnehmers, der das Fax gesendet hat.
Absendername	Name des Teilnehmers, der das Fax gesendet hat.
Nummer der Sitzung	Die Sitzungsnummer, die zur Verwaltung des gesendeten Faxdokuments benutzt wird.
Seitenzahl	Seitenzahl der jeweiligen Faxseite. Diese wird in folgendem Format angegeben: Seitenzahl/Gesamt-Seitenzahl.  <i>Bei einer Faxübertragung mit Verwendung des Telefons, bei Verwendung der Taste Aufgelegt oder bei einer direkten Übertragung erscheint die Gesamt-Seitenzahl nicht.</i>



Um die Kopfzeile zu drucken, geben Sie im Menü [Einstellungen] unter [Admin. Management]/[Anwendereinst.] die Absendereinstellungen an und wählen Sie dann für [TX-Einstellung]/[Kopfzeile] die Option [Ein] aus. Einzelheiten hierzu siehe "Menü TX-Einstellung" auf Seite 2-19.

***Faxen am
Computer
(PC-FAX)***

4

Faxdokumente direkt am Computer senden (PC-FAX)

Faxdokumente können auch direkt vom Computer aus versendet werden, anstatt sie zunächst auszudrucken und dann für den Faxversand in das Gerät einzulegen.



Um den PC-FAX-Betrieb nutzen zu können, muss zuerst der Faxtreiber geladen werden. Ausführliche Informationen zum Installieren des Treibers finden Sie in der [Installationsanleitung].



Der Faxtreiber unterstützt nicht IPP (Internet Printing Protocol).

PC-FAX-Einstellungen

Allgemeine Schaltflächen

Die nachfolgend beschriebenen Schaltflächen erscheinen in allen Registern.

- [OK]: Hier klicken, um das Dialogfenster "Druckeinstellungen" zu schließen und eventuell vorgenommene Änderungen zu speichern.
- [Abbrechen]: Hier klicken, um das Dialogfenster "Druckeinstellungen" zu schließen, ohne eventuell vorgenommene Änderungen zu speichern.
- [Übernehmen]: Hier klicken, um alle Änderungen zu speichern, ohne das Dialogfenster "Druckeinstellungen" zu schließen.
- [Hilfe]: Hier klicken, um Hilfeinformationen aufzurufen.

Register "Einstellungen"

Im Register "Einstellungen" können Sie:

- Das Papierformat spezifizieren
- Die Papierausrichtung spezifizieren
- Die Auflösung spezifizieren

Register "Senderdaten"

Im Register "Senderdaten" können Sie:

- Senderdaten eingeben (z. B. den Namen und die Faxnummer des Absenders)

Das Register "Adressbuch"

Im Register "Adressbuch" können Sie:

- Häufig verwendete Ziele speichern
- Mehrere häufig verwendete Ziele speichern
- Empfängerdaten bearbeiten/löschen
- Empfängerdaten importieren/exportieren



Die zu Gruppen registrierten Informationen können nicht exportiert werden.

PC-FAX-Einstellungen anzeigen

Windows 7/Server 2008 R2

- 1 Klicken Sie im Menü [Start] auf den Eintrag [Geräte und Drucker], um das Verzeichnis [Geräte und Drucker] zu öffnen.
- 2 Klicken Sie mit der rechten Maustaste auf das Druckersymbol [Color MF24-2 (FAX)] und wählen Sie dann [Druckeinstellungen].



Wenn das Druckersymbol [Color MF24-2] anstelle des Drucker-symbols [Color MF24-2 (FAX)] im Verzeichnis [Geräte und Druk-ker] erscheint, klicken Sie mit der rechten Maustaste auf das Druckersymbol [Color MF24-2], wählen Sie [Druckeinstellungen] aus und klicken Sie dann auf [Color MF24-2 (FAX)].

Windows Vista/Server 2008

- 1 Rufen Sie über das Menü [Start] die [Systemsteuerung] auf; klicken Sie hier auf [Hardware und Sound] und wählen Sie [Drucker].
- 2 Klicken Sie mit der rechten Maustaste auf das Druckersymbol [Color MF24-2 (FAX)] und wählen Sie dann [Druckeinstellungen].

Windows XP Home Edition

- 1 Rufen Sie über das Menü [Start] die [Systemsteuerung] auf; wählen Sie hier die Option [Drucker und andere Hardware] und klicken Sie dann auf [Drucker und Faxgeräte], um den gleichnamigen Ordner zu öffnen.
- 2 Klicken Sie mit der rechten Maustaste auf das Druckersymbol [Color MF24-2 (FAX)] und wählen Sie dann [Druckeinstellungen].

Windows XP Professional/Server 2003

- 1 Öffnen Sie das Menü [Start] und wählen Sie [Drucker und Faxgeräte], um den Ordner "Drucker und Faxgeräte" zu öffnen.
- 2 Klicken Sie mit der rechten Maustaste auf das Druckersymbol [Color MF24-2 (FAX)] und wählen Sie dann [Druckeinstellungen].

Grundlegende PC-FAX-Sendefunktionen

- 1 Klicken Sie im Menü für das zu versendende Dokument auf [Drucken]. Ein Dialogfeld wird angezeigt.
- 2 Wählen Sie [Color MF24-2 (FAX)] als Drucker.
- 3 Klicken Sie bei Bedarf auf [Eigenschaften] (oder [Erweitert]) und geben Sie die Faxtreibereinstellungen an.



Ausführliche Informationen zur Angabe der Einstellungen finden Sie unter "PC-FAX-Einstellungen" auf Seite 4-2.

- 4 Klicken Sie auf die Schaltfläche [OK]. Das Dialogfenster "Zieleinstellungen" erscheint.



Die Namen der angezeigten Schaltflächen sind von der jeweiligen Anwendung abhängig.

- 5 Geben Sie auf der Registerkarte [Zieleinstellungen] das Ziel an.
 - Wenn Sie die Faxnummer des Empfängers direkt eingeben möchten, verwenden Sie hierfür die Felder [Name] und [Faxnummer] unter [Benutzer-/Gruppenliste].
 - Wenn Sie die Faxnummer des Empfängers aus dem Adressbuch wählen, müssen Sie den gewünschten Empfänger in der Liste anklicken.



"P" (Pause) kann nur als Großbuchstabe eingegeben werden.

- 6 Klicken Sie auf die Schaltfläche [>]. Der Empfänger wird in die [Zielliste] übernommen.



Das Faxdokument wird an alle Ziele in der [Zielliste] gesendet.



Um ein Ziel aus der [Zielliste] zu entfernen, klicken Sie auf die Schaltfläche [<].

- 7 Klicken Sie auf das Register [Deckblatt].
- 8 Wählen Sie unter [Deckblatt auswählen] das gewünschte Deckblattformat.
- 9 Wenn Sie für [Deckblatt auswählen] eine andere Option als [Kein Deckblatt] wählen, können Sie individuelle Einstellungen für die nachfolgenden Parameter vornehmen.
 - Um ein Bild in das Deckblatt einzufügen, markieren Sie das Kontrollkästchen [Bild einfügen] und legen dann die gewünschten Einstellungen für die nachfolgenden Parameter fest.
 - [Zoom]: Geben Sie die Größe des Bildes an.
 - [X]: Geben Sie die horizontale Position des Bildes an.
 - [Y]: Geben Sie die vertikale Position des Bildes an.

- Wählen Sie unter [Deckblattinformationen] aus, welche Informationen auf dem Deckblatt ausgegeben werden sollen.
[Betreff]: Ein Betrefftext, der im Faxausdruck erscheint. Tragen Sie den gewünschten Text in das hierfür vorgesehene Textfeld ein.
[Zielliste]: Die Zielinformationen zu den Faxempfängern werden gedruckt. Bei Auswahl von [Alle Ziele anzeigen] werden die Zielinformationen zu allen Empfängern gedruckt. Bei Auswahl von [Nur eigentliche Empfänger anzeigen] wird der Empfänger beim Faxversand festgelegt, und es werden nur die Zielinformationen zum betreffenden Empfänger gedruckt.
[Sender]: Informationen zum Absender des Faxdokuments können gedruckt werden. Die im Register [Senderdaten] angegebenen PC-FAX-Einstellungen werden gedruckt. Klicken Sie auf die Schaltfläche [Bearbeiten], um die Informationen in dem angezeigten Dialogfenster zu ändern.
[Datum/Uhrzeit]: Das Datum und die Uhrzeit der Faxübertragung können gedruckt werden.

10 Klicken Sie auf die Schaltfläche [OK].
Die PC-FAX-Daten werden übertragen.

Faxtreiber (für Windows) deinstallieren

In diesem Abschnitt wird beschrieben, wie Sie den Faxtreiber bei Bedarf wieder deinstallieren können.



Für die Deinstallation des Faxtreibers sind Administratorrechte erforderlich.



Wenn das Fenster der Benutzerkontensteuerung während der Deinstallation unter Windows Vista/7/Server 2008/Server 2008 R2 geöffnet wird, klicken Sie auf die Schaltfläche [Zulassen] oder [Weiter].

- 1** Wählen Sie im Menü [Start] die Einträge [Alle Programme], [GENERIC], [MF24-2], [Fax] und anschließend [Deinstallieren] aus.
- 2** Das Dialogfenster "Deinstallieren" wird angezeigt. Klicken Sie hier auf die Schaltfläche [Ja], um die Deinstallation zu starten.

*Empfangen von
Faxen*

5



Faxdokumente automatisch empfangen



Bei ausgeschaltetem System können keine Faxe empfangen werden. Achten Sie daher darauf, dass das System eingeschaltet bleibt.



Um ein empfangenes Faxdokument zu drucken, ändern Sie den Papiertyp in Normalpapier und wählen Sie als Papierformat A4, Legal, Letter oder 8 1/2 × 13 1/2.



Wenn [RX-Einstellung]/[Duplexdruck] im Menü [Einstellungen] auf [Aktiviert] gesetzt ist, kann ein empfangenes Faxdokument beidseitig ausgedruckt werden. Ausführliche Informationen hierzu finden Sie unter "Menü RX-Einstellung" auf Seite 2-22.

Wenn Sie im Menü [RX-Einstellung] den Parameter [Empfangsmodus] auf Auto RX gesetzt haben, ist kein spezieller Bedienungsschritt erforderlich, um ein Fax zu empfangen. Der Empfangsvorgang beginnt automatisch nach der festgelegten Anzahl Ruftöne.



Wenn Sie im Menü [RX-Einstellung] den Parameter [Empfangsmodus] auf Manuell RX gesetzt haben, wird das Fax nicht automatisch empfangen. Ausführliche Informationen hierzu finden Sie unter "Menü RX-Einstellung" auf Seite 2-22.



Wenn [Speich. RX-Modus] auf [Ein] gesetzt ist, werden eingehende Faxdokumente nicht automatisch gedruckt. Empfangskopien werden im Speicher abgelegt und zu der für [Speich. RX-Modus] angegebenen Zeit ausgedruckt. Wenn [Speich. RX-Modus] auf [Aus] gesetzt ist, werden eingehende Faxdokumente automatisch gedruckt. Ausführliche Informationen zur Funktion [Speich. RX-Modus] im Menü [Einstellungen] finden Sie unter "Menü RX-Einstellung" auf Seite 2-22. Ausführliche Informationen zur Festlegung der Einstellungen für [Speich. RX-Modus] finden Sie unter "Speicherempfangsmodus einstellen" auf Seite 2-30

Faxdokumente manuell empfangen



Bei ausgeschaltetem System können keine Faxe empfangen werden. Achten Sie daher darauf, dass das System eingeschaltet bleibt.



Um ein empfangenes Faxdokument zu drucken, ändern Sie den Papiertyp in Normalpapier und wählen Sie als Papierformat A4, Legal, Letter oder 8 1/2 × 13 1/2.



Wenn [RX-Einstellung]/[Duplexdruck] im Menü [Einstellungen] auf [Aktiviert] gesetzt ist, kann ein empfangenes Faxdokument beidseitig ausgedruckt werden. Ausführliche Informationen hierzu finden Sie unter "Menü RX-Einstellung" auf Seite 2-22.

Manueller Empfang

Wenn das Gerät an ein Telefon angeschlossen ist und ein und dieselbe Leitung für Telefongespräche und Faxübertragungen benutzt wird, kann ein Faxdokument nach Abheben des Hörers empfangen werden.

1 Nehmen Sie den Hörer ab, wenn das Telefon klingelt.



Wenn im Menü [RX-Einstellung] der Parameter [Empfangsmodus] auf Manuell RX gesetzt wurde, klingelt das Telefon weiter, auch wenn der Anruf von einem Faxgerät kommt.

2 Drücken Sie die Taste **Start**.

Das System beginnt mit dem Faxempfang.



*Drücken Sie nach Beendigung des Telefonats die Taste **Start**, um den Faxempfang zu starten.*



*Wenn der Hörer abgenommen wird und der Ruf von einem Faxgerät eingeht, drücken Sie die Taste **Start**, um den Faxempfang zu starten.*

3 Legen Sie den Hörer wieder auf.

Faxempfang unter Verwendung einer Systemfunktion (manueller Abrufempfang)

Auf dem System des Absenders gespeicherte Dokumente können mithilfe einer auf Ihrem System ausgeführten Funktion empfangen werden.

- 1 Drücken Sie die Taste **Fax**, um in den Faxmodus zu wechseln.
- 2 Drücken Sie die Taste **Aufgelegt** oder nehmen Sie den Hörer ab.
- 3 Geben Sie die Faxnummer an.
- 4 Drücken Sie die Taste **Start**.
Der Abrufempfang beginnt.



Falls Sie den Hörer abgenommen hatten, legen Sie ihn nach Abschluss des Empfangsvorgangs wieder auf.



*Wenn [Faxfunktion] unter [Admin.Management]/[Kennworteinst.]/[Funk.-nr.] eingeschränkt wurde, geben Sie nach dem Drücken der **Start**-Taste die unter [Funk.-nr.] angegebene Nummer ein.*

Empfangene Faxdokumente weiterleiten

Bei Einsatz der Weiterleitungsfunktion wird die Empfangskopie an das geräteseitig definierte Ziel weitergeleitet.

Als Weiterleitungsziel kann eine Faxnummer oder eine E-Mail-Adresse vereinbart werden.



Näheres zur Spezifikation des Weiterleitungsziels siehe "Weiterleitungseinstellungen vornehmen" auf Seite 2-31.

Drucken empfangener Faxdokumente

Garantiert bedruckbarer Bereich

Bei allen Druckmaterialformaten kann an allen Kanten ein bis zu 4,0 mm (0,157 Zoll) breiter Rand nicht bedruckt werden.



Der bedruckbare Bereich empfangener Faxdokumente hängt vom Scanbereich des Senders ab.

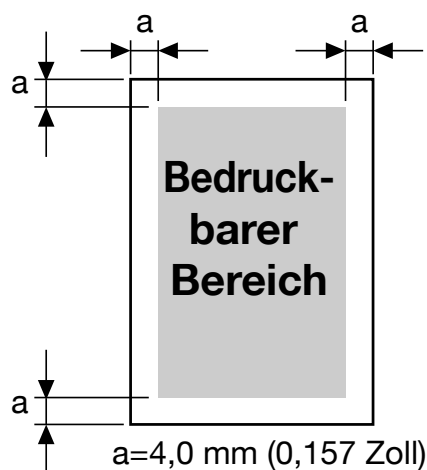

Beidseitiges Drucken empfangener Faxdokumente

Durch beidseitiges Drucken eines empfangenen mehrseitigen Dokuments wird Papier eingespart.

Sie aktivieren den Duplexdruck, indem Sie [RX-Einstellung]/[Duplexdruck] im Menü [Einstellungen] auf [Aktiviert] setzen.

Unter folgenden Bedingungen ist Duplexdruck allerdings nicht möglich:

- Wenn das Papierformat zum Drucken empfangener Dokumente 8 1/2 x 13 1/2 ist
- Wenn das empfangene Dokument auf eine einzige Seite passt
- Wenn die einzelnen Seiten des empfangenen Dokuments Papier unterschiedlichen Formats erfordern.



Ausführliche Informationen zur Angabe des Papiers, auf das empfangene Dokumente gedruckt werden sollen, finden Sie unter "Drucken bei Faxempfang" auf Seite 5-7.

Senderkennung beim Druck von Faxdokumenten hinzufügen

Wenn [Fusszeile] im Menü [Einstellungen] auf [Ein] gesetzt ist, können Informationen wie die Faxnummer des Senders, Datum und Uhrzeit des Empfangs, Sitzungsnummer und Seitenzahl auf die Faxseiten gedruckt werden. Diese Angaben werden 4,0 mm (0,157 Zoll) oberhalb der unteren Kante der empfangenen Faxseiten gedruckt.

In der Fußzeile wird Folgendes angezeigt.

Funktion	Beschreibung
Die Faxnummer des Geräts	Die im Menü [Einstellungen] unter [Admin. Management/Anwendereinst.] für dieses Gerät angegebene Faxnummer wird angezeigt.
Empfangsdatum/-zeit	Zeitpunkt (Datum und Uhrzeit), an dem das Fax empfangen wurde. Die Uhrzeit wird im 24-Stunden-Format angegeben.
Faxnummer des Senders	Faxnummer des Teilnehmers, der das Fax gesendet hat.
Nummer der Sitzung	Sitzungsnummer für die Verwaltung des empfangenen Faxdokuments.
Seitenzahl	Seitenzahl der jeweiligen Faxseite.



Um die Fußzeile zu drucken, setzen Sie den Parameter [RX-Einstellung]/[Fusszeile] auf [Ein]. Einzelheiten hierzu siehe "Menü RX-Einstellung" auf Seite 2-22.

Drucken bei Faxempfang

Das Verhältnis zwischen Länge der Empfangskopie und tatsächlich gedrucktem Dokument ist nachstehend dargestellt.

Je nach Einstellung für [Verkleiner. RX] im Menü [RX-Einstellung] wird das Dokument unterschiedlich gedruckt.

Verkleiner. RX: Ein



Bilder werden nur in vertikaler Richtung verkleinert.

Format Aufzeichnungs- papier	Fuß- zeile	Länge empfangenes Faxbild [mm]	Drucken
A4	Aus	Kürzer als 289	1 Seite mit 100%
		290 – 313	1 Seite mit (289/Bildlänge)% Verkleinerung
		314 – 570	Aufteilen auf 2 Seiten mit 100%
		571 – 851	Aufteilen auf 3 Seiten mit 100%
		852 –	Aufteilen auf 4 Seiten mit 100%....
	Ein	Kürzer als 285	1 Seite mit 100%
		286 – 309	1 Seite mit (285/Bildlänge)% Verkleinerung
		310 – 562	Aufteilen auf 2 Seiten mit 100%
		563 – 839	Aufteilen auf 3 Seiten mit 100%
		840 –	Aufteilen auf 4 Seiten mit 100%...

Format Aufzeich- nungs- papier	Fuß- zeile	Länge empfangenes Faxbild [mm]	Drucken
Letter	Aus	Kürzer als 271	1 Seite mit 100%
		272 – 295	1 Seite mit (271/Bildlänge)% Verkleinerung
		296 – 534	Aufteilen auf 2 Seiten mit 100%
		535 – 797	Aufteilen auf 3 Seiten mit 100%
		798 –	Aufteilen auf 4 Seiten mit 100%....
	Ein	Kürzer als 267	1 Seite mit 100%
		268 – 291	1 Seite mit (267/Bildlänge)% Verkleinerung
		292 – 526	Aufteilen auf 2 Seiten mit 100%
		527 – 785	Aufteilen auf 3 oder mehr Seiten
		786 –	Aufteilen auf 4 Seiten mit 100%....
Legal	Aus	Kürzer als 348	1 Seite mit 100%
		349 – 371	1 Seite mit (347/Bildlänge)% Verkleinerung
		372 – 688	Aufteilen auf 2 Seiten mit 100%
		689 – 1028	Aufteilen auf 3 Seiten mit 100%
		1029 –	Aufteilen auf 4 Seiten mit 100%....
	Ein	Kürzer als 344	1 Seite mit 100%
		345 – 367	1 Seite mit (343/Bildlänge)% Verkleinerung
		368 – 680	Aufteilen auf 2 Seiten mit 100%
		681 – 1016	Aufteilen auf 3 Seiten mit 100%
		1017 –	Aufteilen auf 4 Seiten mit 100%....

Format Aufzeich- nungs- papier	Fuß- zeile	Länge empfangenes Faxbild [mm]	Drucken
8 1/2 × 13 1/2	Aus	Kürzer als 335	1 Seite mit 100%
		336 – 359	1 Seite mit (335/Bildlänge)% Verkleinerung
		360 – 662	Aufteilen auf 2 Seiten mit 100%
		663 – 989	Aufteilen auf 3 Seiten mit 100%
		990 –	Aufteilen auf 4 Seiten mit 100%....
	Ein	Kürzer als 331	1 Seite mit 100%
		332 – 355	1 Seite mit (331/Bildlänge)% Verkleinerung
		356 – 654	Aufteilen auf 2 Seiten mit 100%
		655 – 977	Aufteilen auf 3 Seiten mit 100%
		978 –	Aufteilen auf 4 Seiten mit 100%....

Verkleiner. RX: Aus

Format Aufzeich- nungs- papier	Fuß- zeile	Länge empfangenes Faxbild [mm]	Drucken
A4	Aus	Kürzer als 289	1 Seite
		290 – 570	Aufteilen auf 2 Seiten
		571 – 851	Aufteilen auf 3 Seiten
		852 –	Aufteilen auf 4 oder mehr Seiten
	Ein	Kürzer als 285	1 Seite
		286 – 562	Aufteilen auf 2 Seiten
		563 – 839	Aufteilen auf 3 Seiten
		840 –	Aufteilen auf 4 oder mehr Seiten
Letter	Aus	Kürzer als 271	1 Seite
		272 – 534	Aufteilen auf 2 Seiten
		535 – 797	Aufteilen auf 3 Seiten
		798 –	Aufteilen auf 4 oder mehr Seiten
	Ein	Kürzer als 267	1 Seite
		268 – 526	Aufteilen auf 2 Seiten
		527 – 785	Aufteilen auf 3 Seiten
		786 –	Aufteilen auf 4 oder mehr Seiten
Legal	Aus	Kürzer als 348	1 Seite
		349 – 688	Aufteilen auf 2 Seiten
		689 – 1028	Aufteilen auf 3 Seiten
		1029 –	Aufteilen auf 4 oder mehr Seiten
	Ein	Kürzer als 344	1 Seite
		345 – 680	Aufteilen auf 2 Seiten
		681 – 1016	Aufteilen auf 3 Seiten
		1017 –	Aufteilen auf 4 oder mehr Seiten

Format Aufzeich- nungs- papier	Fuß- zeile	Länge empfangenes Faxbild [mm]	Drucken
8 1/2 × 13 1/2	Aus	Kürzer als 335	1 Seite
		356 – 662	Aufteilen auf 2 Seiten
		663 – 989	Aufteilen auf 3 Seiten
		990 –	Aufteilen auf 4 oder mehr Seiten
	Ein	Kürzer als 331	1 Seite
		332 – 654	Aufteilen auf 2 Seiten
		655 – 977	Aufteilen auf 3 Seiten
		978 –	Aufteilen auf 4 oder mehr Seiten

Verkleiner. RX: Verk.



Wenn ein Bild nicht auf eine Seite passt, werden Bildinhalte, die über 24 mm hinausgehen, abgeschnitten und auf der nächsten Seite ausgegeben.

Format Aufzeich- nungs- papier	Fuß- zeile	Länge empfangenes Faxbild [mm]	Drucken
A4	Aus	Kürzer als 289	1 Seite
		290 – 313	Auf 1 Seite drucken. 1-24 mm am Blattende werden abgeschnitten.
		314 – 570	Aufteilen auf 2 Seiten
		571 – 594	Aufteilen auf 2 Seiten. 1-24 mm am Blattende werden abgeschnitten.
		595 – 851	Aufteilen auf 3 Seiten
		852 –	Aufteilen auf 3 Seiten...
	Ein	Kürzer als 285	1 Seite
		286 – 309	Auf 1 Seite drucken. 1-24 mm am Blattende werden abgeschnitten.
		310 – 562	Aufteilen auf 2 Seiten
		563 – 586	Aufteilen auf 2 Seiten. 1-24 mm am Blattende werden abgeschnitten.
		587 – 839	Aufteilen auf 3 Seiten
		840 –	Aufteilen auf 3 Seiten...

Format Aufzeich- nungs- papier	Fuß- zeile	Länge empfangenes Faxbild [mm]	Drucken
Letter	Aus	Kürzer als 271	1 Seite
		272 – 295	Auf 1 Seite drucken. 1-24 mm am Blattende werden abgeschnitten.
		296 – 534	Aufteilen auf 2 Seiten
		535 – 558	Aufteilen auf 2 Seiten. 1-24 mm am Blattende werden abgeschnitten.
		559 – 797	Aufteilen auf 3 Seiten
		798 –	Aufteilen auf 3 Seiten...
	Ein	Kürzer als 267	1 Seite
		268 – 291	Auf 1 Seite drucken. 1-24 mm am Blattende werden abgeschnitten.
		292 – 526	Aufteilen auf 2 Seiten
		527 – 550	Aufteilen auf 2 Seiten. 1-24 mm am Blattende werden abgeschnitten.
		551 – 785	Aufteilen auf 3 Seiten
		786 –	Aufteilen auf 3 Seiten...

Format Aufzeich- nungs- papier	Fuß- zeile	Länge empfangenes Faxbild [mm]	Drucken
Legal	Aus	Kürzer als 348	1 Seite
		349 – 371	Auf 1 Seite drucken. 1-24 mm am Blattende werden abgeschnitten.
		372 – 688	Aufteilen auf 2 Seiten
		689 – 712	Aufteilen auf 2 Seiten. 1-24 mm am Blattende werden abgeschnitten.
		713 – 1028	Aufteilen auf 3 Seiten
		1029 –	Aufteilen auf 3 Seiten...
	Ein	Kürzer als 344	1 Seite
		345 – 367	Auf 1 Seite drucken. 1-24 mm am Blattende werden abgeschnitten.
		368 – 680	Aufteilen auf 2 Seiten
		681 – 704	Aufteilen auf 2 Seiten. 1-24 mm am Blattende werden abgeschnitten.
		705 – 1016	Aufteilen auf 3 Seiten
		1017 –	Aufteilen auf 3 Seiten...

Format Aufzeich- nungs- papier	Fuß- zeile	Länge empfangenes Faxbild [mm]	Drucken
8 1/2 × 13 1/2	Aus	Kürzer als 335	1 Seite
		336 – 359	Auf 1 Seite drucken. 1-24 mm am Blattende werden abgeschnitten.
		360 – 662	Aufteilen auf 2 Seiten
		663 – 686	Aufteilen auf 2 Seiten. 1-24 mm am Blattende werden abge- schnitten.
		687 – 989	Aufteilen auf 3 Seiten
		990 –	Aufteilen auf 3 Seiten...
	Ein	Kürzer als 331	1 Seite
		332 – 355	Auf 1 Seite drucken. 1-24 mm am Blattende werden abgeschnitten.
		356 – 654	Aufteilen auf 2 Seiten
		655 – 678	Aufteilen auf 2 Seiten. 1-24 mm am Blattende werden abge- schnitten.
		679 – 977	Aufteilen auf 3 Seiten
		978 –	Aufteilen auf 3 Seiten...

***Empfänger
speichern***

6



Die Funktion Einstellung Wahl

Häufig benutzte Faxnummern können mit der Funktion [Einstellung Wahl] gespeichert und dann schnell und einfach abgerufen werden. Außerdem lassen sich auf diese Weise Eingabefehler vermeiden.

Folgende Speicherverfahren werden unterstützt:

- Adressbuchliste: Häufig benötigte Kurz- und Gruppenwahlziele lassen sich in der Adressbuchliste speichern, um Faxnummern schneller abzurufen zu können. Ausführliche Informationen zum Registrieren von Zielen finden Sie unter "Adressbuchliste" auf Seite 6-3.
- Kurzwahl: Faxnummern können als Kurzwahlziele gespeichert werden. Bei Übertragung eines Faxdokuments geben Sie die Kurzwahlnummer ein, um die Faxnummer abzurufen. Ausführliche Informationen zum Registrieren von Zielen finden Sie unter "Kurzwahl" auf Seite 6-5.
- Gruppenwahl: Mehrere Ziele können zusammen als Gruppenwahlziel gespeichert werden. Bei Übertragung eines Faxdokuments geben Sie die Gruppenwahlnummer ein, um die Faxnummern für eine Rundsende-Übertragung abzurufen. Ausführliche Informationen zum Registrieren von Zielen finden Sie unter "Gruppenwahl" auf Seite 6-9.



Beim Speichern von Kurz- oder Gruppenwahlzielen können Sie die Suchfunktion nutzen, um die gewünschten Empfänger aufzufinden. Näheres zum Einsatz der Suchfunktion siehe "Listenfunktion des Adressbuchs nutzen" auf Seite 3-12 und "Suchfunktion des Adressbuchs nutzen" auf Seite 3-13.

Adressbuchliste

Ziele in der Adressbuchliste speichern

Häufig benötigte Kurz- und Gruppenwahlziele lassen sich in der Adressbuchliste speichern, um Faxnummern schneller abrufen zu können. In der Adressbuchliste können maximal 20 Ziele gespeichert werden.



Bevor Sie Ziele in der Adressbuchliste speichern, legen Sie diese zunächst als Kurz- oder Gruppenwahlziele an.

- 1 Drücken Sie die Taste ▲ oder ▼, um [Einstellungen] auszuwählen, und drücken Sie anschließend die Taste **Select**.
- 2 Drücken Sie die Taste ▲ oder ▼, um [Einstellung Wahl] auszuwählen, und drücken Sie anschließend die Taste **Select**.
- 3 Vergewissern Sie sich, dass [Telefonbuch] ausgewählt ist, und drücken Sie dann die Taste **Select**.
Der Bildschirm [Telefonbuch] erscheint.



Fahren Sie bei der Speicherung des ersten Ziels in der Adressbuchliste mit Schritt 5 fort.

- 4 Vergewissern Sie sich, dass [Hinzufügen] ausgewählt ist, und drücken Sie dann die Taste **Select**.
- 5 Geben Sie die Kurzwahlnummer (1-220) ein und drücken Sie dann die Taste **Select**.
 - Um ein Gruppenwahlnummer zu programmieren, die Taste **Adressbuch** drücken, die Gruppenwahlnummer (1-20) eingeben und die Taste **Select** drücken.



*Wenn ein Ziel bereits in der Adressbuchliste gespeichert ist, wählen Sie [Hinzufügen] und drücken anschließend die Taste **Select**, um einen Bildschirm für die Eingabe der Kurzwahlnummer aufzurufen.*



Einzelheiten zu der Eingabe/Bearbeitung von Text und den zulässigen Zeichen siehe "Eingeben von Text" auf Seite 9-4.

- 6 Drücken Sie erneut die Taste **Select**.
- 7 Drücken Sie die Taste ▲ oder ▼, um [Beenden] auszuwählen, und drücken Sie anschließend die Taste **Select**.
 - Um ein weiteres Ziel in die Adressbuchliste aufzunehmen, wählen Sie zunächst [Hinzufügen], drücken dann die Taste **Select** und wiederholen die Schritte 4 bis 6.
Das betreffende Ziel wird in der Adressbuchliste gespeichert.



*Um zur Faxmodus-Anzeige zurückzukehren, drücken Sie wiederholt die Taste **Zurück**, bis die Faxmodus-Anzeige erscheint, oder drücken Sie die Taste **Stopp/Reset**.*

Ziele aus der Adressbuchliste löschen

Ein in der Adressbuchliste gespeichertes Ziel kann bei Bedarf gelöscht werden.

- 1 Drücken Sie die Taste ▲ oder ▼, um [Einstellungen] auszuwählen, und drücken Sie anschließend die Taste **Select**.
- 2 Drücken Sie die Taste ▲ oder ▼, um [Einstellung Wahl] auszuwählen, und drücken Sie anschließend die Taste **Select**.
- 3 Vergewissern Sie sich, dass [Telefonbuch] ausgewählt ist, und drücken Sie dann die Taste **Select**.
Der Bildschirm [Telefonbuch] erscheint.
- 4 Drücken Sie die Taste ▲ oder ▼, um [Kontrol./bearbeit.] auszuwählen, und drücken Sie anschließend die Taste **Select**.
- 5 Gehen Sie mit ▲ oder ▼ auf das zu löschende Ziel und drücken Sie dann die Taste **Stopp/Reset**.
- 6 Vergewissern Sie sich, dass [Ja] ausgewählt ist, und drücken Sie dann die Taste **Select**.
- 7 Drücken Sie die Taste **Zurück**.



Wenn Sie ein weiteres Ziel löschen wollen, wiederholen Sie den Vorgang ab Schritt 5.

- 8 Drücken Sie die Taste ▲ oder ▼, um [Beenden], auszuwählen, und drücken Sie anschließend die Taste **Select**.
Das betreffende Ziel wird aus der Adressbuchliste gelöscht.



*Um zur Faxmodus-Anzeige zurückzukehren, drücken Sie wiederholt die Taste **Zurück**, bis die Faxmodus-Anzeige erscheint, oder drücken Sie die Taste **Stopp/Reset**.*

Ein Kurzwahlziel speichern

Häufig benötigte Faxnummern (maximal 220) können als Kurzwahlziele gespeichert werden. Darüber hinaus können Einstellungen für die Übertragung im Stapelbetrieb vorgenommen werden.

- 1 Drücken Sie die Taste ▲ oder ▼, um [Einstellungen] auszuwählen, und drücken Sie anschließend die Taste **Select**.
- 2 Drücken Sie die Taste ▲ oder ▼, um [Einstellung Wahl] auszuwählen, und drücken Sie anschließend die Taste **Select**.
- 3 Drücken Sie die Taste ▲ oder ▼, um [Kurzwahl] auszuwählen, und drücken Sie anschließend die Taste **Select**.
Der Bildschirm [Kurzwahl] wird angezeigt.
- 4 Geben Sie die Kurzwahlnummer (1-220) über den numerischen Tastenblock ein und drücken Sie dann die Taste **Select**.



*Wenn LDAP-Sucheinstellungen angegeben wurden, wird ein Bildschirm mit den Auswahloptionen [Manuelle Eingabe] und [LDAP-Suche] angezeigt, sobald die Taste **Select** gedrückt wird. Wählen Sie [Manuelle Eingabe] aus und drücken Sie anschließend die Taste **Select**.*



Näheres zur Eingabe/Bearbeitung von Ziffern siehe "Eingeben von Text" auf Seite 9-4.



*Wenn das Ziel bereits unter der angegebenen Kurzwahlnummer gespeichert wurde, wird [Gespeichert!] angezeigt. Drücken Sie die Taste **Zurück**, um zur Anzeige [Einstellung Wahl] zurückzukehren, und fahren Sie mit Schritt 3 fort.*

- 5 Geben Sie den Namen für das zu programmierende Kurzwahlziel ein und drücken Sie dann die Taste **Select**.



Der Name kann bis zu 20 Zeichen lang sein.



Einzelheiten zu der Eingabe/Bearbeitung von Text und den zulässigen Zeichen siehe "Eingeben von Text" auf Seite 9-4.

- 6 Geben Sie über die Zifferntasten des numerischen Tastenblocks die Faxnummer des Empfängers ein.



Die Faxnummer darf maximal 50-stellig sein.



Näheres zur Eingabe/Bearbeitung von Ziffern siehe "Eingeben von Text" auf Seite 9-4.

7 Drücken Sie die Taste ▼.

8 Gehen Sie mit ▲ oder ▼ auf eine Position, für die bereits Einstellungen vorgenommen wurden.

- Um Einstellungen für eine Stapelübertragung vorzunehmen, wählen Sie [Zeit Stapelsenden], drücken die Taste **Select** und fahren dann mit Schritt 9 fort.
- Um die Modemgeschwindigkeit anzugeben, wählen Sie [Modemgeschw.], drücken die Taste **Select** und fahren dann mit Schritt 10 fort.

9 Geben Sie den Zeitpunkt für die Stapelübertragung über den numerischen Tastenblock ein und drücken Sie dann die Taste **Select**. Das waren alle erforderlichen Einstellungen für die Stapelübertragung. Fahren Sie mit Schritt 11 fort.



Einzelheiten zu der Eingabe/Bearbeitung von Text und den zulässigen Zeichen siehe "Eingeben von Text" auf Seite 9-4.

10 Gehen Sie mit ▲ oder ▼ auf die gewünschte Modemgeschwindigkeit und drücken Sie dann die Taste **Select**. Das waren alle erforderlichen Einstellungen für die Modemgeschwindigkeit. Fahren Sie mit Schritt 11 fort.



Tritt ein Übertragungsfehler auf, als Modemgeschwindigkeit 14,4 oder 9,6 wählen.

11 Drücken Sie die Taste **Zurück**.

12 Drücken Sie die Taste **Select**.

Die eingegebenen Informationen werden unter der Kurzwahlnummer gespeichert.



*Um zur Faxmodus-Anzeige zurückzukehren, drücken Sie wiederholt die Taste **Zurück**, bis die Faxmodus-Anzeige erscheint, oder drücken Sie die Taste **Stopp/Reset**.*

Programmierung einer Kurzwahlnummer bearbeiten/ löschen

Gehen Sie wie nachfolgend beschrieben vor, um die unter einer Kurzwahlnummer gespeicherten Informationen zu ändern.

- 1 Drücken Sie die Taste ▲ oder ▼, um [Einstellungen] auszuwählen, und drücken Sie anschließend die Taste **Select**.
- 2 Drücken Sie die Taste ▲ oder ▼, um [Einstellung Wahl] auszuwählen, und drücken Sie anschließend die Taste **Select**.
- 3 Drücken Sie die Taste ▲ oder ▼, um [Kurzwahl] auszuwählen, und drücken Sie anschließend die Taste **Select**.
Der Bildschirm [Kurzwahl] wird angezeigt.
- 4 Geben Sie die zu bearbeitende/löschende Kurzwahlzielnummer (1-220) über den numerischen Tastenblock ein und drücken Sie dann die Taste **Select**.



Einzelheiten zu der Eingabe/Bearbeitung von Text und den zulässigen Zeichen siehe "Eingeben von Text" auf Seite 9-4.

- 5 Drücken Sie die Taste ▲ oder ▼, um [Bearb.] oder [Lösch.] auszuwählen, und drücken Sie anschließend die Taste **Select**.
 - Bei Auswahl von [Bearb.] wird der Name angezeigt. Fahren Sie mit Schritt 6 fort.
 - Bei Auswahl von [Lösch.] werden die unter der Kurzwahlnummer gespeicherten Einstellungen gelöscht. Dieser Arbeitsschritt ist abgeschlossen, sobald die Löschung erfolgt ist.
- 6 Ändern Sie bei Bedarf die Einstellungen für die Parameter Name, Faxnummer, Modemgeschwindigkeit und Stapelübertragung und drücken Sie dann die Taste **Select**.
Die überarbeiteten Informationen werden unter der Kurzwahlnummer gespeichert.



*Wenn das bearbeitete Kurzwahlziel in der Adressbuchliste mit einem Gruppenwahlziel oder Weiterleitungseinstellungen gespeichert ist, erscheint eine Meldung, in der Sie aufgefordert werden, das bearbeitete Kurzwahlziel mit den aktuellen Einstellungen zu speichern. Um das Ziel mit den aktuellen Einstellungen zu speichern, wählen Sie [Ja]. Um das Ziel nicht mit den aktuellen Einstellungen zu speichern, wählen Sie [Nein]. Drücken Sie anschließend die Taste **Select**.*



Wenn ein Dokument im Speicher auf die Stapelübertragung wartet und der Zeitpunkt für die Übertragung im Stapelmodus geändert wird, erfolgt der Dokumentenversand zum erstgenannten Zeitpunkt (d. h. dem Zeitpunkt vor der Änderung).



Näheres zur Bearbeitung von Text siehe "Eingeben von Text" auf Seite 9-4.

Gruppenwahl

Ein Gruppenwahlziel speichern

Für Rundsende-Übertragungen häufig verwendete Faxnummern können als Gruppenwahlziel gespeichert werden. Maximal 50 Ziele können gemeinsam als Gruppe gespeichert werden.



Bevor Sie ein Gruppenwahlziel speichern, legen Sie die Ziele zunächst als Kurzwahlziele an.

- 1 Drücken Sie die Taste ▲ oder ▼, um [Einstellungen] auszuwählen, und drücken Sie anschließend die Taste **Select**.
- 2 Drücken Sie die Taste ▲ oder ▼, um [Einstellung Wahl] auszuwählen, und drücken Sie anschließend die Taste **Select**.
- 3 Drücken Sie die Taste ▲ oder ▼, um [Gruppenwahl] auszuwählen, und drücken Sie anschließend die Taste **Select**.
Der Bildschirm [Gruppenwahl] wird angezeigt.
- 4 Geben Sie die Gruppenwahlnummer (1-20) über den numerischen Tastenblock ein und drücken Sie dann die Taste **Select**.



Näheres zur Eingabe/Bearbeitung von Ziffern siehe "Eingeben von Text" auf Seite 9-4.



*Wenn das Ziel bereits unter der vereinbarten Gruppenwahlnummer gespeichert wurde, wird [Gespeichert!] angezeigt. Drücken Sie die Taste **Zurück**, um zur Anzeige [Einstellung Wahl] zurückzukehren, und fahren Sie mit Schritt 3 fort.*

- 5 Geben Sie den Namen für das zu programmierende Gruppenwahlziel ein und drücken Sie dann die Taste **Select**.



Der Name kann bis zu 20 Zeichen lang sein.



Einzelheiten zu der Eingabe/Bearbeitung von Text und den zulässigen Zeichen siehe "Eingeben von Text" auf Seite 9-4.

- 6 Geben Sie die unter dem Gruppenwahlziel zu speichernde Kurzwahlnummer über den numerischen Tastenblock ein und drücken Sie dann die Taste **Select**.



*Um eine Gruppenwahlnummer als Gruppenwahlziel zu programmieren, die Taste **Adressbuch** drücken, die Gruppenwahlnummer eingeben und die Taste **Select** drücken.*



Einzelheiten zu der Eingabe/Bearbeitung von Text und den zulässigen Zeichen siehe "Eingeben von Text" auf Seite 9-4.

- 7 Drücken Sie erneut die Taste **Select**.
- 8 Vergewissern Sie sich, dass [Hinzufügen] ausgewählt ist, und drücken Sie dann die Taste **Select**. Wiederholen Sie die Schritte 6 bis 8, bis Sie alle gewünschten Ziele vereinbart haben.
 - Sobald die Empfängerspezifikation abgeschlossen ist, fahren Sie mit Schritt 9 fort.
- 9 Wählen Sie [Beenden] aus und drücken Sie anschließend die Taste **Select**.
Die vereinbarten Ziele werden als Gruppenwahlziel gespeichert.



*Um zur Faxmodus-Anzeige zurückzukehren, drücken Sie wiederholt die Taste **Zurück**, bis die Faxmodus-Anzeige erscheint, oder drücken Sie die Taste **Stopp/Reset**.*

Programmierung einer Gruppenwahlnummer ändern/löschen

Gehen Sie wie nachfolgend beschrieben vor, um die unter einer Gruppenwahlnummer gespeicherten Informationen zu ändern.

- 1 Drücken Sie die Taste ▲ oder ▼, um [Einstellungen] auszuwählen, und drücken Sie anschließend die Taste **Select**.
- 2 Drücken Sie die Taste ▲ oder ▼, um [Einstellung Wahl] auszuwählen, und drücken Sie anschließend die Taste **Select**.
- 3 Drücken Sie die Taste ▲ oder ▼, um [Gruppenwahl] auszuwählen, und drücken Sie anschließend die Taste **Select**.
Der Bildschirm [Gruppenwahl] wird angezeigt.
- 4 Geben Sie die Nummer des zu bearbeitenden/speichernden Gruppenwahlziels über den numerischen Tastenblock ein und drücken Sie dann die Taste **Select**.



Einzelheiten zu der Eingabe/Bearbeitung von Text und den zulässigen Zeichen siehe "Eingeben von Text" auf Seite 9-4.

- 5 Drücken Sie die Taste ▲ oder ▼, um [Bearb.] oder [Lösch.] auszuwählen, und drücken Sie anschließend die Taste **Select**.
 - Bei Auswahl von [Bearb.] wird der Name angezeigt. Fahren Sie mit Schritt 6 fort.
 - Bei Auswahl von [Lösch.] werden die für die Gruppenwahlnummer programmierten Einstellungen gelöscht. Dieser Arbeitsschritt ist abgeschlossen, sobald die Löschung erfolgt ist.
- 6 Wenn Sie den Gruppennamen ändern wollen, geben Sie den neuen Namen ein und drücken die Taste **Select**.



Näheres zur Bearbeitung von Text siehe "Eingeben von Text" auf Seite 9-4.

- 7** Gehe Sie wie folgt vor, um Ziele hinzuzufügen bzw. zu löschen.
- Um ein Ziel hinzuzufügen, stellen Sie sicher, dass [Hinzufügen] gewählt ist, und drücken dann die Taste **Select**. Geben Sie die Kurzwahlnummer ein und drücken Sie die Taste **Select**; drücken Sie dann erneut die Taste **Select**.
 - Um ein Ziel zu löschen, gehen Sie mit ▲ oder ▼ auf [Kontrol./bearbeit.] und drücken dann die Taste **Select**.
Gehen Sie mit ▲ oder ▼ auf das zu löschende Ziel und drücken Sie dann die Taste **Stopp/Reset**.
Vergewissern Sie sich, dass [Ja] ausgewählt ist, und drücken Sie dann die Taste **Select**.
Das betreffende Ziel wird aus der Gruppenwahlliste gelöscht.
- 8** Drücken Sie die Taste ▲ oder ▼, um [Beenden] auszuwählen, und drücken Sie anschließend die Taste **Select**.
Die überarbeiteten Informationen werden unter der Gruppenwahlnummer gespeichert.

***Zähler, Listen
und Berichte***

7

Die Zähler

Die seit der Installation des Geräts ausgeführten Vorgänge können über die Menüoption [Bericht/Status] überprüft werden. Gehen Sie wie nachfolgend beschrieben vor, um den Zählerstand für Fax-/Scanvorgänge abzurufen.

Faxdruck-Zähler prüfen

Dieser Zähler erfasst die Gesamtzahl der seit der Installation dieses Geräts im Faxmodus erstellten Ausdrucke.

- 1 Drücken Sie die Taste ▲ oder ▼, um [Bericht/Status] auszuwählen, und drücken Sie anschließend die Taste **Select**.
- 2 Vergewissern Sie sich, dass [Drucke gesamt] ausgewählt ist, und drücken Sie dann die Taste **Select**.
Der Bildschirm [Drucke gesamt] wird angezeigt.
- 3 Blättern Sie mit der Taste ▲ oder ▼ im Bildschirm nach unten, bis [Fax-Druck] erscheint.
Überprüfen Sie die Gesamtzahl aller gedruckten Faxseiten.



*Um zur Faxmodus-Anzeige zurückzukehren, drücken Sie die Taste **Stopp/Reset**.*

Scan-Zähler prüfen

Dieser Zähler erfasst die Gesamtzahl der seit der Installation dieses Geräts erstellten Scans, allerdings ausgenommen Kopien.

- 1 Drücken Sie die Taste ▲ oder ▼, um [Bericht/Status] auszuwählen, und drücken Sie anschließend die Taste **Select**.
- 2 Vergewissern Sie sich, dass [Drucke gesamt] ausgewählt ist, und drücken Sie dann die Taste **Select**.
Der Bildschirm [Drucke gesamt] wird angezeigt.
- 3 Blättern Sie mit ▲ oder ▼ im Bildschirm nach unten, bis [Gesamt Scan] erscheint.
Überprüfen Sie die Gesamtzahl aller im Faxmodus erstellten Scans.



*Um zur Faxmodus-Anzeige zurückzukehren, drücken Sie die Taste **Stopp/Reset**.*

Ergebnis von Sende-/Empfangsvorgängen im Display überprüfen

Angezeigt werden können die Ergebnisse von maximal 60 Sende-/Empfangsvorgängen.

Außerdem haben Sie die Möglichkeit, die Ergebnisse der Sende-/Empfangsvorgänge durch Drücken der Taste **Start SW** auszudrucken.

1 Drücken Sie die Taste ▲ oder ▼, um [Bericht/Status] auszuwählen, und drücken Sie anschließend die Taste **Select**.

2 Gehen Sie mit ▲ oder ▼ auf [TX/RX-Ergebn.] und drücken Sie dann die Taste **Select**.

Der Bildschirm [TX/RX-Ergebn.] wird mit dem Kommunikationsprotokoll angezeigt.



*Um zur Faxmodus-Anzeige zurückzukehren, drücken Sie die Taste **Select**.*

Berichte und Listen

Berichte mit Informationen zum Status von Sende-/Empfangsvorgängen sowie den Kurzwahl-Einstellungen können bei Bedarf ausgedruckt werden.

Im Einzelnen können folgende Berichte und Listen gedruckt werden:



Einzelheiten zum Ausdruck von Berichten und Listen enthält der nachfolgende Abschnitt.

Berichte und Listen drucken

- 1 Drücken Sie die Taste ▲ oder ▼, um [Bericht/Status] auszuwählen, und drücken Sie anschließend die Taste **Select**.
- 2 Drücken Sie die Taste ▲ oder ▼, um [Bericht] auszuwählen, und drücken Sie anschließend die Taste **Select**.
- 3 Gehen Sie mit ▲ oder ▼ auf den gewünschten Bericht und drücken Sie die Taste **Select** sowie anschließend **Start**.
Der Bericht wird gedruckt.

Sendebericht

Gedruckt werden die Sitzungsnummer, der Empfängername, das Sendedatum, der Zeitpunkt des Übertragungsbeginns, die Anzahl der Dokumentseiten, die Übertragungsdauer, der Modus und das Übertragungsergebnis.



Das Gerät kann außerdem so eingestellt werden, dass dieser Bericht nach jedem Sendevorgang, nur bei Auftreten eines Fehlers oder überhaupt nicht gedruckt wird. Ausführliche Informationen hierzu finden Sie unter "Menü Berichte" auf Seite 2-27.

SITZG.	FUNKTION	NR.	ZIELSTATION	DAT.	ZEIT	SEIT	DAUER	MODUS	ERGEBNIS
0001	TX	001	AAA NEWYORK 012345678	APR.19	18:00	010	00h02min21s	G3	Stoppen
			00A0: SENDEN ABGEBROCHEN						

Empfangsbericht

Gedruckt werden die Sitzungsnummer, das Empfangsdatum, der Zeitpunkt des Empfangsbeginns, die Anzahl der empfangenen Seiten, die Übertragungsdauer, der Modus und das Empfangsergebnis.



Das Gerät kann außerdem so eingestellt werden, dass dieser Bereich nach jedem Empfangsvorgang, nur bei Auftreten eines Fehlers oder überhaupt nicht gedruckt wird. Ausführliche Informationen hierzu finden Sie unter "Menü Berichte" auf Seite 2-27.

SITZG.	FUNKTION	NR.	ZIELSTATION	DAT.	ZEIT	SEIT	DAUER	MODUS	ERGEBNIS
0001	RX	001	098765432	APR.19	18:00	001	00h02min21s	ECM	NG
			0014:FEHLER BEI RX						

Journal

Gedruckt werden die Vorgangsnummer, die Sitzungsnummer, das Vorgangsdatum, der Zeitpunkt des Übertragungs-/Empfangsbeginns, die Art des Vorgangs (Senden oder Empfangen), der Empfängername, die Anzahl der gesendeten/empfangenen Seiten, der Modus und das Sende-/Empfangsergebnis.



Das Gerät kann außerdem so eingestellt werden, dass dieser Bericht nach 60 Sende-/Empfangsvorgängen automatisch gedruckt wird. Ausführliche Informationen hierzu finden Sie unter "Menü Berichte" auf Seite 2-27.

NR.	SITZG.	DAT.	ZEIT	TX/RX	ZIELSTATION	SEIT	DAUER	MODUS	ERGEBNIS
01	0001	APR.19	16:32	TX---	AAA NEWYORK 012345678	006	00h01min16s	ECM	OK
02	0002	APR.19	18:00	---RX	098765432	001	00h02min21s	ECM	NG 0034
03	0003	APR.19	18:00	---RX	098765432	012	00h02min48s	ECM	OK
04	0004	APR.19	19:12	TX---	HEAD OFFICE 024682468	001	00h00min56s	ECM	OK

Liste gespeicherter Daten (Liste Daten Spei.)

Liste der Dokumente, die sich in der Warteschlange befinden und auf ihre Übertragung warten bzw. für eine zeitversetzte Übertragung programmiert worden sind (einschließlich Stapelübertragung).

Gedruckt werden die Sitzungsnummer, die Art des ausgeführten Vorgangs, die Uhrzeit, der Empfängername und die Anzahl der Dokumentseiten.

SITZG.	FUNKTION	ZEIT	NR.	ZIELSTATION	SEIT
0001	TX	18:00	001	SP-001 AAA NEWYORK 012345678	012

Speicher Bilddruck

Gedruckt wird eine verkleinerte Darstellung der ersten Seite des für eine Übertragung anstehenden Dokuments zusätzlich zu der Sitzungsnummer, der Art des ausgeführten Vorgangs, des Datums, der Uhrzeit und der Anzahl der Dokumentseiten.

Adressbuchliste

Die in der Adressbuchliste gespeicherten Ziele werden in der Reihenfolge ausgedruckt, in der sie in der Liste erscheinen.

FA-NR.	ZIELSTATION	ZIELNUMMER	GESCHW.	DATUM EINST.
FA-01	AAA NEWYORK	012345678	33,6	JAN.20.2006
FA-02	AAA TOKYO	098765432	33,6	JAN.20.2006
FA-03	HEAD OFFICE	024682468	33,6	FEB.12.2006
FA-04	0P02345678	0224466880	12,8	FEB.12.2006

Kurzwahlliste

Gedruckt werden die für die Kurzwahlnummern programmierten Empfänger in numerischer Reihenfolge. Die für Kurzwahlnummern angegebene Zeit, die zusammen mit den Einstellungen für die Stapelübertragung gespeichert wurde, wird unter [DETAIL] angezeigt.

SP-NR.	ZIELSTATION	ZIELNUMMER	DETAIL	DATUM EINST.	
SP-001	AMSTERDAM OFFICE	0P09876543	23:00	33,6	JAN.20.2006
SP-002	KOREA OFFICE	0P01357913		33,6	JAN.20.2006
SP-003	ABCDEF	024682468		33,6	FEB.12.2006
SP-004	POST OFFICE	0224466880		14,4	FEB.12.2006

Gruppenwahlliste

Die Gruppenwahl-Einstellungen werden in numerischer Reihenfolge gedruckt.

KEY-NR.	Name	NR.	ZIELSTATION
GP-01	GRUPPE-01	01	SP-002 AAA TOKYO 098765432
		02	SP-004 NJ OFFICE 0P02345678
		03	SP-001 AMSTERDAM OFFICE 0P09876543

Fehlerbehebung

8



Probleme beim Senden von Faxen

Wenn das Fax nicht korrekt gesendet werden kann, schlagen Sie in der folgenden Tabelle nach, um die geeignete Behebungsmaßnahme durchzuführen. Wenn das Fax nach der entsprechenden Behebungsmaßnahme immer noch nicht korrekt gesendet werden kann, wenden Sie sich an Ihren Servicetechniker.



Detaillierte Informationen zu den Fehlermeldungen finden Sie unter "Fehlermeldungen im Display" auf Seite 8-6. Ausführliche Informationen zu Fehlerbehebungsmaßnahmen bei Dokumentenstaus, Papierstaus, schlechter Druckqualität oder leeren Verbrauchsmaterialien finden Sie in der [Bedienungsanleitung Kopieren/Drucken/Scan] auf der Dokumentations-CD/DVD.

Symptom	Ursache	Lösung
Das Dokument wird nicht gescannt.	Das Dokument ist zu dick, zu dünn oder zu klein.	Senden Sie das Fax vom Vorlagenglas.
Das Dokument wird in einem Winkel gescannt.	Die Dokumentführungen sind nicht an die Dokumentbreite angepasst.	Stellen Sie die Dokumentführungen entsprechend der Dokumentbreite ein.
Das beim Empfänger empfangene Fax ist verschwommen.	Das Dokument ist nicht korrekt angelegt.	Legen Sie das Dokument korrekt an.
	Das Vorlagenglas ist verschmutzt.	Reinigen Sie das Vorlagenglas.
	Der Text im Dokument ist zu blass geschrieben.	Auflösung anpassen.
	Es liegt ein Problem mit der Telefonverbindung vor.	Prüfen Sie die Telefonleitung und versuchen Sie dann erneut, das Fax zu senden.
	Beim Empfängerfaxgerät liegt ein Problem vor.	Erstellen Sie eine Kopie, um zu überprüfen, ob dieses System korrekt arbeitet. Wenn die Kopie korrekt gedruckt wurde, sollte der Absender sein Faxgerät überprüfen.

Symptom	Ursache	Lösung
Das beim Empfänger empfangene Fax ist leer.	Das Dokument wurde mit der Bildseite nach unten eingelegt (bei Verwendung des ADF).	Legen Sie das Dokument mit der Bildseite nach oben ein.
Die Übertragung ist nicht möglich.	Die Vorgehensweise für die Übertragung wurde nicht korrekt durchgeführt.	Überprüfen Sie die Vorgehensweise zur Übertragung und versuchen Sie dann erneut, das Fax zu senden.
	Die Faxnummer ist falsch.	Überprüfen Sie die Faxnummer.
	Möglicherweise ist die Adressbuchliste (Favoritenliste), das Kurz- oder das Gruppenwahlziel nicht korrekt programmiert.	Prüfen, ob die Tasten korrekt programmiert wurden.
	Der Anschluss an die Telefonleitung ist nicht korrekt.	Überprüfen Sie den Anschluss an die Telefonleitung. Wenn der Anschluss unterbrochen ist, stellen Sie den Anschluss wieder her.
	Beim Empfängerfaxgerät liegt ein Problem vor (z. B. kein Papier oder ausgeschaltet).	Kontaktieren Sie den Empfänger.

Probleme beim Empfangen von Faxen

Wenn das Fax nicht korrekt empfangen werden kann, schlagen Sie in der folgenden Tabelle nach, um die geeignete Behebungsmaßnahme durchzuführen. Wenn das Fax nach der entsprechenden Behebungsmaßnahme immer noch nicht korrekt empfangen werden kann, wenden Sie sich an Ihren Servicetechniker.



Detaillierte Informationen zu den Fehlermeldungen finden Sie unter "Fehlermeldungen im Display" auf Seite 8-6. Ausführliche Informationen zu Fehlerbehebungsmaßnahmen bei Dokumentenstaus, Papierstaus, schlechter Druckqualität oder leerem Toner finden Sie in der [Bedienungsanleitung Kopieren/Drucken/Scan] auf der Dokumentations-CD/DVD.

Symptom	Ursache	Lösung
Das empfangene Fax ist leer.	Es liegt ein Problem mit der Telefonverbindung oder mit dem Faxgerät des Absenders vor.	Vergewissern Sie sich, dass das System saubere Kopien erstellen kann. Wenn dies der Fall ist, soll der Absender das Fax erneut senden.
	Der Absender hat die Seiten nicht richtig eingelegt.	Kontaktieren Sie den Absender.

Symptom	Ursache	Lösung
Faxdokumente werden nicht automatisch empfangen.	Das System ist auf manuellen Faxempfang eingestellt.	Stellen Sie das System auf automatischen Faxempfang ein.
	Der Speicher ist voll.	Legen Sie ggf. Papier nach und drucken Sie dann die gespeicherten Faxe aus.
	Der Anschluss an die Telefonleitung ist nicht korrekt.	Überprüfen Sie den Anschluss an die Telefonleitung. Wenn der Anschluss unterbrochen ist, stellen Sie den Anschluss wieder her.
	Beim Empfängerfaxgerät liegt ein Problem vor.	Erstellen Sie eine Kopie, um zu überprüfen, ob dieses System korrekt arbeitet. Wenn die Kopie korrekt gedruckt wurde, sollte der Absender sein Faxgerät überprüfen.

Sonstige Probleme

Symptom	Ursache	Lösung
Die im Sendebereich ausgewiesene Anzahl Dokumentseiten stimmt nicht mit der Seitenanzahl für die Stapelübertragung überein.	Der Speicher ist voll.	Während einer Stapelübertragung kann die im Sendebereich ausgewiesene Anzahl Dokumentseiten von der Anzahl der zu sendenden Seiten abweichen, wenn der Speicher voll ist.

Fehlermeldungen im Display

Fehlermeldung	Ursache	Lösung
Verwaltet per PC Bitte warten!	Gerät greift auf LSU bzw. den Administrator- modus von Web Con- nection zu.	<ul style="list-style-type: none"> • Von Web Connection abmelden. • LSU verlassen. • Wenn für die Dauer von 600 Sekunden kein Vorgang ausgeführt wird, erscheint die Hauptanzeige.
Kommunikationsfehler (####)	<ul style="list-style-type: none"> • Kommunikation aufgrund eines Geräteproblems nicht möglich. • Kommunikation aufgrund eines Problems mit dem Faxgerät des Senders/Anrufers nicht möglich. 	Ergebnis des Sendevorgangs prüfen.
Faxmodus kontrol.	Faxfehler während der Ausführung eines Vorgangs im Kopier- oder Scanmodus.	Die Taste Fax drücken, um die Fehlerbedingung zu überprüfen, und dann geeignete Korrekturmaßnahmen ergreifen.
Hörer auflegen	An dem angeschlossenen Telefon liegt der Hörer nicht auf.	Den Hörer auflegen.
Leitungsproblem Leitung prüfen	<ul style="list-style-type: none"> • Wahlverfahren oder Fernsprechanschluss nicht ordnungsgemäß eingestellt. • Das Telefonkabel ist nicht korrekt angeschlossen. 	<ul style="list-style-type: none"> • Wahlverfahren oder Fernsprechanschluss prüfen und im Konfigurationsmenü die richtigen Werte eingeben. • Das Telefonkabel ordnungsgemäß anschließen.
Datei voll	Zu viele Positionen im Speicher.	Wenn [Speich. RX-Modus] auf [Ein] gesetzt ist, deaktivieren Sie den Speicherempfangsmodus und drucken Sie im Speicher abgelegte Empfangskopien.

Fehlermeldung	Ursache	Lösung
Speicher voll	<ul style="list-style-type: none"> ● Beim Senden eines Faxdokuments ist die Speicherkapazität erschöpft. Die Daten der gescannten Vorlage sind zu umfangreich. ● Beim Empfangen eines Faxdokuments ist die Speicherkapazität erschöpft. Die Daten der gescannten Vorlage sind zu umfangreich. 	<ul style="list-style-type: none"> ● Wenn [Speich. RX-Modus] auf [Ein] gesetzt ist, den Speicherempfangsmodus deaktivieren und im Speicher abgelegte Empfangskopien drucken. ● Das Fax manuell versenden.
Wahlwdhl.Fehler	Alle Wahlwiederholungsversuche sind fehlgeschlagen, weil entweder der Anschluss des Empfängergeräts besetzt ist oder der Ruf nicht angenommen wurde.	Den Anschluss des Empfängers überprüfen und dann den Senderversuch wiederholen.

Anhang **9**

Technische Spezifikationen

Kompatible Leitungen	PSTN (Public Switched Telephone Network), PBX (Private Branch eXchange)
Kompatibilität	ECM/Super G3
Modemgeschwindigkeit	V.34 (bis zu 33,6 Kbps)
Faxübertragungsgeschwindigkeit	3 Sek./Seite (bei V.34)
Kodierung	MH, MR, MMR, JBIG
Faxspeicher	6 MB (ca. 384 Seiten)
Original	<ul style="list-style-type: none">• ADF Breite: 140 bis 216 mm Länge: 148 bis 500 mm (500 mm: Faxmodus mit ADF)• Vorlagenglas A5, A4, Statement, Letter
Papierformat	A4, Letter, Legal, 8 1/2 × 13 1/2
Randlöschung	4,0 mm (oben, unten, links, rechts)
Übertragungsauflösung	Standard: 203 × 98 dpi Fein: 203 × 196 dpi Superfein: 203 × 392 dpi

PC-FAX	<p>Betriebssystem: Windows Server 2003 (32-Bit/64-Bit) Windows XP (32-Bit/64-Bit) Windows Server 2008 (32-Bit/64-Bit) Windows Vista (32-Bit/64-Bit) Windows Server 2008 R2 Windows 7 (32-Bit/64-Bit)</p> <p>Schnittstelle: USB 2.0 High Speed-kompatibel Netzwerk (TCP/IP (RAW-Port, LPR))</p> <p>PC-Voraussetzungen: Mindestspezifikation: CPU-Geschwindigkeit: Pentium 200MHz RAM: 128 MB</p> <p>Empfohlene Spezifikation: CPU-Geschwindigkeit: Pentium 4/1,6 GHz oder höher RAM: 256 MB oder höher</p> <p>Treiber-Befehlssprache: GDI</p> <p>Treiber-Komprimierung: JBIG</p>
--------	---



Detaillierte Informationen zu weiteren Spezifikationen enthält die [Bedienungsanleitung Kopieren/Drucken/Scan] auf der Dokumentations-CD/DVD.

Eingeben von Text

Bei der Angabe des Benutzernamens oder Programmierung des Empfängernamens können Buchstaben, Zeichen mit Akzenten, Ziffern und Symbole eingegeben werden.

Tastenfunktionen

Über die Tastatur können Ziffern, Buchstaben und Symbole eingegeben werden.

Liste der zu den einzelnen Tasten verfügbaren Zeichen.

Eingabe von Faxnummern

Tastatur Taste	Verfügbare Zeichen	Verfügbare Zeichen (Registrierung einer Benutzerfaxnummer) *	
	[1]	[1]	[A]
1	1	1	-1
2	2	2	2
3	3	3	3
4	4	4	4
5	5	5	5
6	6	6	6
7	7	7	7
8	8	8	8
9	9	9	9
0	0	0	(Leerzeichen)0
* *	* *		
#	#		+

* Zum Anzeigen Ihrer Faxnummer wählen Sie [Admin.Management]/[Anwendereinst.]/[Anwenderkennung] im Menü [Einstellungen] aus.

Eingabe von Namen

Tastatur Taste	Verfügbare Zeichen	
	[1]	[A]
1	1	.,'?!;"'1-()@/;:_
2	2	ABC2abcÆÇàáãääåæç
3	3	DEF3defÐèéêë
4	4	GHI4ghiïîí
5	5	JKL5jkl€£¢
6	6	MNO6mnoØŒñòóôõöøœ°
7	7	PQRS7pqrsß\$
8	8	TUV8tuvùúûü
9	9	WXYZ9wxyzÞýþ
0	0	(Leerzeichen)0
✕		
#	#	*+×÷=#%&<>[]{} µ^`~

Eingabe von E-Mail-Adressen

Tastatur Taste	Verfügbare Zeichen	
	[1]	[A]
1	1	.@_-1
2	2	ABC2abc
3	3	DEF3def
4	4	GHI4ghi
5	5	JKL5jkl
6	6	MNO6mno
7	7	PQRS7pqrs
8	8	TUV8tuv
9	9	WXYZ9wxyz
0	0	(Leerzeichen)0
✕		
#	#	+&/*=!/?()%[]^`{ ~\$,:

Ändern des Eingabemodus

Bei jedem Betätigen der Taste **X** wechselt der Eingabemodus zwischen Ziffern und Buchstaben.

[1...]: Ziffern können eingegeben werden.

[A...]: Buchstaben können eingegeben werden.

Eingabebeispiel

Nachfolgend wird die Eingabe von Text am Beispiel von "NJ Office" beschrieben.

- 1** Drücken Sie die Taste **6** zweimal.
"N" wird eingegeben.
- 2** Drücken Sie die Taste **5** einmal.
"J" wird eingegeben.
- 3** Drücken Sie die Taste **0** einmal.
Ein Leerzeichen wird eingegeben.
- 4** Drücken Sie die Taste **6** dreimal.
"O" wird eingegeben.
- 5** Drücken Sie die Taste **3** siebenmal.
"f" wird eingegeben.
- 6** Drücken Sie die Taste **►**.
Der Cursor bewegt sich nach rechts.
- 7** Drücken Sie die Taste **3** siebenmal.
"f" wird eingegeben.
- 8** Drücken Sie die Taste **4** siebenmal.
"i" wird eingegeben.
- 9** Drücken Sie die Taste **2** siebenmal.
"c" wird eingegeben.
- 10** Drücken Sie die Taste **3** sechsmal.
"e" wird eingegeben.

Textkorrektur und Eingabehinweise

- Halten Sie die Taste **Zurück** gedrückt, um den gesamten Text zu löschen.
- Um nur einen Teil des eingegebenen Texts zu löschen, bewegen Sie den Cursor (|) mit den Tasten ◀ oder ▶ zu dem zu löschenden Zeichen und drücken anschließend die Taste **Zurück**.
- Wenn mit derselben Taste zwei aufeinander folgende Zeichen eingegeben werden sollen, drücken Sie nach Auswahl des ersten Zeichens die Taste ▶. (Siehe obiges Eingabebeispiel.)
- Zur Eingabe eines Leerzeichens drücken Sie die Taste **0**.

Index

A

Abbrechen	
Speicher	3-27
ADF	1-2
Senden von Faxen	3-2
Adressbuch	
Liste	3-12
Suchen	3-13
Adressbuch, Taste	2-2
Adressbuchliste	
Empfänger spezifizieren	3-11
Löschen	6-4
Speichern	6-3
Ändern/Löschen	
Adressbuchliste	6-4
Gruppenwahl	6-10
Kurzwahl	6-7
Anzeige	2-2
Aufgelegt, Taste	2-2
Auflösung einstellen	3-8

B

Bedienfeld	1-2
Bedruckbarer Bereich	5-5
Berichte	7-4
Drucken	7-4
Empfangsbericht	7-5
Journal	7-5
Sendebericht	7-4
Speicher Bilddruck	7-6
Bestandteile	1-2
Bildqualität einstellen	3-8

D

Direktübertragung	3-21
Direktwahl	3-10
Duplexdruck	5-5

E

Eingabemodus	9-6
---------------------------	-----

Eingeben von Text	9-4
Eingabehinweise	9-7
Eingabemodus	9-6
Korrigieren von Text	9-7
Einstellen	
Auflösung	3-8
Bildqualität	3-8
Dichte	3-9
Einstellungen (Menü)	
Admin.Management	2-12
Berichte	2-27
Einstellung Wahl	2-18
Einstellungen vornehmen	2-29
Geräteeinst.	2-10
RX-Einstellung	2-22
TX-Einstellung	2-19
Empfangen von Faxen	
Automatischer Empfang	5-2
Drucken	5-5
Druckverfahren	5-7
Manueller Empfang	5-3
Speicherempfang	2-29
Weiterleitung	5-4
Empfänger	
Adressbuchliste	6-3
Funktion "Einstellung Wahl"	6-2
Gruppenwahl	6-9
Kurzwahl	6-5
Mehrere Empfänger	3-15
Speichern	6-1
Empfänger angeben	
Adressbuch	3-13
Liste	3-12
Empfänger speichern	6-1, 6-2
Adressbuchliste	6-3
Gruppenwahl	6-9
Kurzwahl	6-5
Empfänger spezifizieren	3-10
Adressbuch	3-12
Adressbuchliste	3-11
Direktwahl	3-10
Gruppenwahl	3-17
Kurzwahl	3-11
Suchen	3-13
Empfangsbericht	7-3, 7-5
Erneut wählen	3-14

F	
Fax, Taste	2-2
Faxmodus-Anzeige	2-5
Fehlerbehebung	8-1
Empfangen von Faxen	8-4
Fehlermeldungen	8-6
Senden von Faxen	8-2
Fehlermeldungen	8-6
Fußzeile	5-6

G	
Gruppenwahl	
Ändern/Löschen	6-10
Empfänger spezifizieren	3-17
Speichern	6-9

K	
Kettenwahl	3-26
Kopfzeile	3-28
Kurzwahl	
Ändern/Löschen	6-7
Empfänger spezifizieren	3-11
Speichern	6-5
Speichern (Manuelle Einstellung)	6-5

L	
Listen	7-4
Adressbuchliste	7-6
Drucken	7-4
Gruppenwahlliste	7-6
Kurzwahlliste	7-6
Liste Daten Spei.	7-5
Löschen	
Speicher	3-27

M	
Manuell	
Empfangen	5-3
Senden	3-23
Manuelle Übertragung	
Mit Telefon	3-23
Taste aufgelegt	3-25
Manueller Abrufempfang	5-4

Mehrere Empfänger	
Gruppenwahl	3-17
Rundsenden	3-15
Menü	
Einstellungen (Menü)	2-9
P	
PC-FAX	4-2
Deinstallieren	4-6
Einstellungen	4-2
Grundlegende Sendefunktionen	4-5
PC-FAX Einstellungen	
Allgemeine Schaltflächen	4-2
Einstellungen anzeigen	4-4
Register "Adressbuch"	4-3
Register "Einstellungen"	4-2
Register "Senderdaten"	4-2
S	
Scandichte einstellen	3-9
Select, Taste	2-2
Sendebericht	7-3, 7-4
Senden von Faxen	
Aus dem ADF	3-2
Direktübertragung	3-21
Erneut wählen	3-14
Grundlegende	
Bedienungsschritte	3-2
Kettenwahl	3-26
Manuelle Übertragung	3-23
PC-FAX-Betrieb	4-5
Speicherübertragung	3-21
Stapelübertragung	3-20
Über das Vorlagenglas	3-5
Zeitversetzt	3-18
Speicher	
Abbrechen/Löschen	3-27
Queue	3-27
Speicherempfang	2-29
Speicherempfangsmodus	2-29
Deaktivieren	2-31
Einstellen	2-30
Speicherübertragung	3-21
Spezifikationen	9-2
Stapelübertragung	3-20

Start, Taste	2-2
Stopp/Reset, Taste	2-2
Symbol, Display	2-8

T

Tastatur	2-2
Tastenfunktionen	9-4

U

Überprüfen	7-1
Übertragungsverfahren	3-21
Ändern	3-21
Direktübertragung	3-21
Speicherübertragung	3-21

V

Vorlageneinzug	1-2
Vorlagenführung	1-2
Vorlagenglas	1-2
Senden von Faxen	3-5

W

Wahlwdh./Pause	2-2
Weiterleitung	5-4
Einstellungen	2-31

Z

Zähler	7-2
Faxdruck	7-2
Gesamtzahl Scans	7-2
Zeitversetzte Übertragung	3-18
Zurück, Taste	2-2

